



WE MAKE POWER POSSIBLE

2025 VERSION
ITA - ENG

GENERATORS
ENGINE DRIVEN WELDERS
LIGHTING TOWERS

INNOVATION BECOMES REALITY

INNOVATION IS OUR DRIVE,
AFFIDABILITY AND SAFETY OUR PILLARS.
WE MAKE POWER POSSIBLE.

Questo catalogo rappresenta cinque decenni di dedizione di Gen Set S.p.A. alla produzione di gruppi elettrogeni, motosaldatrici e torri faro. Da quando abbiamo iniziato nel 1974, il nostro obiettivo è sempre stato quello di offrire prodotti affidabili e di qualità, adattandoli alle esigenze di settori diversificati come l'edilizia, l'industria, la nautica, l'estrazione mineraria, oltre che per eventi, agricoltura e utilizzi domestici.

In queste pagine, presentiamo una selezione di prodotti che rispecchiano il nostro impegno nella ricerca e nell'innovazione. Ogni articolo è progettato per garantire efficienza, durata e facilità d'uso, con l'obiettivo di fornire soluzioni pratiche e su misura che rispondano alle diverse esigenze.

Abbiamo integrato tecnologie avanzate nei nostri prodotti, puntando a un equilibrio tra prestazioni energetiche e responsabilità ambientale. Velocità variabile, inverter, alternatori PMG e motori Stage V ne sono un esempio.

This catalog represents over five decades of dedication by Gen Set S.p.A. to the production of generators, engine driven welders and lighting towers. Since our establishment in 1974, our goal has always been to offer reliable and high-quality products tailored on the needs of various sectors such as construction, industry, marine, mining, as well as for events, agriculture, and domestic use.

In these pages, we present a selection of products that reflects our commitment to research and innovation. Each item is designed to ensure efficiency, durability, and ease of use, aiming to provide practical and customized solutions that meet various needs.

We have integrated advanced technologies into our products, aiming for a balance between energy performance and environmental responsibility. Variable speed, inverter, PMG alternators, and Stage V engines are examples of this.

INDICE GENERALE GENERAL INDEX

I nostri prodotti sono costruiti per durare, con un design che privilegia la robustezza e una manutenzione semplificata. La loro progettazione compatta facilita l'installazione e il trasporto, rendendoli adatti a una vasta gamma di applicazioni.

Gen Set S.p.A. si impegna a mantenere elevati standard di qualità, confermati dalla certificazione ISO 9001. I Test di Compatibilità Elettromagnetica (ECM) e le Prove Fonometriche consolidano la nostra dedizione per l'eccellenza in ogni fase del processo produttivo. I nostri prodotti rispettano rigorosamente le normative CE sulla sicurezza d'uso e sul controllo delle emissioni inquinanti.

Our products are built to last, with a design that prioritizes robustness and simplified maintenance. Their compact design facilitates installation and transportation, making them suitable for a wide range of applications.

Gen Set S.p.A. is committed to maintaining high standards of quality, as confirmed by the ISO 9001 certification. Electromagnetic Compatibility (ECM) tests and Phonometric Measurements further reinforce our dedication to excellence at every stage of the production process. Our products strictly adhere to CE regulations for safety and control of pollutant emissions.

Tutti i nostri prodotti sono di classe H, IP 23, Isolati e testati a temperatura ambiente di 40°C ad una altitudine di 1000m

All our products are Class H, IP 23, insulated and tested at 40°C ambient temperature at an altitude of 1000m

Gruppi elettrogeni/Generators	16-41
Accessori a richiesta e optional generatori/Generators accessories on request and optional	42-43
Generatori veicolari/Vehicular generators	44-49
Accessori a richiesta e optional veicolari/Vehiculars accessories on request and optional	50-51
Motosaldatrici/Engine driven welders	52-75
Accessori a richiesta e optional/Accessories on request and optional	76-77
Torri faro/Lighting towers	78-81
Accessori a richiesta e optional/Accessories on request and optional	82-83
Extra	84-95

Gruppi Elettrogeni

Generators

I gruppi elettrogeni Genset, con un ampio range di potenza dai 3 kVA in su, sono progettati per garantire prestazioni ottimali e versatilità. Questa varietà di capacità li rende adatti per una vasta gamma di applicazioni, dalle piccole necessità domestiche fino alle esigenze di grandi impianti industriali.

I gruppi elettrogeni veicolari GenSet sono progettati per consentire una facile installazione a bordo di automezzi speciali che necessitano produzione autonoma di energia elettrica. Compatti, leggeri e dalle bassissime emissioni acustiche i nostri generatori ad incasso sono perfetti per accompagnarti su automezzi di soccorso della Protezione Civile, carri officina, motorhome, camion, caravan e food truck.

GenSet generators, with a wide power range from 3 kVA upwards, are designed to ensure optimal performance and versatility. This variety of capacities makes them suitable for a wide range of applications, from small domestic needs to the requirements of large industrial plants.

Gen Set vehicular generators are designed to allow easy installation on special vehicles that require autonomous electrical power generation. Compact, lightweight, and with very low acoustic emissions, our recessed generators are perfect for use on Civil Protection rescue vehicles, workshop vehicles, motorhomes, trucks, caravans, and food trucks.



INDICE/INDEX

Honda benzina 3000 giri/min - raffreddamento ad aria Honda petrol engine 3000 rpm- air cooled	telaio aperto open frame	16-17
Briggs&Stratton benzina 3000 giri/min Briggs&Stratton petrol engine 3000 rpm - air cooled	raffreddamento ad aria open frame	18-19
Honda benzina 3000 giri/min - raffreddamento ad aria Honda petrol engine 3000 rpm - air cooled	telaio aperto - avviamento elettrico open frame - electric starting	20-21
Honda benzina 3000 giri/min - raffreddamento ad aria Honda petrol engine 3000 rpm - air cooled	supersilenziati - avviamento elettrico supersilenced - electric starting	22-23
Yanmar diesel 3000 giri/min - raffreddamento ad aria Yanmar diesel engine 3000 rpm - air cooled	telaio aperto - avviamento elettrico open frame - electric starting	24-25
Diesel 1500/3000 giri/min - raffreddamento ad aria/liquido Diesel engine 1500/3000 rpm - air/liquid cooled	silenziati - avviamento elettrico silenced - electric starting	26-29
Yanmar Diesel 1500 giri/min - raffreddamento a liquido Yanmar Diesel engine 1500 rpm - liquid cooled	cofanati - avviamento elettrico with canopy - electric starting	30-31
Yanmar Diesel 1500 giri/min - raffreddamento a liquido Yanmar Diesel engine 1500 rpm - liquid cooled	silenziati - avviamento elettrico silenced - electric starting	32-33
Yanmar diesel 1500 giri/min - raffreddamento a liquido Yanmar Diesel engine 1500 rpm - liquid cooled	supersilenziati - avviamento elettrico supersilenced - electric starting	34-35
Hyundai diesel 1500 giri/min - raffreddamento a liquido Hyundai Diesel engine 1500 rpm - liquid cooled	supersilenziati - avviamento elettrico supersilenced - electric starting	36-37
FPT diesel 1500 giri/min - raffreddamento a liquido FPT Diesel engine 1500 rpm - liquid cooled	supersilenziati supersilenced	38-39
FPT diesel 1500 giri/min - raffreddamento a liquido FPT Diesel engine 1500 rpm - liquid cooled	silenziati silenced	40-41
Accessori a richiesta e optional gruppi elettrogeni Accessories on request and optional for generators		42-43
Generatori veicolari benzina/diesel 1500/3000 giri/min/giri variabili - raffreddamento ad aria/liquido Vehicular generators petrol/diesel engine 1500/3000 rpm/variable speed - air/liquid cooled		44-49
Accessori a richiesta e optional generatori veicolari Accessories on request and optional for vehicular generators		50-51

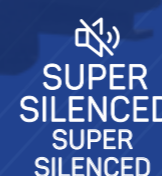

⚡ Motosaldatrici

Engine Driven Welders

Le motosaldatrici GenSet, progettate per applicazioni professionali, combinano versatilità, affidabilità ed efficienza. Disponibili in diverse configurazioni e con un'ampia selezione di accessori su richiesta, queste macchine sono ideali per soddisfare qualsiasi esigenza di saldatura, in ogni ambiente e in ogni parte del mondo. La gamma di potenza varia dai 165 agli 800 Ampere in corrente continua, con opzioni speciali che includono versioni con doppia postazione di saldatura indipendente.

GenSet engine driven welders, designed for professional applications, combine versatility, reliability, and efficiency. Available in various configurations and with a wide selection of accessories on request, these machines are ideal for meeting any welding requirement in any environment and anywhere in the world. The power range varies from 165 to 800 Amperes in direct current, with special options including versions with dual independent welding stations.



INDICE/INDEX

Honda benzina - raffreddamento ad aria Honda petrol engine - air cooled	52-55
Diesel 3000 giri/min/giri variabili - raffreddamento ad aria/liquido Diesel engine 3000 rpm/variable speed - air/liquid cooled	56-61
Diesel 1500 giri/min - raffreddamento a liquido Diesel engine 1500 rpm - liquid cooled	62-72
Deutz diesel - raffreddamento ad olio Deutz diesel engine - oil cooled	72-73
Deutz diesel - raffreddamento ad olio - doppia unità di saldatura Deutz diesel engine - oil cooled - double welding station	74-75
Accessori a richiesta e optionali motosaldatrici Accessories on request and optional for engine driven welders	76-77



INVERTER



TOTAL CONTROL



SUPER SILENCED



HEAVY DUTY



MINIMAL MAINTENANCE

⚡ Torrifaro

Lighting Towers

Le torri faro stand-alone di GenSet rappresentano una soluzione ottimale per illuminare efficacemente qualsiasi area di lavoro. Progettate per essere leggere e compatte, questi prodotti possono essere facilmente installati su carrelli per traino lento da cantiere e su carrelli omologati per il traino stradale oppure montate su base. Queste torri faro sono ideali per garantire una visibilità ottimale in vari contesti, come cantieri, eventi all'aperto e operazioni di emergenza.

GenSet stand-alone lighting towers are an optimal solution for effectively illuminating any work area. Designed to be lightweighted and compact, these products can be easily installed on slow-moving construction site trailers and road-legal towable trailers or mounted on a base. These light towers are ideal for ensuring optimal visibility in various contexts, such as construction sites, outdoor events, and emergency operations.



INDICE/INDEX

Diesel 1500/3000 giri/min - raffreddamento ad aria/liquido torre faro di 8 mt (rotazione di 340°) Diesel engine 1500/3000 rpm - air/liquid cooled - 8 mt lighting tower (340° rotation)	78-79
Torri faro premium - Diesel 1500/3000 giri/min/giri variabili - raffreddamento ad aria/liquido - torre faro di 8 mt (rotazione di 340°) Premium lighting towers - Diesel engine 1500/3000 rpm/variable speed - air/liquid cooled - 8 mt lighting tower (340° rotation)	80-81
Accessori a richiesta e optional torri faro Accessories on request and optional for lighting towers	82-83

Disponibili anche versioni con tecnologia true hybrid: batteria al litio combinata con ricarica rapida e ad alte prestazioni.
Also designed with true hybrid technology: lithium battery combined with high performance charge.



LUCI LED ULTRA LUMINOSE



ALTERNATORE PMG A BASSA TENSIONE



AMPIA AUTONOMIA



MANUTENZIONE MINIMA



RISPARMIO CARBURANTE



RIDOTTE EMISSIONI DI CO2

EXTRA

EXTRA

Nelle pagine conclusive del catalogo, vi è:
un ampio elenco di trolley e carrelli, progettati per rispondere alle diverse esigenze di movimentazione e trasporto.

La sezione dedicata alla Direttiva 2000/14/CE che fornisce un dettagliato approfondimento sulle normative vigenti, garantendo la conformità e la sicurezza dei nostri prodotti.

Il glossario, incluso per offrire chiarezza sui termini tecnici e sulle specifiche dei nostri prodotti, assicurando una comprensione completa.

La sezione sulle condizioni di vendita delinea i nostri impegni offrendo trasparenza e tranquillità ai nostri clienti.

In the concluding pages of the catalog, you will find:

a comprehensive list of trolleys and carts, designed to meet various handling and transportation needs.

The section dedicated to Directive 2000/14/EC provides a detailed insight into current regulations, ensuring compliance and safety of our products.

The glossary, included to provide clarity on technical terms and specifications of our products, ensuring a thorough understanding.

The sale terms section outlines our commitments, offering transparency and peace of mind to our customers.

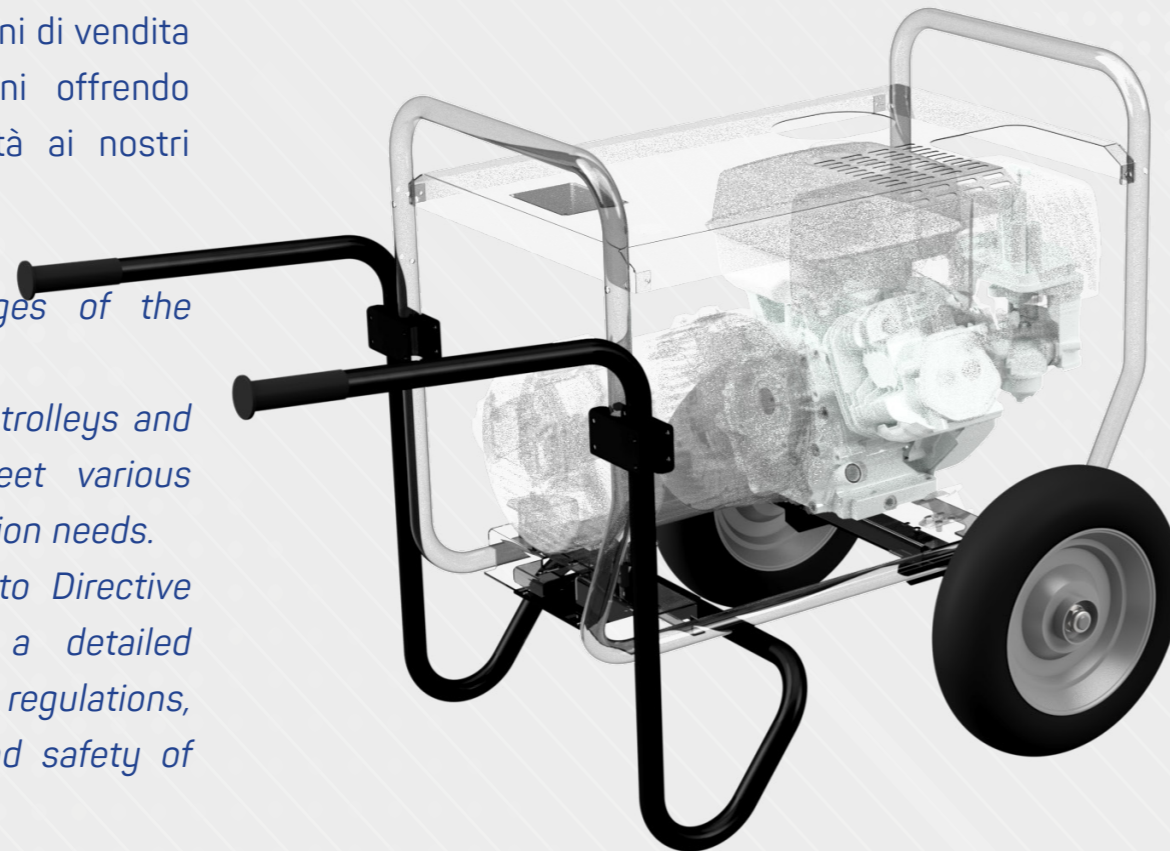

INDICE/INDEX

Trolley e carrelli Trolleys and trailers	84-85
Tecnologia con istinto: La Gamma GenSet Technology with instinct: The GenSet Range	86-89
Direttiva 2000/14/CE Directive 2000/14/EC	90-91
Glossario Glossary	92-93
Condizioni di vendita Sale terms	94-95

RECOGNIZABLE BY NATURE

⚡ LA FORZA DELLA NATURA, L'IDENTITÀ DI OGNI MACCHINA

THE POWER OF NATURE,
THE IDENTITY OF EVERY MACHINE

RICONOSCIBILI PER NATURA.

Abbiamo scelto di affidarci alla natura per raccontare il carattere dei nostri prodotti.

Reattività, resistenza, precisione, continuità, silenziosità: qualità che appartengono tanto agli animali quanto ai prodotti che portano il loro segno.

Una corrispondenza chiara, funzionale, immediata.

TECNOLOGIA CON ISTINTO.

Non si tratta di una scelta estetica, ma di un linguaggio progettuale.

Un modo intuitivo per raccontare cosa distingue ogni prodotto GenSet, ancora prima di leggerne i dati.

Ogni prodotto ha un carattere. Ogni gamma, il suo animale guida.

Scopri tutti gli abbinamenti

a pag. 86



We chose to draw on nature to express the character of our products.

Responsiveness, durability, precision, continuity, and quiet operation: qualities shared by both the animals and the products that bear their symbol.

A clear, functional, and immediate correspondence.

TECHNOLOGY WITH INSTINCT.

This is not an aesthetic choice, but a design language.

An intuitive way to convey what sets each GenSet product apart, even before reading the technical data.

Each product has a personality.

Each range its guiding animal.

Discover the pairings

on page 86.



HONDA



Stage V

Honda benzina 3000 giri/min
raffreddamento ad aria - telaio aperto

Honda petrol engine 3000 rpm
air cooled - open frame



Tutti i prodotti rispettano il Regolamento Europeo 2016/1628 (Stage V) per le macchine mobili
All products comply with the European Regulation 2016/1628 (Stage V) for mobile machines

	MG 3000 I-HE	MG 4000 I-HE	MG 5000 I-HE	MG 8000 I-HE	MG 7/5 I-HE
GENERATORE CA - AC GENERATOR	Sincrono / Synchronous				
	Tipo / Type				
	Potenza Trifase Max / Three Phase Power (Max)				
	Potenza Monofase Max / Single Phase Power (Max)				
Fattore di Potenza / Power Factor					
MOTORE - ENGINE	Tipo / Type				
	Aviamento / Starting System				
	Capacità Serbatoio / Fuel Tank Capacity				
	Consumo Carburante al 75% del carico / Fuel Consumption @ 75%				
CARATTERISTICHE FEATURES	Dimensioni (Lu-La-H) / Dimensions (L-W-H)				
	Peso a vuoto / Dry Weight				
	Potenza Acustica / Noise Level				

	MG 3000 I-HE	MG 4000 I-HE	MG 5000 I-HE	MG 8000 I-HE	MG 7/5 I-HE
DOTAZIONI DI SERIE - STANDARD EQUIPMENT	Arresto automatico per basso livello olio / Low oil level shutdown device				
	2 prese monofase Schuko 230 V - 50 Hz / 2 x 230 V - 50 Hz single-phase Schuko socket				
	1 presa monofase CEE 16A, 230V - 50 Hz / 1 x 16A, 230V - 50 Hz EEC single-phase socket				
	1 presa monofase CEE 32A, 230V - 50 Hz / 1 x 32A, 230V - 50 Hz EEC single-phase socket				
	1 presa trifase CEE 16 A, 400 V - 50 Hz / 1 x 16 A, 400 V - 50 Hz EEC three-phase socket				
	Interruttore differenziale salvavita / Earth Leakage Circuit Breaker				
OPTIONS*	Serbatoio da 25 lt / 25 lt fuel tank				
	Regolatore automatico di tensione (AVR) / Automatic voltage regulator (AVR)				
ACCESSORI A RICHIESTA / ACCESSORIES ON REQUEST	Trolley due ruote e maniglie / 2 wheels trolley with handles				

*Da specificare al momento dell'ordine - To be specifically ordered before production



MG 3000 I-HE



MG 5000 I-HE



MG 8000 I-HE
SERBATOIO MAGGIORATO
OVERSIZED FUEL TANK



MG 7/5 I-HE

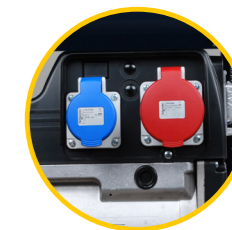

MG Generators



Briggs&Stratton benzina 3000 giri/min
raffreddamento ad aria

Briggs&Stratton petrol engine 3000 rpm
air cooled - open frame



Tutti i prodotti rispettano il Regolamento Europeo 2016/1628 (Stage V) per le macchine mobili
All products comply with the European Regulation 2016/1628 (Stage V) for mobile machines

		MG 3000 I-BE	MG 4000 I-BE	MG 5000 I-BE	MG 8000 I-BE	MG 7/5 I-BE
GENERATORE CA - AC GENERATOR	Tipo /Type	Sincrono/Synchronous				
	Potenza Trifase Max Three Phase Power (Max)	/	/	/	/	7,5 kVA 400 V 50 Hz
	Potenza Monofase Max Single Phase Power (Max)	3 kVA 230 V 50 Hz	3,85 kVA 230 V 50 Hz	5 kVA 230 V 50 Hz	7 kVA 230 V 50 Hz	4 kVA 230 V 50 Hz
	Fattore di Potenza Power Factor	Cos φ 0,8				
MOTORE - ENGINE	Tipo Type	Briggs&Stratton XR750 1 cyl. 163 cm ³ 4,3 hp (3,2 kWm)	Briggs&Stratton XR950 1 cyl. 208 cm ³ 5,4 hp (4 kWm)	Briggs&Stratton XR1450 1 cyl. 306 cm ³ 8,3 hp (6,1 kWm)	Briggs&Stratton XR2100 1 cyl. 420 cm ³ 11,9 hp (8,9 kWm)	Briggs&Stratton XR2100 1 cyl. 420 cm ³ 11,9 hp (8,9 kWm)
	Aviamento Starting System	manuale / manual				
	Capacità Serbatoio Fuel Tank Capacity	3,1 lt	3,1 lt	5,3 lt	6,6 lt	6,6 lt
	Consumo Carburante al 75% del carico Fuel Consumption @ 75%	1,4 lt/h	1,7 lt/h	2,5 lt/h	3,6 lt/h	3,6 lt/h
	Dimensioni (Lu-La-H) Dimensions (L-W-H)	610 x 360 x 410 mm	610 x 360 x 410 mm	770 x 480 x 625 mm	770 x 480 x 625 mm	770 x 480 x 625 mm
CARATTERISTICHE FEATURES	Peso a vuoto Dry Weight	38 kg	40 kg	62 kg	84 kg	84 kg
	Potenza Acustica Noise Level	97 Lwa	98 Lwa	98 Lwa	98 Lwa	98 Lwa



MG 3000 I-BE



MG 5000 I-BE



MG 8000 I-BE



MG 7/5 I-BE



	MG 3000 I-BE	MG 4000 I-BE	MG 5000 I-BE	MG 8000 I-BE	MG 7/5 I-BE	
DOTAZIONI DI SERIE - STANDARD EQUIPMENT	Arresto automatico per basso livello olio Low oil level shutdown device	⚡	⚡	⚡	⚡	
	2 prese monofase Schuko 230 V - 50 Hz 2 x 230 V - 50 Hz single-phase Schuko socket	⚡	⚡	⚡		
	1 presa monofase CEE 16A, 230V - 50 Hz 1 x 16A, 230V - 50 Hz EEC single-phase socket				2	⚡
	1 presa trifase CEE 16 A, 400 V - 50 Hz 1 x 16 A, 400 V - 50 Hz EEC three-phase socket					⚡
	Interruttore differenziale salvavita Earth Leakage Circuit Breaker					
ACCESSORIA RICHIESTA ACCESSORIES ON REQUEST	Protezioni per uscite di potenza Circuit breaker	⚡	⚡	⚡	⚡	
	Serbatoio da 25 lt 25 lt fuel tank			⚡	⚡	⚡
OPTIONS*	Regolatore automatico di tensione (AVR) Automatic voltage regulator (AVR)			⚡	⚡	⚡
	Trolley due ruote e maniglie 2 wheels trolley with handles			⚡	⚡	⚡

*Da specificare al momento dell'ordine - To be specifically ordered before production

HONDA



Stage V

Honda benzina 3000 giri/min - raffreddamento ad aria
telaio aperto - avviamento elettrico

Honda petrol engine 3000 rpm - air cooled
open frame - electric starting



Tutti i prodotti rispettano il Regolamento Europeo 2016/1628 (Stage V) per le macchine mobili
All products comply with the European Regulation 2016/1628 (Stage V) for mobile machines

	MG 50 H/A*	MG 80 H/A*	MG 12001 IHPAA AVR**	MG 7.5 H/A AVR	MG 12/4 IH-AAP AVR**
GENERATORE CA - AC GENERATOR	Sincrono/Synchronous				
Tipo /Type	Sincrono/Synchronous				
Potenza Trifase Max Three Phase Power (Max)	/	/	/	7 kVA 400 V 50 Hz	11 kVA 400 V 50 Hz
Potenza Monofase Max Single Phase Power (Max)	4,5 kVA 230 V 50 Hz	7 kVA 230 V 50 Hz	11 kVA 230 V 50 Hz	2,5kVA 230 V 50 Hz	4kVA 230V 50 Hz
Fattore di Potenza Power Factor	Cos φ 0,8				
MOTORE - ENGINE	Honda GX270 1 cyl. 270 cm ³ 8,2 hp (6,1 kWm)	Honda GX390 1 cyl. 390 cm ³ 11 hp (8,2 kWm)	Honda GX630 2 cyl. 688 cm ³ 19,8 hp (14,6 kWm)	Honda GX390 1 cyl. 390 cm ³ 8,2 hp (6,1 kWm)	Honda GX630 2 cyl. 688 cm ³ 19,8 hp (14,6 kWm)
Tipo Type					
Aviamento Starting System	Elettrico - Electric				
Capacità Serbatoio Fuel Tank Capacity	5,3 lt	6,1 lt	29 lt	6,1 lt	29 lt
Consumo Carburante al 75% del carico Fuel Consumption @ 75%	2,2 lt/h	3,3 lt/h	5,5 lt/h	3,3 lt/h	5,5 lt/h
CARATTERISTICHE FEATURES					
Dimensioni (Lu-La-H) Dimensions (L-W-H)	725 x 515 x 585 mm	725 x 515 x 585 mm	914 x 566 x 847 mm	725 x 515 x 585 mm	914 x 566 x 847 mm
Peso a vuoto Dry Weight	78 kg	93 kg	194 kg	95 kg	194 kg
Potenza Acustica Noise Level	99 Lwa	99 Lwa	96 Lwa	99 Lwa	96 Lwa

* AVR a richiesta - AVR on request - ** modelli cofanati / models with canopy.



MG 50 H/A



MG 12001 IHPAA



MG 7.5 H/A



MG 12/4 IH-AAP



	MG 50 H/A*	MG 80 H/A*	MG 12001 IHPAA AVR**	MG 7.5 H/A AVR	MG 12/4 IH-AAP AVR**
DOTAZIONI DI SERIE - STANDARD EQUIPMENT					
Arresto automatico per basso livello olio Low oil level shutdown device	⚡	⚡	⚡	⚡	⚡
Batteria d'avviamento Starting battery	⚡	⚡	⚡	⚡	⚡
1 presa monofase CEE 16A, 230V - 50 Hz 1 x 16A, 230V - 50 Hz EEC single-phase socket	2	⚡	⚡	⚡	⚡
1 presa monofase CEE 32A, 230V - 50 Hz 1 x 32A, 230V - 50 Hz EEC single-phase socket		⚡	⚡		
1 presa trifase CEE 16 A, 400 V - 50 Hz 1 x 16 A, 400 V - 50 Hz EEC three-phase socket				⚡	⚡
Predisposizione per funzionamento in AMF- ATS o Comando a distanza Fitted for AMF-ATS or Remote control operation	⚡	⚡	⚡	⚡	⚡
Interruttore differenziale salvavita Earth Leakage Circuit Breaker	⚡	⚡	⚡	⚡	⚡
Protezioni per uscite di potenza Circuit breaker		⚡	⚡	⚡	⚡
Gancio di Sollevamento / Lifting Eye	⚡	⚡	⚡	⚡	⚡
Contaore / Hourmeter			⚡		⚡
Regolatore automatico di tensione (AVR) Automatic voltage regulator (AVR)			⚡	⚡	⚡
Voltmetro / Voltmeter	⚡	⚡	⚡	⚡	⚡
OPTIONS***					
Regolatore automatico di tensione (AVR) Automatic voltage regulator (AVR)	⚡	⚡			
Versione Compound Compound version			⚡		⚡
ACCESSORI A RICHIESTA ACCESSORIES ON REQUEST					
Quadro per avviamento automatico (AMF/ATS) AMF/ATS panel for auto start operation	⚡	⚡	⚡	⚡	⚡
Trolley due ruote e maniglie 2 wheels trolley with handles	⚡	⚡	⚡	⚡	⚡
Comando a distanza Remote Control	⚡	⚡	⚡	⚡	⚡

***Da specificare al momento dell'ordine - To be specifically ordered before production

HONDA



Honda benzina 3000 giri/min - raffreddamento ad aria
supersilenziati - avviamento elettrico

Honda petrol engine 3000 rpm - air cooled
supersilenced - electric starting



Tutti i prodotti rispettano il Regolamento Europeo 2016/1628 (Stage V) per le macchine mobili
All products comply with the European Regulation 2016/1628 (Stage V) for mobile machines

		MG 8000 BS/HA AVR
GENERATORE CA - AC GENERATOR	Tipo /Type	Sincrono/Synchronous
	Potenza Trifase Max Three Phase Power (Max)	/
	Potenza Monofase Max Single Phase Power (Max)	7kVA - 230V - 50 Hz
	Fattore di Potenza Power Factor	Cos φ 0,8
MOTORE - ENGINE	Tipo /Type	Honda GX 390 - 1 cyl. - 390 cm3 11 hp (8,2 kWm)
	Avviamento - Starting System	Elettrico - Electric
	Capacità Serbatoio - Fuel Tank Capacity	10,5 lt
	Consumo Carburante al 75% del carico Fuel Consumption @ 75%	3,3 lt/h
CARATTERISTICHE FEATURES	Dimensioni (Lu-La-H) - Dimensions (L-W-H)	1059 x 670 x 740 mm
	Peso a vuoto - Dry Weight	138 kg
	Potenza Acustica - Noise Level	86 Lwa



MG 8000 BS/HA

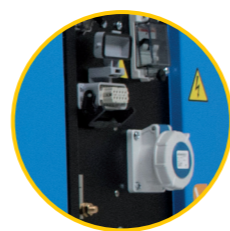

		MG 8000 BS/HA AVR
DOTAZIONI DI SERIE - STANDARD EQUIPMENT	Arresto automatico per basso livello olio Low oil level shutdown device	⚡
	1 presa monofase CEE 16A, 230V - 50 Hz 1 x 16A, 230V EEC single-phase socket	⚡
	1 presa monofase CEE 32A, 230V - 50 Hz 1 x CEE 32A, 230V EEC single-phase socket	⚡
	Ruotini fissi e maniglie a scomparsa per la movimentazione Fixed wheels and concealable handles for moving	⚡
	Pulsante leva aria motore Choke switch	⚡
	Interruttore differenziale salvavita Earth Leakage Circuit Breaker	⚡
	Predisposizione per funzionamento in AMF-ATS o Comando a distanza Fitted for AMF-ATS or Remote control operation	⚡
	Protezioni per uscite di potenza Circuit breaker	⚡
	Contaore Hourmeter	⚡
	Voltmetro Voltmeter	⚡
ACCESSORI A RICHIESTA ACCESSORIES ON REQUEST	Regolatore automatico di tensione (AVR) Automatic voltage regulator (AVR)	⚡
	Batteria d'avviamento Starting battery	⚡
	Quadro per avviamento automatico (AMF/ATS) AMF/ATS panel for auto start operation	⚡
	Comando a distanza Remote Control	⚡

YANMAR



Stage V

Yanmar diesel 3000 giri/min - raffreddamento ad aria telaio aperto - avviamento elettrico

Yanmar diesel engine 3000 rpm - air cooled open frame - electric starting



Tutti i prodotti rispettano il Regolamento Europeo 2016/1628 (Stage V) per le macchine mobili
All products comply with the European Regulation 2016/1628 (Stage V) for mobile machines

	MG 5000 I-D/AE-Y	MG 6000 I-D/AE-Y	MG 6/4 I-D/AE-Y
GENERATORE CA - AC GENERATOR			
Tipo /Type	Sincrono/Synchronous		
Potenza Trifase Max Three Phase Power (Max)	/		6,5kVA - 400V - 50 Hz
Potenza Monofase Max Single Phase Power (Max)	4,3kVA - 230V - 50 Hz	6,3kVA - 230V - 50 Hz	2,1kVA - 230V - 50 Hz
Fattore di Potenza Power Factor	Cos φ 0,8		
MOTORE - ENGINE			
Tipo /Type	Yanmar L70V 1 cyl. - 320 cm ³ 6 hp (4,5 kWm)	Yanmar L100V 1 cyl. - 435 cm ³ 8,8 hp (6,5 kWm)	Yanmar L100V 1 cyl. - 435 cm ³ 8,8 hp (6,5 kWm)
Aviamento Starting System	Elettrico - Electric		
Capacità Serbatoio Fuel Tank Capacity	3,5 lt	5,5 lt	5,5 lt
Consumo Carburante al 75% del carico Fuel Consumption @ 75%	1 lt/h	1,5 lt/h	1,5 lt/h
CARATTERISTICHE FEATURES			
Dimensioni (Lu-La-H) Dimensions (L-W-H)	725 x 515 x 585 mm	820 x 580 x 610 mm	820 x 580 x 610 mm
Peso a vuoto Dry Weight	87 kg	110 kg	110 kg
Potenza Acustica Noise Level	99 Lwa	99 Lwa	99 Lwa

	MG 5000 I-D/AE-Y	MG 6000 I-D/AE-Y	MG 6/4 I-D/AE-Y
DOTAZIONI DI SERIE - STANDARD EQUIPMENT			
Spie di bassa pressione olio e avaria carica batteria Low oil pressure and battery charger warning lights	⚡	⚡	⚡
1 presa monofase CEE 16A, 230V - 50 Hz 1 x 16A, 230V - 50 Hz EEC single-phase socket	2	⚡	⚡
1 presa monofase CEE 32A, 230V - 50 Hz 1 x 32A, 230V - 50 Hz EEC single-phase socket		⚡	
1 presa trifase CEE 16 A, 400 V - 50 Hz 1 x CEE 16 A, 400 V - 50 Hz EEC three-phase socket			⚡
Interruttore differenziale salvavita Earth Leakage Circuit Breaker	⚡	⚡	⚡
Predisposizione per funzionamento in AMF-ATS o Comando a distanza Fitted for AMF-ATS or Remote control operation	⚡	⚡	⚡
Protezioni per uscite di potenza Circuit breaker	⚡	⚡	⚡
Contaore / Hourmeter	⚡	⚡	⚡
Voltmetro / Voltmeter	⚡	⚡	⚡
Batteria d'avviamento / Starting battery	⚡	⚡	⚡
OPTIONS*			
Regolatore automatico di tensione (AVR) Automatic voltage regulator (AVR)	⚡	⚡	⚡
ACCESSORIA RICHIESTA ACCESSORIES ON REQUEST			
Quadro per avviamento automatico (AMF/ATS) AMF/ATS panel for auto start operation	⚡	⚡	⚡
Trolley due ruote e maniglie 2 wheels trolley with handles	⚡	⚡	⚡
Comando a distanza Remote Control	⚡	⚡	⚡

*Da specificare al momento dell'ordine - To be specifically ordered before production



MG 5000 I-D/AE-Y



MG 6000 I-D/AE-Y



MG 6/4 I-D/AE-Y



Diesel 1500/3000 giri/min - raffreddamento ad aria/liquido silenziosi - avviamento elettrico

Diesel engine 1500/3000 rpm - air/liquid cooled - silenced electric starting

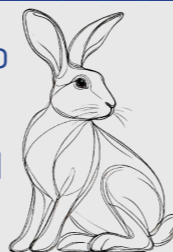

Motori Yanmar e Lombardini raffreddati ad aria - Yanmar and Lombardini air-cooled engines
 Motori Kubota D722 e D1105 raffreddati a liquido - Kubota D722 and D1105 liquid-cooled engines
 Motori Lombardini stage 0 - Lombardini engines stage 0.

	MG 5000 S-Y	MG 6000 S-Y	MG 10000 S-R	MG 10000 S-KL	MG 6/5 S-Y	MG 10/6 S-R	MG 10 S-KL
GENERATORE CA AC GENERATOR							
Tipo /Type	Sincrono/Synchronous						
Potenza Trifase Max Three Phase Power (Max)	/	/	/	/	6,3kVA - 400V - 50 Hz	10kVA - 400V - 50 Hz	10kVA - 400V - 50 Hz
Potenza Monofase Max Single Phase Power (Max)	4,3kVA - 230V - 50 Hz	6,3kVA - 230V - 50 Hz	9,4kVA - 230V - 50 Hz	10kVA - 230V - 50 Hz	2,1kVA - 230V - 50 Hz	6,6kVA - 230V - 50 Hz	3,3kVA - 230V - 50 Hz
Fattore di Potenza Power Factor	Cos φ 0,8						
MOTORE - ENGINE							
Tipo /Type	Yanmar L70V 1 cyl. 320 cm3 6 hp (4,5 kWm) 3000 giri / min 3000 rpm	Yanmar L100V 1 cyl. 435 cm3 8,8 hp (6,5 kWm) 3000 giri / min 3000 rpm	Lombardini 25LD330/2 2 cyl. 654 cm3 12,6 hp (9,3 kWm) 3000 giri / min 3000 rpm	Kubota D1105 3 cyl. 1123 cm3 12,7 hp (9,5 kWm) 1500 giri / min 1500 rpm	Yanmar L100V 1 cyl. 435 cm3 8,8 hp (6,5 kWm) 3000 giri / min 3000 rpm	Lombardini 25LD330/2 2 cyl. 654 cm3 12,6 hp (9,3 kWm) 3000 giri / min 3000 rpm	Kubota D1105 3 cyl. 1123 cm3 12,7 hp (9,5 kWm) 1500 giri/min 1500 rpm
Aviamento Starting System	Elettrico - Electric						
Capacità Serbatoio Fuel Tank Capacity	10,5 lt	10,5 lt	10,5 lt	40 lt	10,5 lt	10,5 lt	40 lt
Consumo Carburante al 75% del carico Fuel Consumption @ 75%	1 lt/h	1,5 lt/h	2,2 lt/h	2,2 lt/h	1,5 lt/h	2,2 lt/h	2,2 lt/h
CARATTERISTICHE FEATURES							
Dimensioni (Lu-La-H) Dimensions (L-W-H)	815 x 560 x 730 mm	815 x 560 x 730 mm	1000 x 560 x 730 mm	1357 x 707 x 942 mm	815 x 560 x 730 mm	1000 x 560 x 730 mm	1357 x 707 x 942 mm
Peso a vuoto Dry Weight	125 kg	150 kg	190 kg	350 kg	150 kg	190 kg	350 kg
Potenza Acustica Noise Level	96 Lwa	97 Lwa	97 Lwa	95 Lwa	97 Lwa	97 Lwa	95 Lwa



MG 6000 S-Y



MG 10 S-KL



	MG 5000 S-Y	MG 6000 S-Y	MG 10000 S-R Stage 0	MG 10000 S-KL	MG 6/5 S-Y	MG 10/6 S-R Stage 0	MG 10 S-KL
DOTAZIONI DI SERIE - STANDARD EQUIPMENT							
Prelievo monofase 230V 230V single-phase output				☑			
Presa monofase CEE 16A, 230V - 50 Hz 1 x 16A, 230V - 50 Hz ECC single-phase socket	2	☑	☑		☑	☑	☑
Presa monofase CEE 32A, 230V - 50 Hz 1 x CEE 32A, 230V - 50 Hz EEC single-phase socket		☑	☑	☑		☑	
Presa trifase CEE 16 A, 400 V - 50 Hz 1 x 16 A, 400 V - 50 Hz EEC three-phase socket					☑	☑	☑
Presa trifase CEE 32 A, 400 V - 50 Hz 1 x 32 A, 400 V - 50 Hz EEC three-phase socket							
Spia di avaria carica batteria Battery charger warning light	☑	☑				☑	
Dispositivo arresto automatico del motore con spie di segnalazione Auto engine protection shutdown system with warning lights				☑			☑
Interruttore differenziale salvavita Earth Leakage Circuit Breaker	☑	☑	☑	☑	☑	☑	☑
Predisposizione per funzionamento in AMF-ATS o Comando a distanza Fitted for AMF-ATS or Remote control operation	☑	☑	☑	☑	☑	☑	☑
Protezioni per uscite di potenza Circuit breaker	☑	☑	☑	☑	☑	☑	☑
Contaore / Hourmeter			☑	☑		☑	☑
Frequenzimetro / Frequency meter							
Voltmetro / Voltmeter	☑	☑	☑	☑	☑	☑	☑
Selettore prelievo potenza monofase rinforzata Reinforced single-phase output power selector						☑	
Pulsante stop d'emergenza Emergency stop button	☑	☑	☑	☑	☑	☑	☑
Passaggio forche / Fork lift pockets				☑			☑
Gancio centrale di sollevamento Central lifting eye	☑	☑	☑		☑	☑	
Batteria d'avviamento / Starting battery	☑	☑	☑	☑	☑	☑	☑
OPTIONS*							
Serbatoio da 25 lt / 25 lt fuel tank	☑	☑				☑	
Scaldiglia motore / Engine heater				☑			☑
Gancio centrale di sollevamento Central lifting eye				☑			☑
Regolatore automatico di tensione (AVR) Automatic voltage regulator (AVR)	☑	☑	☑	☑	☑	☑	☑
ACCESSORI A RICHIESTA ACCESSORIES ON REQUEST							
Quadro per avviamento automatico (AMF/ATS) AMF/ATS panel for auto start operation	☑	☑	☑	☑	☑	☑	☑
Trolley due ruote e maniglie 2 wheels trolley with handles	☑	☑	☑	☑	☑	☑	☑
Comando a distanza Remote Control	☑	☑	☑	☑	☑	☑	☑

*Da specificare al momento dell'ordine - To be specifically ordered before production



Diesel 1500/3000 giri/min - raffreddamento ad aria/liquido
super silenziosi - avviamento elettrico

Diesel engine 1500/3000 rpm - air/liquid cooled
super silenced - electric starting

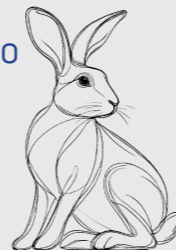

	MG 6001 SS-Y	MG 10001 SS-K	MG10001SSKL	MG 10/8 SS-K	MG 10/8 SSKL
GENERATORE CA AC GENERATOR	Sincrono/Synchronous				
Tipo /Type	Sincrono/Synchronous				
Potenza Trifase Max Three Phase Power (Max)	/	/	/	10kVA - 400V - 50 Hz	10kVA - 400V - 50 Hz
Potenza Monofase Max Single Phase Power (Max)	6 kVA - 230 V - 50 Hz	10kVA - 230V - 50 Hz	10kVA - 230V - 50 Hz	6,6kVA - 230V - 50 Hz	6,6kVA - 230V - 50 Hz
Fattore di Potenza Power Factor	Cos φ 0,8				
MOTORE - ENGINE	Elettrico - Electric				
Tipo /Type	Yanmar L100V 1 cyl. 1123 cm3 8,8 hp (6,5 kWm) 3000 giri / min (rpm)	Kubota D722 3 cyl. 719 cm3 17 hp (9,5 kWm) 3000 giri / min (rpm)	Kubota D1105 3 cyl. 1123 cm3 12,7 hp (9,5 kWm) 1500 giri /min (rpm)	Kubota D722 3 cyl. 719 cm3 17 hp (9,5 kWm) 3000 giri / min (rpm)	Kubota D1105 3 cyl. 1123 cm3 12,7 hp (9,5 kWm) 1500 giri /min (rpm)
Aviamento Starting System	Elettrico - Electric				
Capacità Serbatoio Fuel Tank Capacity	30 lt	30 lt	30 lt	30 lt	30 lt
Consumo Carburante al 75% del carico Fuel Consumption @ 75%	2,2 lt/h	3,3 lt/h	2 lt/h	3,3 lt/h	2 lt/h
CARATTERISTICHE FEATURES					
Dimensioni (Lu-La-H) Dimensions (L-W-H)	1160 x 631 x 872 mm	1360 x 675 x 860 mm	1360 x 675 x 860 mm	1360 x 675 x 860 mm	1360 x 675 x 860 mm
Peso a vuoto Dry Weight	200 kg	315 kg	340 kg	325 kg	350 kg
Potenza Acustica Noise Level	90 Lwa	95 Lwa	90 Lwa	95 Lwa	90 Lwa



MG 6001 SS-Y



MG 10001 SSKL



I motori Yanmar e Lombardini sono raffreddati ad aria
Yanmar and Lombardini engines are air-cooled
I motori Kubota D722 e D1105 sono raffreddati a liquido - Kubota D722 and D1105 engines are liquid-cooled

	MG 6001 SS-Y	MG 10001 SS-K Stage 0	MG 10001 SSKL	MG 10/8 SS-K Stage 0	MG 10/8 SSKL
DOTAZIONI DI SERIE - STANDARD EQUIPMENT					
Prelievo monofase 230V / 230V single-phase output					
1 presa monofase Schuko 16A, 230V - 50 Hz 1 x 16A, 230V - 50 Hz single-phase Schuko socket		⚡	⚡		
1 presa monofase CEE 16A, 230V - 50 Hz 1 x 16A, 230V - 50 Hz ECC single-phase socket	⚡	⚡	⚡	⚡	⚡
1 presa monofase CEE 32A, 230V - 50 Hz 1 x CEE 32A, 230V - 50 Hz EEC single-phase socket	⚡	⚡	⚡	⚡	⚡
1 presa trifase CEE 16 A, 400 V - 50 Hz 1 x 16 A, 400 V - 50 Hz EEC three-phase socket				⚡	⚡
1 presa trifase CEE 32 A, 400 V - 50 Hz 1 x 32 A, 400 V - 50 Hz EEC three-phase socket					
Spia di avaria carica batteria / Battery charger warning light					
Dispositivo arresto automatico del motore con spie di segnalazione Auto engine protection shutdown system with warning lights	⚡	⚡	⚡	⚡	⚡
Interruttore differenziale salvavita / Earth Leakage Circuit Breaker	⚡	⚡	⚡	⚡	⚡
Predisposizione per funzionamento in AMF-ATS o Comando a distanza Fitted for AMF-ATS or Remote control operation	⚡	⚡	⚡	⚡	⚡
Protezioni per uscite di potenza / Circuit breaker	⚡	⚡	⚡	⚡	⚡
Indicatore livello carburante / Fuel level gauge	⚡	⚡	⚡	⚡	⚡
Contaore / Hourmeter					
Frequenzimetro / Frequency meter				⚡	⚡
Voltmetro / Voltmeter					
Selettore prelievo potenza monofase rinforzata Reinforced single-phase output power selector	⚡	⚡	⚡	⚡	⚡
Pulsante stop d'emergenza / Emergency stop button	⚡				
Passaggio forche / Fork lift pockets	⚡	⚡	⚡	⚡	⚡
Gancio centrale di sollevamento / Central lifting eye	⚡	⚡	⚡	⚡	⚡
Batteria d'avviamento / Starting battery					
OPTIONS**					
Silenziatore parascintille / Spark arrester muffler		⚡	⚡	⚡	⚡
Scaldiglia motore / Engine heater		⚡	⚡	⚡	⚡
Gancio centrale di sollevamento / Central lifting eye					
Regolatore automatico di tensione (AVR) Automatic voltage regulator (AVR)					
ACCESSORI A RICHIESTA ACCESSORIES ON REQUEST					
Quadro per avviamento automatico (AMF/ATS) AMF/ATS panel for auto start operation	⚡	⚡	⚡	⚡	⚡
Trolley due ruote e maniglie 2 wheels trolley with handles	⚡	⚡	⚡	⚡	⚡
Comando a distanza Remote Control	⚡	⚡	⚡	⚡	⚡

**Da specificare al momento dell'ordine - To be specifically ordered before production

YANMAR



Stage V

Yanmar Diesel 1500 giri/min - raffreddamento a liquido cofanati - avviamento elettrico

Yanmar Diesel engine 1500 rpm - liquid cooled with canopy - electric starting



I prodotti Stage V rispettano il Regolamento Europeo 2016/1628 per le macchine mobili
Stage V products comply with the European Regulation 2016/1628 for mobile machines

	MGF 16000 Y	MGF 16 Y	MGF 22 Y	MGF 33 Y Stage 0	MGF 33 Y	MGF 44 Y Stage 0	MGF 44 Y
GENERATORE CA AC GENERATOR	Sincrono/Synchronous						
Tipo /Type	Sincrono/Synchronous						
Potenza Trifase Max Three Phase Power (Max)	/	16 kVA - 400V - 50 Hz	22 kVA - 400V - 50 Hz	33 kVA - 400V - 50 Hz	33 kVA - 400V - 50 Hz	44kVA - 400V - 50 Hz	44kVA - 400V - 50 Hz
Potenza Monofase Max Single Phase Power (Max)	14,5kVA - 230V - 50 Hz	5,3kVA - 230V - 50 Hz	7,3 kVA - 230V - 50 Hz	11 kVA - 230V - 50 Hz	11 kVA - 230V - 50 Hz	14,7 kVA - 230V - 50 Hz	14,7 kVA - 230V - 50 Hz
Fattore di Potenza Power Factor	Cos φ 0,8						
MOTORE - ENGINE	Yanmar 3TNV88C 3 cyl. 1642 cm3 18,1 hp (13,5 kWm)	Yanmar 3TNV88C 3 cyl. 1642 cm3 18,1 hp (13,5 kWm)	Yanmar 4TNV88C 4 cyl. 2190 cm3 24,1 hp (18 kWm)	Yanmar 4TNV98 4 cyl. 3319 cm3 46,1 hp (34,4 kWm)	Yanmar 4TNV98C 4 cyl. 3319 cm3 46,1 hp (34,4 kWm)	Yanmar 4TNV98T 4 cyl. 3319 cm3 55,9 hp (41,7 kWm)	Yanmar 4TNV98TC 4 cyl. 3319 cm3 55,9 hp (41,7 kWm)
Tipo /Type	Elettrico - Electric						
Aviamento Starting System	Elettrico - Electric						
Capacità Serbatoio Fuel Tank Capacity	40 lt						
Consumo Carburante al 75% del carico Fuel Consumption @ 75%	2,7 lt/h	2,7 lt/h	3,5 lt/h	6,4 lt/h	6,4 lt/h	8,1 lt/h	8,1 lt/h
CARATTERISTICHE FEATURES	1430 x 690 x 930 mm	1430 x 690 x 930 mm	1430 x 690 x 930 mm	1640 x 770 x 1076 mm	1752 x 835 x 1170 mm	1640 x 770 x 1076 mm	1752 x 835 x 1170 mm
Dimensioni (Lu-La-H) Dimensions (L-W-H)	430 kg	430 kg	480 kg	690 kg	765 kg	725 kg	800 kg
Peso a vuoto Dry Weight	96 Lwa	96 Lwa	96 Lwa	96 Lwa	97 Lwa	97 Lwa	96 Lwa
Potenza Acustica Noise Level							



MGF 16000 Y



MGF 33 Y

	MGF 16000 Y	MGF 16 Y	MGF 22 Y	MGF 33 Y Stage 0	MGF 33 Y	MGF 44 Y Stage 0	MGF 44 Y
DOTAZIONI DI SERIE - STANDARD EQUIPMENT	Spie di bassa pressione olio e alta temperatura acqua Low oil pressure and high cooling water temperature warning lights						
	Dispositivo arresto automatico del motore con spie di segnalazione Auto engine protection shutdown system with warning lights						
	Logica con display digitale / Controller with digital display						
	Regolatore automatico di tensione (AVR) Automatic voltage regulator (AVR)						
	1 presa monofase CEE 16A, 230V - 50 Hz 1 x 16A, 230V - 50 Hz EEC single-phase socket						
	1 presa monofase CEE 32A, 230V - 50 Hz 1 x 32A, 230V - 50 Hz EEC single-phase socket						
	1 presa monofase CEE 63A, 230V - 50 Hz 1 x 63A, 230V - 50 Hz EEC single-phase socket						
	1 presa trifase CEE 16 A, 400 V - 50 Hz 1 x 16 A, 400 V - 50 Hz EEC three-phase socket						
	1 presa trifase CEE 32 A, 400 V - 50 Hz 1 x 32 A, 400 V - 50 Hz EEC three-phase socket						
	1 presa trifase CEE 63 A, 400 V - 50 Hz 1 x 63 A, 400 V - 50 Hz EEC three-phase socket						
	Interruttore differenziale salvavita Earth Leakage Circuit Breaker						
	Predisposizione per funzionamento in automatico e/o Comando a distanza Fitted for automatic panel and/or Remote control operation						
	Protezioni per uscite di potenza / Circuit breaker						
	Contatore / Hourmeter						
	Voltmetro / Voltmeter						
	Pulsante stop d'emergenza / Emergency stop button						
	Passaggio forche / Fork lift pockets						
	Gancio centrale di sollevamento / Central lifting eye						
	Liquidi di primo riempimento / Initial filling of fluids						
	Filtro antiparticolato / Particulate filter						
	Batteria d'avviamento / Starting battery						
OPTIONS*	Scaldiglia motore Engine heater						
	Regolatore automatico di tensione (AVR) Automatic voltage regulator (AVR)						
	Logica con display digitale / Controller with digital display						
ACCESSORI A RICHIESTA ACCESSORIES ON REQUEST	Quadro per avviamento automatico (AMF/ATS) AMF/ATS panel for auto start operation						
	GRT2W: carrello traino lento 2 ruote GRT2W: 2 wheels site trailer						
	Comando a distanza Remote Control						

*Da specificare al momento dell'ordine - To be specifically ordered before production

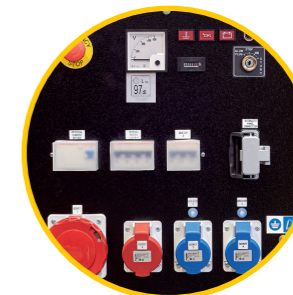

YANMAR



Stage V

Yanmar Diesel 1500 giri/min - raffreddamento a liquido silenziosi - avviamento elettrico

Yanmar Diesel engine 1500 rpm - liquid cooled silenced - electric starting



I prodotti Stage V rispettano il Regolamento Europeo 2016/1628 per le macchine mobili
Stage V products comply with the European Regulation 2016/1628 for mobile machines

	MG 16 I-SY	MG 23 I-SY	MG 33 I-SY Stage 0	MG 33 I-SY	MG 50 I-SY Stage 0	MG 50 I-SY
GENERATORE CA AC GENERATOR	Sincrono/Synchronous					
Tipo / Type	Sincrono/Synchronous					
Potenza Trifase Max Three Phase Power (Max)	16 kVA - 400V - 50 Hz	22 kVA - 400V - 50 Hz	33 kVA - 400V - 50 Hz	33 kVA - 400V - 50 Hz	44kVA - 400V - 50 Hz	44kVA - 400V - 50 Hz
Potenza Monofase Max Single Phase Power (Max)	5,3kVA - 230V - 50 Hz	7,3 kVA - 230V - 50 Hz	11 kVA - 230V - 50 Hz	11 kVA - 230V - 50 Hz	14,7 kVA - 230V - 50 Hz	14,7 kVA - 230V - 50 Hz
Fattore di Potenza Power Factor	Cos φ 0,8					
MOTORE - ENGINE	Yanmar 3TNV88C 3 cyl. 642 cm3 18,1 hp (13,5 kWm)	Yanmar 4TNV88C 4 cyl. 2190 cm3 24,1 hp (18 kWm)	Yanmar 4TNV98 4 cyl. 3319 cm3 46,1 hp (34,4 kWm)	Yanmar 4TNV98C 4 cyl. 3319 cm3 46,1 hp (34,4 kWm)	Yanmar 4TNV98T 4 cyl. 3319 cm3 55,9 hp (41,7 kWm)	Yanmar 4TNV98TC 4 cyl. 3319 cm3 55,9 hp (41,7 kWm)
Aviamento Starting System	Elettrico - Electric					
Capacità Serbatoio Fuel Tank Capacity	40 lt					
Consumo Carburante al 75% del carico Fuel Consumption @ 75%	2,7 lt/h	3,5 lt/h	6,4 lt/h	6,4 lt/h	8,1 lt/h	8,1 lt/h
CARATTERISTICHE - FEATURES	1650 x 700 x 1045	1650 x 700 x 1045	1900 x 910 x 1164	1900 x 910 x 1300	1900 x 910 x 1164	1900 x 910 x 1300
Dimensioni (Lu-La-H) in mm Dimensions (L-W-H) in mm	1650 x 815 x 1345 200 lt versione/version	1650 x 815 x 1345 200 lt versione/version	1935 x 915 x 1536 250 lt versione/version	1935 x 915 x 1536 250 lt versione/version	1935 x 915 x 1536 250 lt versione/version	1935 x 915 x 1536 250 lt versione/version
	1650x815x2274 1000 lt versione/version	1650x815x2274 1000 lt versione/version	1910x915x2274 mm 1000 lt versione/version	1910x915x2274 mm 1000 lt versione/version	1910x915x2274 mm 1000 lt versione/version	1910x915x2274 mm 1000 lt versione/version
Peso a vuoto Dry Weight	445 kg	475 kg	690 kg	735 kg	735 kg	780 kg
	660 kg 200 lt versione/version	684 kg 200 lt versione/version	960 kg 250 lt versione/version	960 kg 250 lt versione/version	1010 kg 250 lt versione/version	1010 kg 250 lt versione/version
	900 kg 1000 lt versione/version	930 kg 1000 lt versione/version	1370 kg 1000 lt versione/version	1370 kg 1000 lt versione/version	1400 kg 1000 lt versione/version	1400 kg 1000 lt versione/version
Potenza Acustica Noise Level	91 Lwa	93 Lwa	96 Lwa	94 Lwa	95 Lwa	94 Lwa



MG 23 I-SY



MG 50 I-SY 250lt

	MG 16 I-SY	MG 23 I-SY	MG 33 I-SY Stage 0	MG 33 I-SY	MG 50 I-SY Stage 0	MG 50 I-SY
DOTAZIONI DI SERIE - STANDARD EQUIPMENT	Dispositivo arresto automatico del motore con spie di segnalazione Auto engine protection shutdown system with warning lights					
	Logica con display digitale / Controller with digital display					
	Regolatore automatico di tensione (AVR) Automatic voltage regulator (AVR)					
	1 presa monofase CEE 16 A, 230 V - 50 Hz 1 x 16 A, 230 V - 50 Hz EEC single-phase socket					
	1 presa monofase CEE 32A, 230V - 50 Hz 1 x 32A, 230V - 50 Hz EEC single-phase socket					
	1 presa trifase CEE 32 A, 400 V - 50 Hz 1 x 32 A, 400 V - 50 Hz EEC three-phase socket					
	1 presa trifase CEE 63 A, 400 V - 50 Hz 1 x 63 A, 400 V - 50 Hz EEC three-phase socket					
	Interruttore differenziale salvavita Earth Leakage Circuit Breaker					
	Predisposizione per funzionamento in automatico e/o Comando a distanza Fitted for automatic panel and/or Remote control operation					
	Protezioni per uscite di potenza / Circuit breaker					
	Indicatore livello carburante / Fuel level gauge					
	Contaore / Hourmeter					
	Voltmetro / Voltmeter					
	Pulsante stop d'emergenza / Emergency stop button					
	Gancio centrale di sollevamento / Central lifting eye					
	Liquidi di primo riempimento / Initial filling of fluids					
	Filtro antiparticolato / Particulate filter					
	Batteria d'avviamento / Starting battery					
OPTIONS*	Scaldiglia motore / Engine heater					
	Silenziatore parascintille / Spark arrester muffler					
	Logica con display digitale / Controller with digital display					
	Serbatoio maggiorato in ferro 60 lt con indicatore di livello / 60 lt metal fuel tank with level sensor					
	Serbatoio maggiorato completo di vasca di raccolta liquidi** Oversized fuel tank fully bunded tank**					
	Regolatore automatico di tensione (AVR) Automatic voltage regulator (AVR)					
ACCESSORI A RICHIESTA ACCESSORIES ON REQUEST	Quadro per avviamento automatico (AMF/ATS) AMF/ATS panel for auto start operation					
	Quadro di commutazione rete-gruppo (ATS) Change over mains-unit (ATS)					
	GRT2W: carrello traino lento 2 ruote GRT2W: 2 wheels site trailer					
	Comando a distanza Remote Control					

*Da specificare al momento dell'ordine - To be specifically ordered before production ** Versione con logica di controllo di serie - Model with on board standard control logic

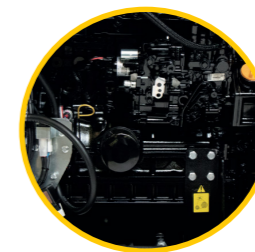

YANMAR



Stage V

Yanmar diesel 1500 giri/min - raffreddamento a liquido
supersilenziati - avviamento elettrico

Yanmar Diesel engine 1500 rpm - liquid cooled
supersilenced - electric starting



I prodotti Stage V rispettano il Regolamento Europeo 2016/1628 per le macchine mobili

Stage V products comply with the European Regulation 2016/1628 for mobile machines

	MG 16 US-Y	MG 23 US-Y	MG 35 SS-Y Stage 0	MG 35 SS-Y	MG 50 SS-Y Stage 0	MG 50 SS-Y	
GENERATORE CA AC GENERATOR	Sincrono/Synchronous						
	Tipo /Type						
	Potenza Trifase Max Three Phase Power (Max)	16kVA - 400V - 50 Hz	22kVA - 400V - 50 Hz	33kVA - 400V - 50 Hz	33kVA - 400V - 50 Hz	44kVA - 400V - 50 Hz	44kVA - 400V - 50 Hz
	Potenza Monofase Max Single Phase Power (Max)	5,3kVA - 230V - 50 Hz	7,3kVA - 230V - 50 Hz	11kVA - 230V - 50 Hz	11kVA - 230V - 50 Hz	14,7kVA - 230V - 50 Hz	14,7kVA - 230V - 50 Hz
Fattore di Potenza Power Factor	Cos φ 0,8						
MOTORE - ENGINE	Tipo /Type	Yanmar 3TNV88C 3 cyl. - 1642 cm3 18,1 hp (13,5 kWm)	Yanmar 4TNV88C 4 cyl. - 2190 cm3 24,1 hp (18 kWm)	Yanmar 4TNV98 4 cyl. - 3319 cm3 46,1 hp (34,4 kWm)	Yanmar 4TNV98C 4 cyl. - 3319 cm3 46,1 hp (34,4 kWm)	Yanmar 4TNV98T 4 cyl. - 3319 cm3 55,9 hp (41,7 kWm)	Yanmar 4TNV98TC 4 cyl. - 3319 cm3 55,9 hp (41,7 kWm)
	Aviamento Starting System	Elettrico - Electric					
	Capacità Serbatoio Fuel Tank Capacity	70 lt	70 lt	140 lt	140 lt	140 lt	140 lt
	Consumo Carburante al 75% del carico Fuel Consumption @ 75%	2,7 lt/h	3,5 lt/h	6,4 lt/h	6,4 lt/h	8,1 lt/h	8,1 lt/h
CARATTERISTICHE FEATURES	Dimensioni (Lu-La-H) in mm Dimensions (L-W-H) in mm	1645 x 755 x 1212	1645 x 755 x 1212	2090 x 935 x 1570	2090 x 935 x 1570	2090 x 935 x 1455	2090 x 935 x 1570
				2090x935x1600 300 lt versione/version	2090x935x1600 300 lt versione/version	2090x935x1600 300 lt versione/version	2090x935x1600 300 lt versione/version
	Peso a vuoto Dry Weight	580 kg	610 kg	940 kg	950 kg	1020 kg	1030 kg
				980 kg 300 lt versione/version	990 kg 300 lt versione/version	1040 300 lt versione/version	1050 300 lt versione/version
Potenza Acustica Noise Level	92 Lwa	92 Lwa	92 Lwa	93 Lwa	92 Lwa	93 Lwa	



MG 16 US-Y



MG 50 SS-Y

	MG 16 US-Y	MG 23 US-Y	MG 35 SS-Y Stage 0	MG 35 SS-Y	MG 50 SS-Y Stage 0	MG 50 SS-Y
DOTAZIONI DI SERIE - STANDARD EQUIPMENT	Logica con display digitale Controller with digital display					
	Regolatore automatico di tensione (AVR) / Automatic voltage regulator (AVR)					
	Presse monofase CEE 16 A, 230 V - 50 Hz 16 A, 230 V - 50 Hz EEC single-phase socket					
	Presse monofase CEE 32 A, 230 V - 50 Hz 32 A, 230 V - 50 Hz EEC single-phase socket					
	Prelievo trifase 400V / 400V three-phase output					
	Presse trifase CEE 16 A, 400 V - 50 Hz 16 A, 400 V - 50 Hz EEC three-phase socket					
	Presse trifase CEE 32 A, 400 V - 50 Hz 32 A, 400 V - 50 Hz EEC three-phase socket					
	Presse trifase CEE 63 A, 400 V - 50 Hz 63 A, 400 V - 50 Hz EEC three-phase socket					
	Relè o modulo differenziale / Relay or differential module					
	Predisposizione per funzionamento in automatico e/o Comando a distanza Fitted for automatic panel and/or Remote control operation					
	Protezioni per uscite di potenza / Circuit breaker					
	Pulsante stop d'emergenza / Emergency stop button					
	Passaggio forche / Fork lift pockets					
	Gancio centrale di sollevamento / Central lifting eye					
	Liquidi di primo riempimento / Initial filling of fluids					
Vasca di raccolta liquidi / Bunded tank						
Valvola a tre vie / Three-way valve						
Filtro antiparticolato / Particulate filter						
Batteria d'avviamento / Starting battery						
OPTIONS*	Regolatore automatico di tensione (AVR) Automatic voltage regulator (AVR)					
	Scaldiglia motore / Engine heater					
	Interruttore staccabatterie / Battery switch					
	Serbatoio carburante 300 lt completo di vasca raccolta liquidi 300 lt fully bunded tank					
Silenziatore parascintille / Spark arrester muffler						
ACCESSORI A RICHIESTA ACCESSORIES ON REQUEST	Quadro di commutazione rete-gruppo (ATS) con sensore di rete Change over mains-unit (ATS) with mains sensor					
	GRT2W: carrello traino lento 2 ruote GRT2W: 2 wheels site trailer					
	Comando a distanza Remote Control					

*Da specificare al momento dell'ordine - To be specifically ordered before production





Stage V

Hyundai diesel 1500 giri/min - raffreddamento a liquido
supersilenziati - avviamento elettrico

Hyundai Diesel engine 1500 rpm - liquid cooled
supersilenced - electric starting



I prodotti Stage V rispettano il Regolamento Europeo 2016/1628 per le macchine mobili

Stage V products comply with the European Regulation 2016/1628 for mobile machines

	MG 35 SS-DO	MG 50 SS-DO
GENERATORE CA AC GENERATOR		
Tipo /Type		
Potenza Trifase Max Three Phase Power (Max)	33kVA - 400V - 50 Hz	45kVA - 400V - 50 Hz
Potenza Monofase Max Single Phase Power (Max)	10kVA - 230V - 50 Hz	15kVA - 230V - 50 Hz
Fattore di Potenza Power Factor	Cos φ 0,8	
MOTORE - ENGINE		
Tipo /Type	Hyundai D18 3 cyl. - 1794 cm3 40,2 hp (29,6 kWm)	Hyundai D24 4 cyl. - 2392 cm3 64,5 hp (47,5 kWm)
Aviamento Starting System	Elettrico - Electric	
Capacità Serbatoio Fuel Tank Capacity	140 lt	140 lt
Consumo Carburante al 75% del carico Fuel Consumption @ 75%	6 lt/h	8,9 lt/h
CARATTERISTICHE FEATURES		
Dimensioni (Lu-La-H) in mm Dimensions (L-W-H) in mm	1970 x 901 x 1420 mm	1970 x 901 x 1420 mm
	2090 x 931 x 1790 mm 300 lt versione/version	2090 x 931 x 1790 mm 300 lt versione/version
Peso a vuoto Dry Weight	980 kg	1088 kg
	1020 kg 300 lt versione/version	1120 kg 300 lt versione/version
Potenza Acustica Noise Level	93 Lwa	92 Lwa

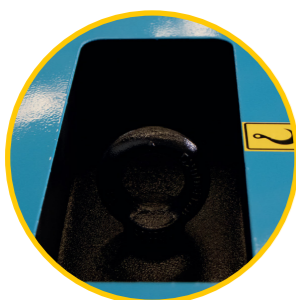

MG 35 SS-DO



	MG 35 SS-DO	MG 50 SS-DO
DOTAZIONI DI SERIE - STANDARD EQUIPMENT		
Logica con display digitale Controller with digital display	⚡	⚡
Regolatore automatico di tensione (AVR) / Automatic voltage regulator (AVR)	⚡	⚡
Presse monofase CEE 16 A, 230 V - 50 Hz 16 A, 230 V - 50 Hz EEC single-phase socket	2	2
Presse monofase CEE 32 A, 230 V - 50 Hz 32 A, 230 V - 50 Hz EEC single-phase socket	4	4
Prelevio trifase 400V / 400V three-phase output		
Presse trifase CEE 16 A, 400 V - 50 Hz 16 A, 400 V - 50 Hz EEC three-phase socket		
Presse trifase CEE 32 A, 400 V - 50 Hz 32 A, 400 V - 50 Hz EEC three-phase socket	⚡	⚡
Presse trifase CEE 63 A, 400 V - 50 Hz 63 A, 400 V - 50 Hz EEC three-phase socket	⚡	⚡
Relè o modulo differenziale / Relay or differential module	⚡	⚡
Predisposizione per funzionamento in automatico e/o Comando a distanza Fitted for automatic panel and/or Remote control operation	⚡	⚡
Protezioni per uscite di potenza / Circuit breaker	⚡	⚡
Pulsante stop d'emergenza / Emergency stop button	⚡	⚡
Passaggio forche / Fork lift pockets	⚡	⚡
Gancio centrale di sollevamento / Central lifting eye	⚡	⚡
Liquidi di primo riempimento / Initial filling of fluids	⚡	⚡
Vasca di raccolta liquidi / Bunded tank	⚡	⚡
Valvola a tre vie / Three-way valve	⚡	⚡
Filtro antiparticolato / Particulate filter	⚡	⚡
Batteria d'avviamento / Starting battery	⚡	⚡
OPTIONS*		
Regolatore automatico di tensione (AVR) Automatic voltage regulator (AVR)		
Scaldiglia motore / Engine heater	⚡	⚡
Interruttore staccabatterie / Battery switch	⚡	⚡
Serbatoio carburante 300 lt completo di vasca raccolta liquidi 300 lt fully bunded tank	⚡	⚡
Silenziatore parascintille / Spark arrester muffler	⚡	⚡
ACCESSORIA RICHIESTA ACCESSORIES ON REQUEST		
Quadro di commutazione rete-gruppo (ATS) con sensore di rete Change over mains-unit (ATS) with mains sensor	⚡	⚡
GRT2W: carrello traino lento 2 ruote GRT2W: 2 wheels site trailer	⚡	⚡
Comando a distanza Remote Control	⚡	⚡

*Da specificare al momento dell'ordine - To be specifically ordered before production



Stage V

FPT diesel 1500 giri/min - raffreddamento a liquido
supersilenziati

FPT Diesel engine 1500 rpm - liquid cooled
supersilenced



I prodotti Stage V rispettano il Regolamento Europeo 2016/1628 per le macchine mobili
Stage V products comply with the European Regulation 2016/1628 for mobile machines

	MG 70 SS-I Stage V*	MG 70 SS-I Stage 0	MG 88 SS-I Stage 0	MG 110 SS-I Stage 0	MG 110 SS-I Stage V*	MG 132 SS-I Stage 0
GENERATORE CA AC GENERATOR	Sincrono/Synchronous					
Tipo /Type	Sincrono/Synchronous					
Potenza Trifase Max Three Phase Power (Max)	60kVA - 400V - 50 Hz	66kVA - 400V - 50 Hz	88kVA - 400V - 50 Hz	110kVA - 400V - 50 Hz	100kVA - 400V - 50 Hz	132kVA - 400V - 50 Hz
Potenza Monofase Max Single Phase Power (Max)	20kVA - 230V - 50 Hz	22kVA - 230V - 50 Hz	29,3kVA - 230V - 50 Hz	36,6kVA - 230V - 50 Hz	34kVA - 230V - 50 Hz	44kVA - 230V - 50 Hz
Fattore di Potenza Power Factor	Cos φ 0,8					
MOTORE - ENGINE	FPT F34 4cyl. - 3400 cm3 80 hp (59 kWm)	FPT NEF45 SM3 4cyl. - 4500 cm3 110 hp (81 kWm)	FPT NEF45 SM3 4cyl. - 4500 cm3 110 hp (81 kWm)	FPT NEF45 TM2A 4cyl. - 4500 cm3 133 hp (98 kWm)	FPT F36 4 cyl. - 3600 cm3 126 HP (94 kWm)	FPT NEF45 TM3 4cyl. - 4500 cm3 160,3 hp (118 kWm)
Tipo /Type	Elettrico - Electric					
Aviamento Starting System	Elettrico - Electric					
Capacità Serbatoio Fuel Tank Capacity	195 lt	195 lt	195 lt	230 lt	230 lt	230 lt
Consumo Carburante all' 80% del carico Fuel Consumption @ 80%	14,7 lt/h	11 lt/h	15,4 lt/h	16,2 lt/h	19 lt/h	21,6 lt/h
CARATTERISTICHE - FEATURES	Elettrico - Electric					
Dimensioni (Lu-La-H) Dimensions (L-W-H)	2400 x 950 x 1675 mm	2400 x 950 x 1500 mm	2400 x 950 x 1500 mm	3000 x 1150 x 1950 mm	3000 x 1150 x 2150 mm	3000 x 1150 x 1950 mm
Peso a vuoto Dry Weight	1270 kg	1404 kg	1300 kg	1645 kg	1650 kg	1745 kg
Potenza Acustica Noise Level	94 Lwa	94 Lwa	95 Lwa	97 Lwa	94 Lwa	97 Lwa

*La potenza indicata va intesa come potenza continua a carico variabile. - The specified power should be regarded as continuous output under variable load conditions.



MG 70 SS-I



MG 110 SS-I



	MG 70 SS-I	MG 70 SS-I Stage 0	MG 88 SS-I Stage 0	MG 110 SS-I Stage 0	MG 110 SS-I	MG 132 SS-I Stage 0
DOTAZIONI DI SERIE - STANDARD EQUIPMENT	Logica con display digitale Controller with digital display					
	Regolatore automatico di tensione (AVR) / Automatic voltage regulator (AVR)					
	Prelievo trifase 400V / 400V three-phase output					
	Predisposizione per funzionamento in automatico e/o Comando a distanza Fitted for automatic panel and/or Remote control operation					
	Vasca di raccolta liquidi / Bunded tank					
	Pulsante stop d'emergenza / Emergency stop button					
	Gancio centrale di sollevamento / Central lifting eye					
	Passaggio forche / Fork lift pockets					
	Marmitta silenziata / Silenced muffler					
	Liquidi di primo riempimento / Initial filling of fluids					
	Filtro antiparticolato e sistema di post-trattamento riduzione emissioni nocive di scarico / Particulate filter and after treatment system to reduce harmful exhaust emissions					
	Batteria d'avviamento / Starting battery					
OPTIONS**	Scaldiglia motore / Engine heater					
	Silenziatore parascintille / Spark arrester muffler					
	Sistema di rabbocco automatico / Automatic fuel top up					
	Relè o modulo differenziale / Relay or differential module					
	Valvola a tre vie / Three-way valve					
	Caricabatterie / Battery charger					
	Quadro prese composto da: 1 presa trifase CEE 400V - 32A, 1 presa trifase CEE 400V - 16A, 1 presa monofase CEE 230V - 32A, 2 prese monofase CEE 230V - 16A, protezioni magnetotermiche, interruttore differenziale salvavita Three-phase and single-phase socket panel with: 1 x 400V - 32A EEC three-phase socket, 1 x 400V - 16A EEC three-phase socket, 1 x 230V - 32A EEC single-phase socket, 2 x 230V 16A EEC single- phase sockets, magnetothermal protections, earth leakage circuit breaker					
	Quadro prese composto da: 1 presa trifase CEE 400V - 125A, 1 presa trifase CEE 400V - 63A, 1 presa trifase CEE 400V - 32A, 1 presa monofase CEE 230V - 32A, 1 presa monofase CEE 230V - 16A, protezioni magnetotermiche, interruttore differenziale salvavita Three-phase and single-phase socket panel with: 1 x 400V - 125A EEC three-phase socket, 1 x 400V - 63A EEC three-phase socket, 1 x 400V - 32A EEC three-phase socket, 1 x 230V - 32A EEC single- phase socket, 1 x 230V - 16A EEC single-phase socket, magnetothermal protections, earth leakage circuit breaker					
	Kit GSM / GSM kit					
	Interruttore staccabatterie / Battery switch					
	Trasmettitore pressione olio / Oil pressure sender					
	Trasmettitore temperatura motore / Engine temperature sender					
ACCESSORIA RICHIESTA ACCESS ON REQUEST	Quadro di commutazione rete-gruppo (ATS) Change over mains-unit (ATS)					
	GRT2W: carrello traino lento 2 ruote GRT2W: 2 wheels site trailer					
	Comando a distanza / Remote Control					

**Da specificare al momento dell'ordine - To be specifically ordered before production



FPT diesel 1500 giri/min - raffreddamento a liquido silenziosi

FPT Diesel engine 1500 rpm - liquid cooled silenced

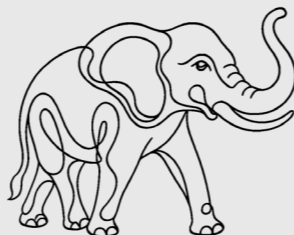

Usi stazionari, motori stage 0
Stationary use, stage 0 engines

	MG 176 S-I	MG 220 S-I	MG 275 S-I	MG 330 S-I	MG 440 S-I	MG 550 S-I
GENERATORE CA AC GENERATOR						
Tipo /Type	Sincrono/Synchronous					
Potenza Trifase Max Three Phase Power (Max)	176kVA - 400V - 50 Hz	220kVA - 400V - 50 Hz	275kVA - 400V - 50 Hz	330kVA - 400V - 50 Hz	440kVA - 400V - 50 Hz	550kVA - 400V - 50 Hz
Potenza Monofase Max Single Phase Power (Max)	58,6kVA - 230V - 50 Hz	73,3kVA - 230V - 50 Hz	91,6kVA - 230V - 50 Hz	110kVA - 230V - 50 Hz	146,6kVA - 230V - 50 Hz	167kVA - 230V - 50 Hz
Fattore di Potenza Power Factor	Cos φ 0,8					
MOTORE - ENGINE						
Tipo /Type	FPT NEF67 TM4 6cyl. 6700 cm3 224 hp (165 kWm)	FPT NEF67 TM7 6cyl. 6700 cm3 263,8 hp (194 kWm)	FPT NEF67 TE8W 6cyl. 6700 cm3 320 hp (238,5 kWm)	FPT CURSOR10 TE1D 6cyl. 10300 cm3 394 hp (290 kWm)	FPT CURSOR 13 TE3A 6cyl. 12900 cm3 525,8 hp (387 kWm)	FPT CURSOR 13 TE7 6cyl. 12900 cm3 623,6 hp (459 kWm)
Aviamento Starting System	Elettrico - Electric					
Capacità Serbatoio Fuel Tank Capacity	230 lt	230 lt	420 lt	420 lt	420 lt	420 lt
Consumo Carburante all' 80% del carico Fuel Consumption @ 80%	29,4 lt/h	37,3 lt/h	38,8 lt/h	53,7 lt/h	70,4 lt/h	80,2 lt/h
CARATTERISTICHE FEATURES						
Dimensioni (Lu-La-H) Dimensions (L-W-H)	3400 x 1100 x 1820 mm	3400 x 1100 x 1820 mm	3900 x 1300 x 2000 mm	4250 x 1600 x 2450 mm	4250 x 1600 x 2450 mm	4250 x 1600 x 2450 mm
Peso a vuoto Dry Weight	1945 kg	2070 kg	2760 kg	3550 kg	3620 kg	4400 kg
Potenza Acustica Noise Level	95 Lwa	95 Lwa	98 Lwa	98 Lwa	98 Lwa	98 Lwa



MG 220 S-I



MG 275 S-I

	Per tutti i modelli / For all models	
DOTAZIONI DI SERIE - STANDARD EQUIPMENT	Logica con display digitale Controller with digital display	⚡
	Regolatore automatico di tensione (AVR) / Automatic voltage regulator (AVR)	⚡
	Prelievo trifase 400V / 400V three-phase output	⚡
	Predisposizione per funzionamento in automatico e/o Comando a distanza Fitted for automatic panel and/or Remote control operation	⚡
	Pulsante stop d'emergenza / Emergency stop button	⚡
	Ganci di sollevamento / Lifting eyes	⚡
	Passaggio forche / Fork lift pockets	⚡
	Marmitta silenziata / Silenced muffler	⚡
	Liquidi di primo riempimento / Initial filling of fluids	⚡
	Batteria d'avviamento / Starting battery	⚡
OPTIONS*	Scaldiglia motore / Engine heater	⚡
	Silenziatore parascintille / Spark arrester muffler	⚡
	Sistema di rabbocco automatico / Automatic fuel top up	⚡
	Vasca di raccolta liquidi / Bunded tank	⚡
	Relè e-o modulo differenziale / Relay and-or differential module	⚡
	Valvola a tre vie / Three-way valve	⚡
	Caricabatterie / Battery charger	⚡
	Quadro prese composto da: 1 presa trifase CEE 400V - 125A, 2 prese trifase CEE 400V - 63A, 2 prese trifase CEE 400V - 32A, 1 presa monofase CEE 230V - 32A, 2 prese monofase CEE 230V - 16A, protezioni magnetotermiche, interruttore differenziale salvavita	⚡
	Three-phase and single-phase socket panel with: 1 x 400V - 125A EEC three-phase socket, 2 x 400V - 63A EEC three-phase sockets, 2 x 400V - 32A EEC three-phase sockets, 1 x 230V - 32A EEC single-phase socket, 2 x 230V - 16A EEC single-phase sockets, magnetothermal protections, earth leakage circuit breaker	⚡
	Kit GSM / GSM kit	⚡
ACCESSO A RICHIESTA - ACCESS ON REQUEST	Interruttore staccabatterie / Battery switch	⚡
	Trasmittitore pressione olio / Oil pressure sender	⚡
	Trasmittitore temperatura motore / Engine temperature sender	⚡
	Quadro di commutazione rete-gruppo (ATS) Change over mains-unit (ATS)	⚡
Comando a distanza / Remote Control	⚡	

*Da specificare al momento dell'ordine - To be specifically ordered before production

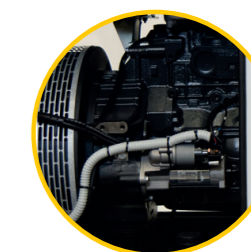

ACCESSORI A RICHIESTA E OPTIONALS GRUPPI ELETTROGENI



QUADRO AVVIAMENTO AUTOMATICO AMF/ATS fino a 10 kVA

Collegato al pannello strumenti a bordo macchina, permette il controllo automatico del gruppo elettrogeno e la lettura dei principali parametri. È dotato di una logica di comando con display digitale e, generalmente, di un pulsante stop d'emergenza per agire sull'unità a 360°. È costituito da una carpenteria in lamiera verniciata con polvere epossidica ad alta resistenza. In caso di installazione con quadro automatico si consiglia di bypassare il differenziale sull'uscita dedicata all'automatismo AMF-ATS.

AUTOMATIC START PANEL AMF/ATS up to 10 kVA

Connected to the on-board instrument panel, it allows the automatic control of the generator and reading of the main parameters. It is equipped with a logic with digital display and, generally, with an emergency stop button to operate the unit at 360°. It is made up of a sheet metal structure painted with high resistance epoxy powder. In case of installation with an automatic panel, it is recommended to bypass the differential on the output dedicated to the AMF-ATS.

QUADRO AVVIAMENTO AUTOMATICO AMF/ATS

Il quadro di avviamento automatico consente il controllo automatico o manuale dei gruppi elettrogeni (a benzina o diesel) in caso di emergenza, quando la rete elettrica principale non è disponibile. Realizzato in un involucro di lamiera d'acciaio con una speciale verniciatura a polveri termoindurenti, garantisce prestazioni ottimali in termini di resistenza agli agenti atmosferici, ai graffi e alle impronte. Con nuova funzionalità che permette di eseguire il telecontrollo attraverso l'uso del plugin Ethernet o GSM.

AUTOMATIC START PANEL AMF/ATS

The automatic starting panel allows for the automatic or manual control of generator sets (gasoline or diesel) in emergency situations, when the main power grid is not available. It is housed in a steel sheet enclosure with a special thermosetting powder coating, ensuring optimal performance in terms of resistance to weather, scratches, and fingerprints. With a new feature that allows remote control via Ethernet or GSM plugin.



QUADRO MCS Monitoring Controlling System

Progettato per consentire l'accensione, lo spegnimento e il monitoraggio del generatore da remoto attraverso rete GSM o Ethernet. È alloggiato in un involucro in lamiera d'acciaio con uno speciale rivestimento a polvere termoindurente, che garantisce prestazioni ottimali in termini di resistenza agli agenti atmosferici, ai graffi e alle impronte.

MCS Monitoring Controlling System PANEL

Designed to allow starting, stopping, and monitoring of the generator remotely via GSM or Ethernet. It is housed in a steel sheet enclosure with a special thermosetting powder coating, ensuring optimal performance in terms of resistance to weather conditions, scratches, and fingerprints.



QUADRO ATS

Collegato al pannello di controllo montato a bordo macchina, il quadro di commutazione è completo di tutti i circuiti che permettono lo scambio rete/gruppo e viceversa.

È dotato di spie di segnalazione per l'erogazione da rete e l'erogazione da gruppo ed è costituito da una carpenteria in lamiera verniciata con polvere epossidica ad alta resistenza.

In caso di installazione con quadro automatico si consiglia di bypassare il differenziale sull'uscita dedicata all'ATS.

ATS PANEL

Connected to the control panel mounted on the machine, the change over mains-unit is complete with all the circuits that allow mains/group exchange and vice versa.

It is equipped with warning lights for mains supply and group supply and consists of sheet metal frames painted with high-strength epoxy powder.

In case of installation with an automatic panel, it is recommended to bypass the differential on the output dedicated to the ATS.

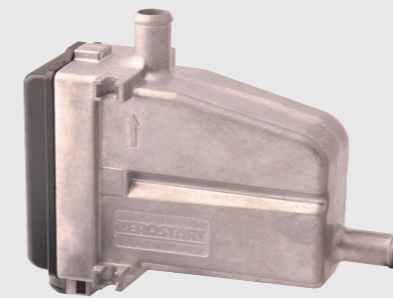

SCALDIGLIA MOTORE

Questo dispositivo è indicato per tutti i gruppi elettrogeni che devono lavorare in climi particolarmente rigidi ed erogare, fin dall'avviamento, il massimo della potenza. La scaldiglia, installata a bordo macchina, consente infatti di avviare il motore alla temperatura ottimale. In questo modo è possibile ridurre notevolmente l'usura del motore dovuta a difficoltà di lubrificazione e disomogeneità delle temperature interne. Il kit comprende la scaldiglia, dotata di termostato per l'attivazione/spengimento automatico del dispositivo a seconda della temperatura rilevata e i cavi di alimentazione. Il kit scaldiglia necessita della presenza della rete per funzionare.

ENGINE HEATER

This device is designed for all generators that need to operate in particularly cold climates and deliver maximum power right from the start. The engine heater, installed on board, ensures the engine starts at the optimal temperature. This significantly reduces engine wear caused by lubrication difficulties, and uneven internal temperatures. The kit includes the heater, equipped with a thermostat for automatic activation and deactivation based on the detected temperature, as well as the power cables. The engine heater kit requires mains power to function.

SISTEMA DI RABBOCCO AUTOMATICO

Dispositivo automatico collegato al galleggiante del serbatoio interno dell'unità per il rabbocco automatico da serbatoio esterno. Il funzionamento si basa sull'azione di una pompa elettrica che si attiva automaticamente quando il livello di carburante nel serbatoio interno dell'unità è basso, pescando carburante da un serbatoio esterno per raggiungere il livello di carburante ideale e mantenerlo in un intervallo definito.

AUTOMATIC FUEL TOP UP

Automatic device connected to the float of the unit's internal tank for automatic refilling from an external tank.

Operation is based on the action of an electric pump which is activated automatically when the fuel level in the unit's internal tank is low, drawing fuel from an external tank to reach the ideal fuel level and maintaining it in a defined range.

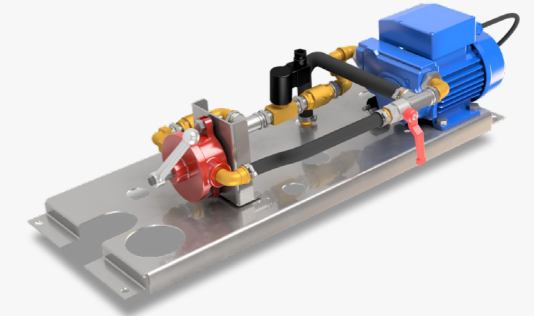

COMANDO A DISTANZA

Il comando a distanza, collegato al gruppo elettrogeno, consente di intervenire sulle operazioni di avviamento e spegnimento dell'unità da remoto.

È dotato di un interruttore start/stop e, generalmente, di una spia che segnala il funzionamento del generatore. Il comando a distanza è fornito completo di presa e cavo di collegamento da 20 metri.

REMOTE CONTROL

The remote control, connected to the generating set, allows the unit to be remotely started up and shut down.

It is equipped with a start/stop switch and, generally, a warning light to indicate that the generator is operating. The remote control is supplied complete with a plug and a 20 metre connection cable.



VALVOLA A TRE VIE

Sistema manuale che permette al motore di essere collegato ad un serbatoio esterno per il pescaggio del carburante al fine di ottenere una maggiore autonomia di funzionamento, in alternativa al collegamento al serbatoio interno.

THREE-WAY VALVE

Manual system that allows the engine to be connected to an external fuel tank in order to obtain greater operating autonomy, as an alternative to connection to the internal tank.

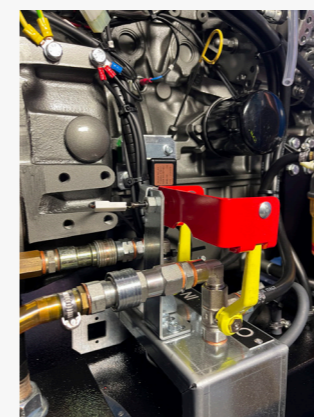

MG Vehicular Generators



Generatori veicolari benzina/diesel 1500/3000 giri/min/giri variabili
raffreddamento ad aria/liquido

Vehicular generators petrol/diesel engine
1500/3000 rpm/variable speed - air/liquid cooled



Tutti i prodotti rispettano il Regolamento Europeo 2016/1628 (Stage V) per le macchine mobili
All products comply with the European Regulation 2016/1628 (Stage V) for mobile machines

	MH6200H/SA	MHS6200H/SA	MG 4010 DM	MG 5010 DM	MG 6020 DM	MG 9010 DM
GENERATORE CA AC GENERATOR						
Tipo /Type	Sincrono/Synchronous					
Potenza Trifase Max Three Phase Power (Max)	/					
Potenza Monofase Max Single Phase Power (Max)	6,2kVA - 230V - 50 Hz	6,2kVA - 230V - 50 Hz	4kVA - 230V - 50 Hz	6,25kVA - 230V - 50 Hz	7,5kVA - 230V - 50 Hz	10,3kVA - 230V - 50 Hz
Fattore di Potenza Power Factor	Cos φ 0,8					
MOTORE - ENGINE						
Tipo /Type	Honda GX 390 1 cyl. 390 cm3 11 HP (8,2 kWm) 3000 giri / min (rpm) Benzina Petrol raffreddamento ad aria air cooled	Honda GX 390 1 cyl. 390 cm3 11 HP (8,2 kWm) 3000 giri / min (rpm) Benzina Petrol raffreddamento ad aria air cooled	Yanmar L70V 1 cyl. 320 cm3 6 hp (4,5 kWm) 3000 giri / min (rpm) Diesel raffreddamento ad aria air cooled	Yanmar L100V 1 cyl. 435 cm3 8,8 hp (6,5 kWm) 3000 giri / min (rpm) Diesel raffreddamento ad aria air cooled	Kubota Z482 2 cyl. 479 cm3 11,1 hp (8,3 kWm) 3000 giri / min (rpm) Diesel raffreddamento a liquido liquid cooled	Kubota D722 3 cyl. 719 cm3 19 hp (14 kWm) 3000 giri / min (rpm) Diesel raffreddamento a liquido liquid cooled
Aviamento Starting System	Elettrico - Electric					
Capacità Serbatoio Fuel Tank Capacity	17 lt	/				
Consumo Carburante al 75% del carico Fuel Consumption @ 75%	3,3 lt/h	3,3 lt/h	1 lt/h	1,5 lt/h	2,6 lt/h	3,3 lt/h
CARATTERISTICHE FEATURES						
Dimensioni (Lu-La-H) Dimensions (L-W-H)	831 x 513 x 558 mm	831 x 513 x 465 mm	640 x 500 x 500 mm	700 x 535 x 530 mm	941 x 550 x 600 mm	1010 x 550 x 560 mm
Peso a vuoto Dry Weight	150 kg	140 kg	120 kg	145 kg	190 kg	220 kg
Potenza Acustica Noise Level	83 Lwa	83 Lwa	89 Lwa	89 Lwa	87 Lwa	87 Lwa



MH 6200 H/SA



MG 4010 DM

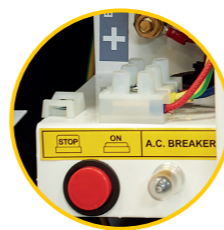

MG 6020 DM



MG 9010 DM



	MH6200H/SA	MHS6200H/SA	MG 4010 DM	MG 5010 DM	MG 6020 DM	MG 9010 DM
DOTAZIONI DI SERIE - STANDARD EQUIPMENT						
Pannello start-stop a distanza con cavo 20 mt. Remote start-stop control panel with 20 mt cable	☑	☑	☑	☑	☑	☑
Pannello di controllo incorporato Built-in control panel	☑	☑	☑	☑	☑	☑
Pulsanti di avviamento ed arresto Start and stop buttons	☑	☑	☑	☑	☑	☑
Arresto automatico per avarie motore Auto engine protection shutdown system	☑	☑	☑	☑	☑	☑
Spie di segnalazione avarie motore Engine failure warning lights	☑	☑	☑	☑	☑	☑
Spia di funzionamento Operation lamp					☑	☑
Protezioni per uscite di potenza Circuit breaker	☑	☑	☑	☑	☑	☑
Interruttore differenziale salvavita Earth Leakage Circuit Breaker						
Memoria guasti / Faults memory					☑	☑
Contaore / Hourmeter			☑	☑	☑	☑
Serbatoio carburante / Fuel tank	17 lt				☑	☑
Interruttore arresto di emergenza Emergency stop switch						
Marmitta incorporata / Built-in muffler	☑	☑			☑	
Kit scarico a distanza / Remote exhaust kit					☑	
Marmitta esterna / External muffler			☑	☑		☑
ACCESSORI A RICHIESTA ACCESSORIES ON REQUEST						
Serbatoio in plastica 20 lt con staffe 20 lt plastic fuel tank with brackets		☑	☑	☑	☑	☑
Serbatoio in acciaio 20 lt con staffe 20 lt stainless steel fuel tank with brackets		☑	☑	☑	☑	☑
Kit indicatore riserva carburante Low fuel indicator kit		☑	☑	☑	☑	☑
Bocchettone con chiusura a chiave Fuel filler with key lock cap		☑	☑	☑	☑	☑
Tubo di collegamento al serbatoio (1 mt) con bocchettone 1 mt tank connection pipe with fuel filler		☑	☑	☑	☑	☑
Kit scarico a distanza / Remote exhaust kit			☑	☑		☑
Flessibile scarico a distanza 2 mt. 2 Mt remote exhaust flexible pipe						
Tubo carburante Andata/Ritorno al serbatoio Input/Output fuel pipe to the tank			☑	☑	☑	☑

MG Vehicular Generators



Generatori veicolari benzina/diesel 1500/3000 giri/min/giri variabili
raffreddamento ad aria/liquido

Vehicular generators petrol/diesel engine
1500/3000 rpm/variable speed - air/liquid cooled



Tutti i prodotti rispettano il Regolamento Europeo 2016/1628 (Stage V) per le macchine mobili
All products comply with the European Regulation 2016/1628 (Stage V) for mobile machines

	MG 5050 DMi*	MG 6050 DMi*	MG 7050 DMi*	MG 8050 DMi*	MG 15 DMi*
GENERATORE CA AC GENERATOR					
Tipo /Type	Magneti permanenti/Permanent magnets (PMG)				
Potenza Trifase Max Three Phase Power (Max)	/				
Potenza Monofase Max Single Phase Power (Max)	6,3kVA - 230V - 50 Hz	7,5kVA - 230V - 50 Hz	8,8kVA - 230V - 50 Hz	10kVA - 230V - 50 Hz	14kVA - 230/240V - 50/60 Hz
Fattore di Potenza Power Factor	Cos φ 0,8				
MOTORE - ENGINE					
Tipo /Type	Kubota Z482 2 cyl. 479 cm3 11,1 hp (8,2 kWm) Giri variabili Variable speed Diesel raffreddamento a liquido liquid cooled	Kubota Z482 2 cyl. 479 cm3 11,1 hp (8,2 kWm) Giri variabili Variable speed Diesel raffreddamento a liquido liquid cooled	Kubota Z602 2 cyl. 599 cm3 14,5 hp (10,8 kWm) Giri variabili Variable speed Diesel raffreddamento a liquido liquid cooled	Kubota Z602 2 cyl. 599 cm3 14,5 hp (10,8 kWm) Giri variabili Variable speed Diesel raffreddamento a liquido liquid cooled	Kubota D1105-E4 3 cyl. 1123 cm3 24,8 hp (18,24 kWm) Giri variabili Variable speed Diesel raffreddamento a liquido liquid cooled
Aviamento Starting System	Elettrico - Electric				
Capacità Serbatoio Fuel Tank Capacity	/				
Consumo Carburante al 75% del carico Fuel Consumption @ 75%	1,7 lt/h	2 lt/h	2,2 lt/h	2,5 lt/h	5,8 lt/h (Consumo a pieno carico)
CARATTERISTICHE FEATURES					
Dimensioni (Lu-La-H) Dimensions (L-W-H)	858 x 560 x 631 mm	858 x 560 x 631 mm	908 x 560 x 661 mm	908 x 560 x 661 mm	639 x 517 x 581 mm
Peso a vuoto Dry Weight	200 kg	200 kg	210 kg	210 kg	195 kg
Potenza Acustica Noise Level	84 Lwa	86 Lwa	84 Lwa	86 Lwa	92 Lwa

*con inverter / with inverter



MG 16 DM



MG 15 DT



	MG 5050 DMi*	MG 6050 DMi*	MG 7050 DMi*	MG 8050 DMi*
DOTAZIONI DI SERIE - STANDARD EQUIPMENT				
Pannello start-stop a distanza con cavo 20 mt. Remote start-stop control panel with 20 mt cable	☑	☑	☑	☑
Pannello di controllo incorporato / Built-in control panel	☑	☑	☑	☑
Pulsanti di avviamento ed arresto Start and stop buttons	☑	☑	☑	☑
Arresto automatico per avarie motore Auto engine protection shutdown system	☑	☑	☑	☑
Spie di segnalazione avarie motore Engine failure warning lights	☑	☑	☑	☑
Spia di funzionamento / Operation lamp	☑	☑	☑	☑
Protezioni per uscite di potenza / Circuit breaker	☑	☑	☑	☑
Interruttore differenziale salvavita / Earth Leakage Circuit Breaker				
Memoria guasti / Faults memory	☑	☑	☑	☑
Contaore / Hourmeter	☑	☑	☑	☑
Serbatoio carburante / Fuel tank				
Interruttore arresto di emergenza / Emergency stop switch	☑	☑	☑	☑
Marmitta incorporata / Built-in muffler	☑	☑	☑	☑
Kit scarico a distanza / Remote exhaust kit				
Marmitta esterna / External muffler				
ACCESSORI A RICHIESTA ACCESSORIES ON REQUEST				
Serbatoio in plastica 20 lt con staffe 20 lt plastic fuel tank with brackets	☑	☑	☑	☑
Serbatoio in acciaio 20 lt con staffe 20 lt stainless steel fuel tank with brackets	☑	☑	☑	☑
Kit indicatore riserva carburante Low fuel indicator kit	☑	☑	☑	☑
Bocchettone con chiusura a chiave Fuel filler with key lock cap	☑	☑	☑	☑
Tubo di collegamento al serbatoio (1 mt) con bocchettone 1 mt tank connection pipe with fuel filler	☑	☑	☑	☑
Kit scarico a distanza / Remote exhaust kit				
Flessibile scarico a distanza 2 mt. 2 Mt remote exhaust flexible pipe	☑	☑	☑	☑
Tubo carburante Andata/Ritorno al serbatoio Input/Output fuel pipe to the tank	☑	☑	☑	☑

MG Vehicular Generators



Generatori veicolari benzina/diesel 1500/3000 giri/min/giri variabili - raffreddamento ad aria/liquido

Vehicular generators petrol/diesel engine 1500/3000 rpm/variable speed - air/liquid cooled



Tutti i prodotti rispettano il Regolamento Europeo 2016/1628 (Stage V) per le macchine mobili
All products comply with the European Regulation 2016/1628 (Stage V) for mobile machines

	MG 8.05 DM	MG 12 DM	MG 16 DM	MG 10.3 DT	MG 15 DT	MG 20 DT
GENERATORE CA AC GENERATOR	Sincrono/Synchronous					
Tipo /Type	Sincrono/Synchronous					
Potenza Trifase Max Three Phase Power (Max)	/			10kVA - 400V - 50 Hz	14kVA - 400V - 50 Hz	19,1kVA - 400V - 50 Hz
Potenza Monofase Max Single Phase Power (Max)	10kVA - 230V - 50 Hz	14kVA - 230V - 50 Hz	19,1kVA - 230V - 50 Hz	3,3kVA - 230V - 50 Hz	4,6kVA - 230V - 50 Hz	6,3kVA - 230V - 50 Hz
Fattore di Potenza Power Factor	Cos φ 0,8					
MOTORE - ENGINE	Elettrico - Electric					
Tipo /Type	Yanmar 3TNV80F 3 cyl. - 1267 cm3 13 hp (9,7 kWm) 1500 giri /min (rpm) Diesel raffreddamento a liquido liquid cooled	Yanmar 3TNV88 3 cyl. - 1642 cm3 18,1 hp (13,5 kWm) 1500 giri /min (rpm) Diesel raffreddamento a liquido liquid cooled	Yanmar 4TNV88 4 cyl. - 2190 cm3 24,1 hp (18 kWm) 1500 giri /min (rpm) Diesel raffreddamento a liquido liquid cooled	Yanmar 3TNV80F 3 cyl. - 1267 cm3 13 hp (9,7 kWm) 1500 giri /min (rpm) Diesel raffreddamento a liquido liquid cooled	Yanmar 3TNV88 3 cyl. - 1642 cm3 18,1 hp (13,5 kWm) 1500 giri /min (rpm) Diesel raffreddamento a liquido liquid cooled	Yanmar 4TNV88 4 cyl. - 2190 cm3 24,1 hp (18 kWm) 1500 giri /min (rpm) Diesel raffreddamento a liquido liquid cooled
Aviamento Starting System	Elettrico - Electric					
Capacità Serbatoio Fuel Tank Capacity	/					
Consumo Carburante al 75% del carico Fuel Consumption @ 75%	2,2 lt/h	2,7 lt/h	3,5 lt/h	2,2 lt/h	2,7 lt/h	3,5 lt/h
CARATTERISTICHE FEATURES	Elettrico - Electric					
Dimensioni (Lu-La-H) Dimensions (L-W-H)	1070 x 560 x 660 mm	1440 x 650 x 810 mm	1570 x 650 x 810 mm	1070 x 560 x 660 mm	1440 x 650 x 810 mm	1570 x 650 x 810 mm
Peso a vuoto Dry Weight	320 kg	485 kg	550 kg	320 kg	485 kg	550 kg
Potenza Acustica Noise Level	83 Lwa	87 Lwa	87 Lwa	83 Lwa	87 Lwa	87 Lwa



MG 20 DT



	MG 8.05 DM	MG 12 DM	MG 16 DM	MG 10.3 DT	MG 15 DT	MG 20 DT
DOTAZIONI DI SERIE - STANDARD EQUIPMENT	Elettrico - Electric					
Pannello start-stop a distanza con cavo 20 mt. Remote start-stop control panel with 20 mt cable	☑	☑	☑	☑	☑	☑
Pannello di controllo incorporato / Built-in control panel	☑	☑	☑	☑	☑	☑
Pulsanti di avviamento ed arresto Start and stop buttons	☑	☑	☑	☑	☑	☑
Arresto automatico per avarie motore Auto engine protection shutdown system	☑	☑	☑	☑	☑	☑
Spie di segnalazione avarie motore Engine failure warning lights	☑	☑	☑	☑	☑	☑
Spia di funzionamento / Operation lamp	☑	☑	☑	☑	☑	☑
Protezioni per uscite di potenza Circuit breaker	☑	☑	☑	☑	☑	☑
Interruttore differenziale salvavita Earth Leakage Circuit Breaker		☑	☑		☑	☑
Memoria guasti / Faults memory	☑	☑	☑	☑	☑	☑
Contaore / Hourmeter	☑	☑	☑	☑	☑	☑
Serbatoio carburante / Fuel tank						
Interruttore arresto di emergenza / Emergency stop switch	☑	☑	☑	☑	☑	☑
Marmitta incorporata / Built-in muffler		☑	☑		☑	☑
Kit scarico a distanza / Remote exhaust kit						
Marmitta esterna / External muffler	☑			☑		
OPTIONS*	Elettrico - Electric					
Pannello di avviamento a distanza con logica CBU + cavo di collegamento 20 mt** Remote control panel with CBU logic + 20 mt connection cable**	☑	☑	☑	☑	☑	☑
ACCESSORIE RICHIESTA ACCESSORIES ON REQUEST	Elettrico - Electric					
Serbatoio in plastica 20 lt con staffe 20 lt plastic fuel tank with brackets	☑	☑	☑	☑	☑	☑
Serbatoio in acciaio 20 lt con staffe 20 lt stainless steel fuel tank with brackets	☑	☑	☑	☑	☑	☑
Kit indicatore riserva carburante Low fuel indicator kit	☑	☑	☑	☑	☑	☑
Bocchettone con chiusura a chiave Fuel filler with key lock cap	☑	☑	☑	☑	☑	☑
Tubo di collegamento al serbatoio (1 mt) con bocchettone 1 mt tank connection pipe with fuel filler	☑	☑	☑	☑	☑	☑
Kit scarico a distanza / Remote exhaust kit	☑			☑		
Flessibile scarico a distanza 2 mt. 2 Mt remote exhaust flexible pipe		☑	☑		☑	☑
Tubo carburante Andata/Ritorno al serbatoio Input/Output fuel pipe to the tank	☑	☑	☑	☑	☑	☑

*Da specificare al momento dell'ordine - To be specifically ordered before production

**Ordinabile come opzione a richiesta in sostituzione al pannello start-stop a distanza previsto di serie - Available as an optional request in place of the standard provided remote start-stop panel

ACCESSORI A RICHIESTA E OPTIONALS GENERATORI VEICOLARI



FLESSIBILE SCARICO A DISTANZA 2 MT

Tubo flessibile che si collega alla marmitta del motore per prolungare il tubo di scarico e portare i fumi ad una distanza di 2 metri.

2 MT REMOTE EXHAUST FLEXIBLE PIPE

Flexible pipe that connects to the engine muffler to extend the exhaust pipe and bring the fumes to a distance of 2 meters.

KIT SCARICO A DISTANZA

Oltre al flessibile scarico a distanza (vedi sopra), comprende anche le fascette, il nastro in fibra ceramica e, solo per Voyager 4010 e 5010 DM, una marmitta sostitutiva completa di staffe di fissaggio.

Questo kit serve per prolungare il tubo di scarico oppure per allontanare la marmitta dal gruppo e portare i fumi a una distanza di 2 metri.

REMOTE EXHAUST KIT

In addition to the remote exhaust flexible pipe (see above), it also includes the clamps, the ceramic fiber tape and, only for Voyager 4010 and 5010 DM, a replacement muffler complete with fixing brackets.

This kit is used to extend the exhaust pipe or to move the muffler away from the group and bring the fumes to a distance of 2 meters.



KIT INDICATORE RISERVA CARBURANTE

Da abbinare al serbatoio in plastica o in acciaio inox, comprende il galleggiante per l'eventuale collegamento di una spia di riserva carburante.

LOW FUEL INDICATOR KIT

Combined with the plastic or stainless steel tank, it includes the float for the connection of a fuel reserve warning light.

BOCCHETTONE CON CHIUSURA A CHIAVE

Da abbinare al serbatoio in plastica o in acciaio inox, agevola il riempimento degli stessi e può essere bloccato con una chiave.

FUEL FILLER WITH KEY LOCK CAP

Combined with the plastic or stainless steel tank, it facilitates their filling and can be locked with a key.

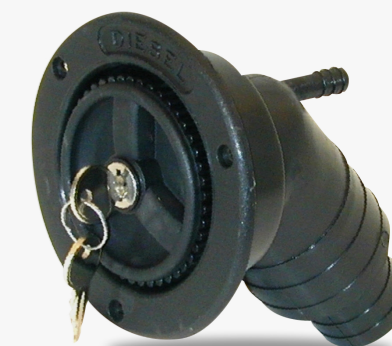

PANNELLO DI CONTROLLO A DISTANZA C.B.U. CON CAVO DA 20 MT

Il modulo CBU (trasferimento dati Mod-Bus) gestisce i controlli e i comandi del generatore. L'ampio display e i pulsanti di comando ne permettono una facile lettura ed utilizzo.

REMOTE CONTROL PANEL C.B.U. WITH 20 MT. CABLE

The CBU module (Modbus data transfer) manages the controls and commands of the generator. The large display and the control buttons allow easy reading and use.

MPM Engine Driven Welders

HONDA



Stage V

Motore a benzina Honda - raffreddamento ad aria

Honda petrol engine - air cooled



Tutti i prodotti rispettano il Regolamento Europeo 2016/1628 (Stage V) per le macchine mobili

All products comply with the European Regulation 2016/1628 (Stage V) for mobile machines

	WELDBABY 180	WELDBABY 180i
GENERATORE CA - AC GENERATOR	Magnet permanenti/Permanent magnets (PMG)	
	/	
	1kW - 230V - DC 0,5 kW - 110 V - DC	1kVA - 230V - 50 Hz - AC 0,5 kVA - 110 V - 50 Hz - AC
	/	Cos φ 1
SALDATURA CC - DC WELDING	Elettrodo / Smaw	
	Elettromeccanica Electromechanical	Inverter
	40 A - 150 A	
	150 A - 24 V	
	70 V	
	3,25 mm	
MOTORE - ENGINE	Honda GX200 1 cyl. - 196 cm3 5,1 hp (3,8 kWm) 4000 giri/min (rpm)	Honda GX200 1 cyl. - 196 cm3 5,8 hp (4,3 kWm) 3600 giri/min (rpm)
	manuale / manual	
	3,1 lt	
	1,5 lt/h	
CARATTERISTICHE FEATURES	510 x 440 x 460 mm	
	35 kg	
	98 Lwa	

	WELDBABY 180	WELDBABY 180i
DOTAZIONI DI SERIE - STANDARD EQUIPMENT	Arresto automatico per basso livello olio Low oil level shutdown device	
	Inverter di saldatura CA / AC welding Inverter	
	Interruttore differenziale salvavita Earth Leakage Circuit Breaker	
	Protezioni per uscite di potenza Circuit breaker	
	1 presa monofase CEE 16 A, 230 V - 50 Hz 1 x 16 A, 230 V - 50 Hz EEC, single-phase socket	
	1 presa monofase CEE 16 A, 110 V - 50 Hz 1 x 16 A, 110 V - 50 Hz EEC, single-phase socket	
ACCESSORI A RICHIESTA ACCESSORIES ON REQUEST	Predisposizione per funzionamento con comando a distanza Fitted for remote control operation	
	Cavi di saldatura ST25 con accessori ST25 Welding cables with accessories	



WELDBABY 180iB



MPM Engine Driven Welders

HONDA



Stage V

Motore a benzina Honda - raffreddamento ad aria
Honda petrol engine - air cooled



Tutti i prodotti rispettano il Regolamento Europeo 2016/1628 (Stage V) per le macchine mobili
All products comply with the European Regulation 2016/1628 (Stage V) for mobile machines

	MPM 5/170 I-CX/H	MPM 5/200 I-EL/H	MPM 5/225 I-EB/H	
GENERATORE CA AC GENERATOR	Tipo /Type			
	Asincrono/Asynchronous			
	Potenza Trifase Max Three Phase Power (Max)		4,5kVA - 400V - 50 Hz - AC	5kVA - 400V - 50 Hz - AC
	Potenza Monofase Max Single Phase Power (Max)		3kVA - 230V - 50 Hz - AC	3,6kVA - 230V - 50 Hz - AC
Fattore di Potenza Power Factor		Cos φ 0,8		
SALDATURA CC - DC WELDING	Metodo Method			
	Elettrodo / Smaw			
	Regolazione della corrente / Current regulation	Elettromeccanica Electromechanical	Elettronica Electronic	Elettromeccanica Electromechanical
	Campo di regolazione / Regulation range	40 A - 170 A	30 A - 200 A	40 A - 225 A
	Intermittenza al 60% / Duty Cycle @ 60%	140 A - 26 V	150 A - 26 V	170 A - 27 V
	Tensione d'innesco / Open circuit voltage	90 V	70 V	90 V
Diametro massimo elettrodo / Max welding rod		4 mm		
MOTORE - ENGINE	Tipo /Type			
	Honda GX270 1 cyl.- 270 cm3 7,8 hp (5,8 kWm) 3000 giri/min (rpm)	Honda GX 390 1 cyl. - 390 cm3 11 HP (8,2 kWm) 3000 giri/min (rpm)	Honda GX 390 1 cyl. - 390 cm3 11 HP (8,2 kWm) 3000 giri/min (rpm)	
	Aviamento Starting System			
	Capacità Serbatoio Fuel Tank Capacity	5,3 lt	6,1 lt	
	Consumo Carburante al 75% del carico Fuel Consumption @ 75%	2,2 lt/h	3,3 lt/h	
CARATTERISTICHE FEATURES	Dimensioni (Lu-La-H) Dimensions (L-W-H)	720 x 480 x 515 mm	720 x 480 x 515 mm	720 x 480 x 515 mm
	Peso a vuoto Dry Weight	94 kg	96 kg	95 kg
	Potenza Acustica Noise Level	95 Lwa	96 Lwa	98 Lwa

	MPM 5/170 I-CX/H	MPM 5/200 I-EL/H	MPM 5/225 I-EB/H
DOTAZIONI DI SERIE - STANDARD EQUIPMENT	Arresto automatico per basso livello olio Low oil level shutdown device		
	Voltmetro / Voltmeter		
	Regolazione corrente di saldatura + selettore arco forzato Welding current regulation + arc force switch		
	Interruttore differenziale salvavita Earth Leakage Circuit Breaker		
	Protezioni per uscite di potenza Circuit breaker		
	1 presa trifase CEE 400 V, 16 A - 50 Hz 1 x 16 A, 400 V - 50 Hz EEC three-phase socket		
	1 presa monofase CEE 16 A, 230 V - 50 Hz 1 x 16 A, 230 V - 50 Hz EEC single-phase socket		
	1 presa monofase CEE 16 A, 110 V - 50 Hz 1 x 16 A, 110 V - 50 Hz EEC single-phase socket		
	Predisposizione per funzionamento con comando a distanza Fitted for remote control operation		
	OPTIONS*	Uscita monofase 48 V 48 V single-phase output	
Cavi di saldatura ST25 con accessori ST25 Welding cables with accessories			
ACCESSORI A RICHIESTA ACCESSORIES ON REQUEST	Cavi di saldatura ST35 con accessori ST35 Welding cables with accessories		
	Comando a distanza regolazione corrente di saldatura Welding remote control		
	Trolley due ruote e maniglie 2 wheels trolley with handles		

*Da specificare al momento dell'ordine - To be specifically ordered before production



MPM 5/225 I-EB/H

MPM Engine Driven Welders

YANMAR

Kubota



Stage V

Motore Diesel - raffreddamento ad aria
Diesel engine - air cooled



Tutti i prodotti rispettano il Regolamento Europeo 2016/1628 (Stage V) per le macchine mobili
All products comply with the European Regulation 2016/1628 (Stage V) for mobile machines

	MPM 5/180 I-D/AE-Y	MPM 6/230 SYi	MPM 6/230 SYi M monofase / single-phase	
GENERATORE CA - AC GENERATOR	Tipo/Type	Asincrono/Asynchronous	Sincrono/Synchronous	
	Potenza Trifase Max Three Phase Power (Max)	5kVA - 400V - 50 Hz	6kVA - 400V - 50 Hz	/
	Potenza Monofase Max Single Phase Power (Max)	4kVA - 230V - 50 Hz 1,5kVA - 48 V - 50 Hz	2kVA - 230V - 50 Hz	4kVA - 230V - 50 Hz
	Fattore di Potenza Power Factor	Cos φ 0,8		
SALDATURA CC - DC WELDING	Metodo/Method	Elettrodo Smaw	Elettrodo - Tig Lift Arc Smaw - Tig Lift Arc	
	Regolazione della corrente Current regulation	Elettromeccanica Electromechanical	Inverter	
	Campo di regolazione Regulation range	40 A - 170 A	30 A - 180 A	
	Intermittenza al 60% Duty Cycle @ 60%	140 A - 26 V	160 A	
	Tensione d'innesco Open circuit voltage	90 V	70 V	
Diametro massimo elettrodo Max welding rod	4 mm	5 mm		
MOTORE - ENGINE	Tipo /Type	Yanmar L100V 1 cyl. - 435 cm ³ 8,8 hp (6,5 kWm) 3000 giri/min (rpm)	Yanmar L100V 1 cyl. - 435 cm ³ 8,8 hp (6,5 kWm) Giri variabili Variable speed	
	Avviamento Starting System	elettrico / electric		
	Capacità Serbatoio Fuel Tank Capacity	5,4 lt	10,5 lt	
Consumo Carburante al 75% del carico a 3000 giri Fuel Consumption @ 75% at 3000 rpm	1,5 lt/h			
CARATTERISTICHE FEATURES	Dimensioni (Lu-La-H) Dimensions (L-W-H)	950 x 480 x 574 mm	885 x 630 x 775 mm	
	Peso a vuoto Dry Weight	148 kg	170 kg	
	Potenza Acustica Noise Level	99 Lwa	96 Lwa	



MPM 5/180 I-D/AE-Y



MPM 6/230 SYi



	MPM 5/180 I-D/AE-Y	MPM 6/230 SYi	MPM 6/230 SYi M monofase / single-phase	
DOTAZIONI DI SERIE - STANDARD EQUIPMENT	Dispositivo arresto automatico del motore con spie di segnalazione Auto engine protection shutdown system with warning lights	⚡	⚡	⚡
	Inverter di saldatura CA / AC welding Inverter		⚡	⚡
	Contaore Hourmeter		⚡	⚡
	Voltmetro Voltmeter	⚡	⚡	⚡
	Regolazione corrente di saldatura e arco forzato (potenziometro) Welding current and arc force regulation (potentiometer)		⚡	⚡
	Regolazione corrente di saldatura + selettore arco forzato Welding current regulation + arc force switch	⚡		
	Interruttore differenziale salvavita Earth Leakage Circuit Breaker	⚡	⚡	⚡
	Protezioni per uscite di potenza Circuit breaker	⚡	⚡	⚡
	1 presa trifase CEE 400 V - 16 A - 50 Hz 1 x 16 A, 400 V - 50 Hz EEC three-phase socket	⚡	⚡	⚡
	1 presa monofase CEE 16 A, 230 V - 50 Hz 1 x 16 A, 230 V - 50 Hz EEC single-phase socket	⚡	⚡	⚡
	Uscita monofase 48 V 48 V single-phase output	⚡		
	Predisposizione per funzionamento con comando a distanza Fitted for remote control operation		⚡	⚡
	Pulsante stop d'emergenza Emergency stop button		⚡	⚡
	Gancio centrale di sollevamento Central lifting eye		⚡	⚡
Batteria d'avviamento Starting battery	⚡	⚡	⚡	
OPTIONS*	Saldatura Tig Lift Arc Tig Lift Arc welding		di serie / standard	di serie / standard
	Silenziatore parascintille Spark arrester muffler	⚡	⚡	⚡
	Contaore Hourmeter	⚡		
ACCESSORI A RICHIESTA ACCESSORIES ON REQUEST	Cavi di saldatura ST25 con accessori ST25 Welding cables with accessories	⚡	⚡	⚡
	Cavi di saldatura ST35 con accessori ST35 Welding cables with accessories		⚡	⚡
	Comando a distanza regolazione corrente di saldatura Welding remote control		⚡	⚡
	Trolley due ruote e maniglie 2 wheels trolley with handles	⚡	⚡	⚡

*Da specificare al momento dell'ordine - To be specifically ordered before production

MPM Engine Driven Welders

YANMAR

Kubota



Stage V

Motore Diesel - raffreddamento a liquido
Diesel engine - liquid cooled



Tutti i prodotti rispettano il Regolamento Europeo 2016/1628 (Stage V) per le macchine mobili
All products comply with the European Regulation 2016/1628 (Stage V) for mobile machines

	MPM 8/300 I-K	MPM 9/310 I-Y	MPM 9/310 SS-Y	MPM 9/300 SS-K
GENERATORE CA - AC GENERATOR	Tipo / Type			
	Asincrono/Asynchronous			
	Potenza Trifase Max Three Phase Power (Max)			
	8kVA - 400V - 50 Hz			
GENERATORE CA - AC GENERATOR	Potenza Monofase Max Single Phase Power (Max)		4,6kVA - 230V - 50 Hz	
			4,6kVA - 230V - 50 Hz 5kVA - 48 V - 50 Hz	
GENERATORE CA - AC GENERATOR	Fattore di Potenza Power Factor			
		Cos φ 0,8		
SALDATURA CC - DC WELDING	Metodo Method			
	Elettrodo Smaw			
	Regolazione della corrente Current regulation			
	Elettronica Electronic			
	Campo di regolazione Regulation range			
	30 A - 300 A			
Intermittenza al 60% Duty Cycle @ 60%				
270 A - 31 V				
Tensione d'innescio Open circuit voltage				
70 V				
Diametro massimo elettrodo Max welding rod				
6 mm				
MOTORE - ENGINE	Tipo / Type			
	Kubota D722 3 cyl. 719 cm ³ 19 hp (14 kWm) 3000 giri/min (rpm)	Yanmar 3TNM72 3 cyl. 904 cm ³ 19,4 hp (14,4 kWm) 3000 giri/min (rpm)		Kubota D722 3 cyl. 719 cm ³ 19 hp (14 kWm) 3000 giri/min (rpm)
	Aviamento Starting System			
	elettrico / electric			
Capacità Serbatoio Fuel Tank Capacity				
30 lt		50 lt		
Consumo Carburante al 75% del carico Fuel Consumption @ 75%				
3,3 lt/h	3,9 lt/h		3,3 lt/h	
CARATTERISTICHE FEATURES	Dimensioni (Lu-La-H) Dimensions (L-W-H)			
	1360 x 530 x 870 mm	1408 x 532 x 1015 mm	1530 x 683 x 1142 mm	
	Peso a vuoto Dry Weight			
345 kg	385 kg	475 kg	435 kg	
Potenza Acustica Noise Level				
99 Lwa		92 Lwa		



MPM 8/300 I-K



MPM 9/300 SS-K

	MPM 8/300 I-K	MPM 9/310 I-Y	MPM 9/310 SS-Y	MPM 9/300 SS-K	
DOTAZIONI DI SERIE - STANDARD EQUIPMENT	Logica con display digitale e protezione motore Controller with digital display and engine protection system				
	Dispositivo arresto automatico del motore con spie di segnalazione Auto engine protection shutdown system with warning				
	Contaore / Hourmeter				
	Voltmetro / Voltmeter				
	Regolazione corrente di saldatura e arco forzato (potenziometro) Welding current and arc force regulation (potentiometer)				
	Regolazione corrente di saldatura + selettore arco forzato Welding current regulation + arc force switch				
	Interruttore differenziale salvavita Earth Leakage Circuit Breaker				
	Protezioni per uscite di potenza Circuit breaker				
	1 presa trifase CEE 400 V - 16 A - 50 Hz 1 x 16 A, 400 V - 50 Hz EEC three-phase socket				
	1 presa monofase CEE 32 A, 230 V - 50 Hz 1 x 32 A, 230 V - 50 Hz EEC single-phase socket				
	1 presa monofase CEE 16 A, 230 V - 50 Hz 1 x 16 A, 230 V - 50 Hz EEC single-phase socket				
	Predisposizione per funzionamento con comando a distanza Fitted for remote control operation				
	Pulsante stop d'emergenza / Emergency stop button				
	Indicatore livello carburante / Fuel level gauge				
Gancio centrale di sollevamento / Central lifting eye					
Batteria d'avviamento / Starting battery					
OPTIONS*	Saldatura Tig Lift Arc Tig Lift Arc welding				
	Saldatura MIG CC/CV CC/CV MIG welding				
	Silenziatore parascintille Spark arrester muffler				
	Uscita monofase 48 V 48 V single-phase output				
		di serie / standard		di serie / standard	
ACCESSORI A RICHIESTA ACCESSORIES ON REQUEST	Cavi di saldatura ST35 con accessori ST35 Welding cables with accessories				
	Comando a distanza regolazione corrente di saldatura Welding remote control				
	Modulo invertitore di polarità (separato) Reverse polarity switch kit (separate)				
	Modulo per saldatura a filo (MIG) con cavo di connessione da 10 mt MIG wire feeder with 10 mt connection cable				
	Modulo di saldatura in parallelo con voltmetro e amperometro (P-BOX) Parallel welding box with ammeter and voltmeter (P-BOX)				
	Trolley due ruote e maniglie 2 wheels trolley with handles				
GRT2W: carrello traino lento 2 ruote GRT2W: 2 wheels site trailer					

*Da specificare al momento dell'ordine - To be specifically ordered before production

MPM Engine Driven Welders

Kubota



Motore Diesel - raffreddamento a liquido
Diesel engine - liquid cooled



Tutti i prodotti rispettano il Regolamento Europeo 2016/1628 (Stage V) per le macchine mobili
All products comply with the European Regulation 2016/1628 (Stage V) for mobile machines

	MPM 15/400 I-K	MPM 16/450 I-Y	
GENERATORE CA - AC GENERATOR	Tipo /Type	Asincrono/Asynchronous	Asincrono/Asynchronous
	Potenza Trifase Max Three Phase Power (Max)	15kVA - 400V - 50 Hz	16kVA - 400V - 50 Hz
	Potenza Monofase Max Single Phase Power (Max)	5kVA - 230V - 50 Hz 5kVA - 48 V - 50 Hz	5,3kVA - 230V - 50 Hz 5kVA - 48 V - 50 Hz
	Fattore di Potenza Power Factor	Cos φ 0,8	Cos φ 0,8
SALDATURA CC - DC WELDING	Metodo Method	Elettrodo Smaw	Elettrodo Smaw
	Regolazione della corrente Current regulation	Elettronica Electronic	Elettronica Electronic
	Campo di regolazione Regulation range	30 A - 400 A	30 A - 400 A
	Intermittenza al 60% Duty Cycle @ 60%	350 A - 34 V	370 A - 35 V
	Tensione d'innesco Open circuit voltage	70 V	70 V
	Diametro massimo elettrodo Max welding rod	6 mm	6 mm
MOTORE - ENGINE	Tipo /Type	Kubota D1105 3 cyl. - 1123 cm3 24,6 hp (18,1 kWm) 3000 giri/min (rpm)	Yanmar 3TNV80-FYE 3 cyl. - 1267 cm3 23,11 hp (17 kWm) 3000 giri/min (rpm)
	Aviamento Starting System	elettrico / electric	elettrico / electric
	Capacità Serbatoio Fuel Tank Capacity	38 lt	38 lt
	Consumo Carburante al 75% del carico Fuel Consumption @ 75%	4,9 lt/h	4,25 lt/h
CARATTERISTICHE FEATURES	Dimensioni (Lu-La-H) Dimensions (L-W-H)	1625 x 772 x 1065 mm	1625 x 772 x 1065 mm
	Peso a vuoto Dry Weight	450 kg	502 kg
	Potenza Acustica Noise Level	98 Lwa	98 Lwa

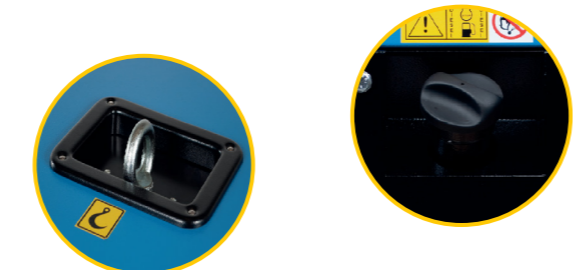

MPM 15/400 I-K



MPM 16/450 I-Y 60 lt

	MPM 15/400 I-K	MPM 16/450 I-Y	
DOTAZIONI DI SERIE - STANDARD EQUIPMENT	Logica con display digitale e protezione motore Controller with digital display and engine protection system	⚡	⚡
	Dispositivo arresto automatico del motore con spie di segnalazione Auto engine protection shutdown system with warning lights	⚡	⚡
	Contaore / Hourmeter	⚡	⚡
	Regolazione corrente di saldatura e arco forzato (potenziometro) Welding current and arc force regulation (potentiometer)	⚡	⚡
	Interruttore differenziale salvavita / Earth Leakage Circuit Breaker	⚡	⚡
	Protezioni per uscite di potenza / Circuit breaker	⚡	⚡
	1 presa trifase CEE 400 V - 32 A - 50 Hz 1 x 32 A, 400 V - 50 Hz EEC three-phase socket	⚡	⚡
	1 presa monofase CEE 32 A, 230 V - 50 Hz 1 x 32 A, 230 V - 50 Hz EEC single-phase socket	⚡	⚡
	1 presa monofase CEE 16 A, 230 V - 50 Hz 1 x 16 A, 230 V - 50 Hz EEC single-phase socket	⚡	⚡
	Uscita monofase 48 V / 48 V single-phase output	⚡	⚡
	Predisposizione per funzionamento con comando a distanza Fitted for remote control operation	⚡	⚡
	Pulsante stop d'emergenza / Emergency stop button	⚡	⚡
	Indicatore livello carburante / Fuel level gauge	⚡	⚡
	Gancio centrale di sollevamento / Central lifting eye	⚡	⚡
Batteria d'avviamento / Starting battery	⚡	⚡	
OPTIONS*	Saldatura Tig Lift Arc / Tig Lift Arc welding	⚡	⚡
	Saldatura Tig Booster / Tig Booster welding	⚡	⚡
	Saldatura MIG CC/CV / CC/CV MIG welding	⚡	⚡
	Silenziatore parascintille / Spark arrester muffler	⚡	⚡
	Invertitore di polarità incorporato / Built-in polarity reversing switch	⚡	⚡
Serbatoio maggiorato 60 lt e Vasca raccolta liquidi Oversized fuel tank 60 lt and banded tank		⚡	
ACCESSORI A RICHIESTA ACCESSORIES ON REQUEST	Cavi di saldatura ST50 con accessori / ST50 Welding cables with accessories	⚡	⚡
	Comando a distanza regolazione corrente di saldatura / Welding remote control	⚡	⚡
	Modulo invertitore di polarità (separato) / Reverse polarity switch kit (separate)	⚡	⚡
	Modulo per saldatura a filo (MIG) con cavo di connessione da 10 mt MIG wire feeder with 10 mt connection cable	⚡	⚡
	Modulo di saldatura in parallelo con voltmetro e amperometro (P-BOX) Parallel welding box with ammeter and voltmeter (P-BOX)	⚡	⚡
GRT2W: carrello traino lento 2 ruote / GRT2W: 2 wheels site trailer	⚡	⚡	

*Da specificare al momento dell'ordine - To be specifically ordered before production

MPM Engine Driven Welders



Motore Diesel - raffreddamento a liquido
Diesel engine - liquid cooled

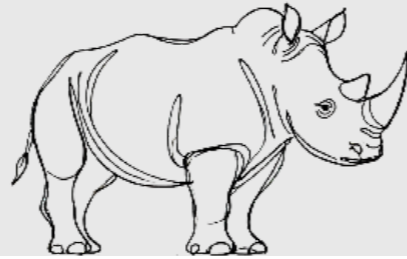

	MPM 400 Y	MPM 400 P
GENERATORE CA AC GENERATOR	Tipo /Type	
	Asincrono/Asynchronous	
	Potenza Trifase Max Three Phase Power (Max)	
	16kVA - 400V - 50 Hz	
Potenza Monofase Max Single Phase Power (Max)		5,3kVA - 230V - 50 Hz
Fattore di Potenza Power Factor		Cos φ 0,8
SALDATURA CC - DC WELDING	Metodo Method	
	elettrodo - scriccatura smaw - carbon arc gouging	
	Regolazione della corrente Current regulation	
	Elettronica Electronic	
	Campo di regolazione Regulation range	
	30 A - 300 A	
Intermittenza al 60% Duty Cycle @ 60%		400 A - 36 V
Tensione d'innesco Open circuit voltage		70 V
Diametro massimo elettrodo Max welding rod		8 mm
MOTORE - ENGINE	Tipo /Type	
	Yanmar 4TNV88 4 cyl. 2190 cm3 24,1 hp (18 kWm) 1500 giri/min (rpm)	Perkins 404A-22G 4 cyl. 2216 cm3 27,6 hp (20,3 kWm) 1500 giri/min (rpm)
	Aviamento Starting System	
	elettrico / electric	
Capacità Serbatoio Fuel Tank Capacity		70 lt
Consumo Carburante al 75% del carico Fuel Consumption @ 75%		3,5 lt/h
CARATTERISTICHE FEATURES	Dimensioni (Lu-La-H) Dimensions (L-W-H)	
	1620 x 750 x 1290 mm	
	Peso a vuoto Dry Weight	
692 kg		756 kg
Potenza Acustica a 1500 giri Noise Level at 1500 rpm		96 Lwa



MPM 400 Y



Per tutti i modelli / For all models

DOTAZIONI DI SERIE - STANDARD EQUIPMENT	Dispositivo arresto automatico del motore con spie di segnalazione Auto engine protection shutdown system with warning lights	⚡
	Doppia scala di regolazione della corrente di saldatura con deviatore Low high amps switch for a more accurate arc control selection	⚡
	Contatore / Hourmeter	⚡
	Voltmetro / Voltmeter	⚡
	Potenzimetro arco forzato / Arc force control potentiometer	⚡
	Interruttore differenziale salvavita / Earth Leakage Circuit Breaker	⚡
	Protezioni per uscite di potenza / Circuit breaker	⚡
	Presca per scriccatura / Carbon Arc Gouging socket	⚡
	1 presa trifase CEE 32 A, 400 V A - 50 Hz 1 x 32 A, 400 V - 50 Hz EEC three-phase socket	⚡
	1 presa monofase CEE 32 A, 230 V - 50 Hz 1 x 32 A, 230 V - 50 Hz EEC single-phase socket	⚡
	1 presa monofase CEE 16 A, 230 V - 50 Hz 1 x 16 A, 230 V - 50 Hz EEC single-phase socket	⚡
	Predisposizione per funzionamento con comando a distanza Fitted for remote control operation	⚡
	Pulsante stop d'emergenza / Emergency stop button	⚡
	Indicatore livello carburante / Fuel level gauge	⚡
	Gancio centrale di sollevamento / Central lifting eye	⚡
	Passaggio forche / Fork lift pockets	⚡
	Batteria d'avviamento / Starting battery	⚡
OPTIONS*	Saldatura Tig Lift Arc / Tig Lift Arc welding	⚡
	Saldatura MIG CC/CV / CC/CV MIG welding	⚡
	Silenziatore parascintille / Spark arrester muffler	⚡
	Invertitore di polarità incorporato / Built-in polarity reversing switch	⚡
ACCESSORI A RICHIESTA ACCESSORIES ON REQUEST	Cavi di saldatura ST50 con accessori / ST50 welding cables with accessories	⚡
	Comando a distanza regolazione corrente di saldatura / Welding remote control	⚡
	Modulo invertitore di polarità (separato) / Reverse polarity switch kit (separate)	⚡
	GRT2W: carrello traino lento 2 ruote / GRT2W: 2 wheels site trailer	⚡
	GRT4W: carrello traino lento 4 ruote senza freno / GRT4W: 4 wheels site trailer without brake	⚡
GRT4W: carrello traino lento 4 ruote con freno / GRT4W: 4 wheels site trailer with brake	⚡	
Modulo per saldatura a filo (MIG) con cavo di connessione da 10 mt MIG wire feeder with 10 mt connection cable	⚡	
Modulo di saldatura in parallelo con voltmetro e amperometro (P-BOX) Parallel welding box with ammeter and voltmeter (P-BOX)	⚡	

*Da specificare al momento dell'ordine - To be specifically ordered before production

MPM Engine Driven Welders



Motore Diesel - raffreddamento a liquido
Diesel engine - liquid cooled

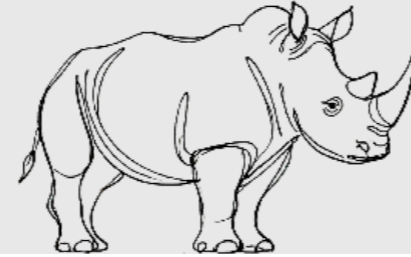

I prodotti Stage V rispettano il Regolamento Europeo 2016/1628 per le macchine mobili
Stage V products comply with the European Regulation 2016/1628 for mobile machines

	MPM 500 Y 50/60	MPM 500 P 50/60 Stage 0
GENERATORE CA - AC GENERATOR	Tipo /Type	
	Asincrono/Asynchronous	
	Potenza Trifase Max Three Phase Power (Max)	
	16kVA - 400V - 50 Hz 16kVA - 400V - 60 Hz	
GENERATORE CA - AC GENERATOR	Potenza Monofase Max Single Phase Power (Max)	
	o versione monofase or single-phase version: 5,3 kVA - 230 V - 50 Hz 6 kVA - 240 V - 60 Hz 5,3 kVA - 230 V - 50 Hz 2,7 kVA - 115 V - 50 Hz 6 kVA - 240 V - 60 Hz 3 kVA - 120 V - 60 Hz	
GENERATORE CA - AC GENERATOR	Fattore di Potenza Power Factor	
	Cos φ 0,8	
SALDATURA CC - DC WELDING	Metodo Method	
	elettrodo - scriccatura smaw - carbon arc gouging	
	Regolazione della corrente Current regulation	
	Elettronica Electronic	
	Campo di regolazione Regulation range	
	30 A - 500 A	
SALDATURA CC - DC WELDING	Intermittenza al 60% Duty Cycle @ 60%	
	450 A - 32 V	
	Tensione d'innesco Open circuit voltage	
	70 V	
	Diametro massimo elettrodo Max welding rod	
	8 mm	
MOTORE - ENGINE	Tipo /Type	
	Yanmar 4TNV88 4 cyl. - 2190 cm3 24,1 hp (18 kWm) 1500 giri/min 1500 rpm - 29,4 hp (21,6 kWm) 1800 giri/min (rpm)	Perkins 404A-22G 4 cyl. - 2216 cm3 27,6 hp (20,3 kWm) 1500 giri/min 1500 rpm - 32,4 hp (23,9 kWm) 1800 giri/min (rpm)
	Aviamento Starting System	
	elettrico / electric	
MOTORE - ENGINE	Capacità Serbatoio Fuel Tank Capacity	
	70 lt	
MOTORE - ENGINE	Consumo Carburante al 75% del carico Fuel Consumption @ 75%	3,5 lt/h (1500 giri/min - rpm) 4,7 lt/h (1800 giri/min - rpm)
	Consumo Carburante al 75% del carico Fuel Consumption @ 75%	4 lt/h (1500 giri/min - rpm) 4,8 lt/h (3000 giri/min - rpm)
CARATTERISTICHE FEATURES	Dimensioni (Lu-La-H) Dimensions (L-W-H)	
	1620 x 750 x 1290 mm	
	Peso a vuoto Dry Weight	730 kg
CARATTERISTICHE FEATURES	Potenza Acustica a 1500 giri Noise Level at 1500 rpm	
	96 Lwa	



MPM 500 P

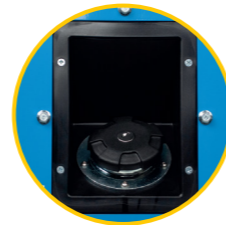

MPM 500 P
VERSIONE MONOFASE SINGLE-PHASE VERSION

	Per tutti i modelli / For all models	
DOTAZIONI DI SERIE - STANDARD EQUIPMENT	Dispositivo arresto automatico del motore con spie di segnalazione Auto engine protection shutdown system with warning lights	⚡
	Doppia scala di regolazione della corrente di saldatura con deviatore Low high amps switch for a more accurate arc control selection	⚡
	Contaore / Hourmeter	⚡
	Voltmetro / Voltmeter	⚡
	Potenzimetro arco forzato / Arc force control potentiometer	⚡
	Interruttore differenziale salvavita / Earth Leakage Circuit Breaker	⚡
	Protezioni per uscite di potenza / Circuit breaker	⚡
	Presa per scriccatura / Carbon Arc Gougin socket	⚡
	1 presa trifase CEE 32 A, 400 V A - 50 Hz 1 x 32 A, 400 V - 50 Hz EEC three-phase socket	⚡
	1 presa monofase CEE 32 A, 230 V - 50 Hz 1 x 32 A, 230 V - 50 Hz EEC single-phase socket	⚡
	1 presa monofase CEE 16 A, 230 V - 50 Hz 1 x 16 A, 230 V - 50 Hz EEC single-phase socket	⚡
	Predisposizione per funzionamento con comando a distanza / Fitted for remote control operation	⚡
	Pulsante stop d'emergenza / Emergency stop button	⚡
	Indicatore livello carburante / Fuel level gauge	⚡
Gancio centrale di sollevamento / Central lifting eye	⚡	
OPTIONS*	Passaggio forche / Fork lift pockets	⚡
	Selettore 50/60 Hz / 50/60 Hz selector	⚡
	Batteria d'avviamento / Starting battery	⚡
ACCESSORI A RICHIESTA ACCESSORIES ON REQUEST	Saldatura Tig Lift Arc / Tig Lift Arc welding	⚡
	Saldatura MIG CC/CV / CC/CV MIG welding	⚡
	Silenziatore parascintille / Spark arrester muffler	⚡
ACCESSORI A RICHIESTA ACCESSORIES ON REQUEST	Invertitore di polarità incorporato / Built-in polarity reversing switch	⚡
	Cavi di saldatura ST50 con accessori / ST50 welding cables with accessories	⚡
	Comando a distanza regolazione corrente di saldatura / Welding remote control	⚡
	Modulo invertitore di polarità (separato) / Reverse polarity switch kit (separate)	⚡
	GRT2W: carrello traino lento 2 ruote / GRT2W: 2 wheels site trailer	⚡
	GRT4W: carrello traino lento 4 ruote senza freno / GRT4W: 4 wheels site trailer without brake	⚡
	GRT4W: carrello traino lento 4 ruote con freno / GRT4W: 4 wheels site trailer with brake	⚡
	Modulo per saldatura a filo (MIG) con cavo di connessione da 10 mt MIG wire feeder with 10 mt connection cable	⚡
Modulo di saldatura in parallelo con voltmetro e amperometro (P-BOX) Parallel welding box with ammeter and voltmeter (P-BOX)	⚡	

*Da specificare al momento dell'ordine - To be specifically ordered before production

MPM Engine Driven Welders

YANMAR



Stage V

Motore Diesel - raffreddamento a liquido

Diesel engine - liquid cooled

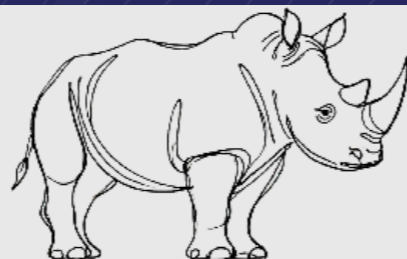

Tutti i prodotti rispettano il Regolamento Europeo 2016/1628 (Stage V) per le macchine mobili
All products comply with the European Regulation 2016/1628 (Stage V) for mobile machines

		MPM 16/400 SS-Y
GENERATORE CA AC GENERATOR	Tipo /Type	Asincrono/Asynchronous
	Potenza Trifase Max Three Phase Power (Max)	16kVA - 400V - 50 Hz
	Potenza Monofase Max Single Phase Power (Max)	5,3kVA - 230V - 50 Hz 5kVA - 48 V - 50 Hz
	Fattore di Potenza Power Factor	Cos φ 0,8
SALDATURA CC - DC WELDING	Metodo Method	Elettrodo - Tig Lift Arc - Mig CC/CV - Scricatura Smaw - Tig Lift Arc - Mig CC/CV - Carbon Arc Gouging
	Regolazione della corrente Current regulation	Elettronica Electronic
	Campo di regolazione Regulation range	30 A - 400 A
	Intermittenza al 60% Duty Cycle @ 60%	400 A - 36 V
	Tensione d'innesco Open circuit voltage	70 V
	Diametro massimo elettrodo Max welding rod	8 mm
MOTORE - ENGINE	Tipo /Type	Yanmar 4TNV88 4 cyl. - 2190 cm3 24,1 hp (18 kWm) 1500 giri/min (rpm)
	Aviamento Starting System	elettrico / electric
	Capacità Serbatoio Fuel Tank Capacity	70 lt
	Consumo Carburante al 75% del carico Fuel Consumption @ 75%	3,5 lt/h
CARATTERISTICHE FEATURES	Dimensioni (Lu-La-H) Dimensions (L-W-H)	1645 x 755 x 1210 mm
	Peso a vuoto Dry Weight	680 kg
	Potenza Acustica Noise Level	94 Lwa

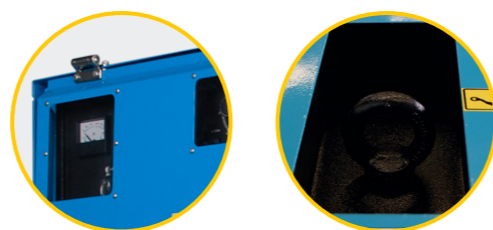

MPM 16/400 SS-Y



		MPM 16/400 SS-Y
DOTAZIONI DI SERIE - STANDARD EQUIPMENT	Dispositivo arresto automatico del motore con spie di segnalazione Auto engine protection shutdown system with warning lights	⚡
	Doppia scala di regolazione della corrente di saldatura con deviatore Low high amps switch for a more accurate arc control selection	⚡
	Contaore / Hourmeter	⚡
	Voltmetro / Voltmeter	⚡
	Potenzimetro arco forzato / Arc force control potentiometer	⚡
	Interruttore differenziale salvavita / Earth Leakage Circuit Breaker	⚡
	Protezioni per uscite di potenza / Circuit breaker	⚡
	Presca per scricatura / Carbon Arc Gouging socket	⚡
	1 presa trifase CEE 32 A, 400 V A - 50 Hz / 1 x 32 A, 400 V - 50 Hz EEC three-phase socket	⚡
	1 presa monofase CEE 32 A, 230 V - 50 Hz / 1 x 32 A, 230 V - 50 Hz EEC single-phase socket	2
	Uscita monofase 48 V / 48 V single-phase output	⚡
	Predisposizione per funzionamento con comando a distanza / Fitted for remote control operation	⚡
	Pulsante stop d'emergenza / Emergency stop button	⚡
	Indicatore livello carburante / Fuel level gauge	⚡
	Gancio centrale di sollevamento / Central lifting eye	⚡
Passaggio forche / Fork lift pockets	⚡	
Batteria d'avviamento / Starting battery	⚡	
OPTIONS*	Saldatura Tig Lift Arc / Tig Lift Arc welding	di serie / standard
	Saldatura Tig Booster / Tig Booster welding	⚡
	Saldatura MIG CC/CV / CC/CV MIG welding	di serie / standard
	Silenziatore parascintille / Spark arrester muffler	⚡
ACCESSORI A RICHIESTA ACCESSORIES ON REQUEST	Invertitore di polarità incorporato / Built-in polarity reversing switch	⚡
	Cavi di saldatura ST50 con accessori / ST50 welding cables with accessories	⚡
	Comando a distanza regolazione corrente di saldatura / Welding remote control	⚡
	Modulo invertitore di polarità (separato) / Reverse polarity switch kit (separate)	⚡
	GRT2W: carrello traino lento 2 ruote / GRT2W: 2 wheels site trailer	⚡
	GRT4W: carrello traino lento 4 ruote senza freno / GRT4W: 4 wheels site trailer without brake	⚡
	GRT4W: carrello traino lento 4 ruote con freno / GRT4W: 4 wheels site trailer with brake	⚡
	Modulo per saldatura a filo (MIG) con cavo di connessione da 10 mt MIG wire feeder with 10 mt connection cable	⚡
	Modulo di saldatura in parallelo con voltmetro e amperometro (P-BOX) Parallel welding box with ammeter and voltmeter (P-BOX)	⚡

*Da specificare al momento dell'ordine - To be specifically ordered before production

MPM Engine Driven Welders



Motore Diesel - raffreddamento a liquido
Diesel engine - liquid cooled

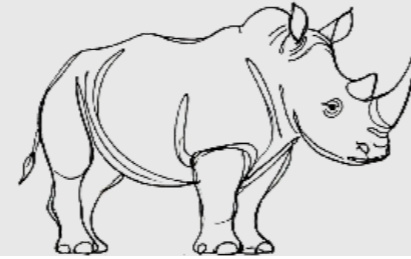

I prodotti Stage V rispettano il Regolamento Europeo 2016/1628 per le macchine mobili
Stage V products comply with the European Regulation 2016/1628 for mobile machines

	MPM 20/500 SS-Y	MPM 20/500 SS-P Stage 0
GENERATORE CA AC GENERATOR	Tipo /Type	
	Asincrono/Asynchronous	
	Potenza Trifase Max Three Phase Power (Max)	
	20kVA - 400V - 50 Hz	
Potenza Monofase Max Single Phase Power (Max)		6,6kVA - 230V - 50 Hz
Fattore di Potenza Power Factor		Cos φ 0,8
SALDATURA CC - DC WELDING	Metodo Method	
	elettrodo - scriccatura smaw - carbon arc gouging	
	Regolazione della corrente Current regulation	
	Elettronica Electronic	
	Campo di regolazione Regulation range	
	30 A - 500 A	
Intermittenza al 60% Duty Cycle @ 60%		500 A - 40 V
Tensione d'innesco Open circuit voltage		70 V
Diametro massimo elettrodo Max welding rod		10 mm
MOTORE - ENGINE	Tipo /Type	
	Yanmar 4TNV98 4 cyl. 3319 cm3 46,1 hp (34,4 kWm) 1500 giri/min (rpm)	Perkins 1103A-33G 3 cyl. 3300 cm3 42,1 hp (31 kWm) 1500 giri/min (rpm)
	Avviamento Starting System	
	elettrico / electric	
Capacità Serbatoio Fuel Tank Capacity		70 lt
Consumo Carburante al 75% del carico Fuel Consumption @ 75%		6,4 lt/h
		5,6 lt/h
CARATTERISTICHE FEATURES	Dimensioni (Lu-La-H) Dimensions (L-W-H)	
	2015 x 900 x 1300 mm	
	Peso a vuoto Dry Weight	
945 kg		1066 kg
Potenza Acustica Noise Level		92 Lwa

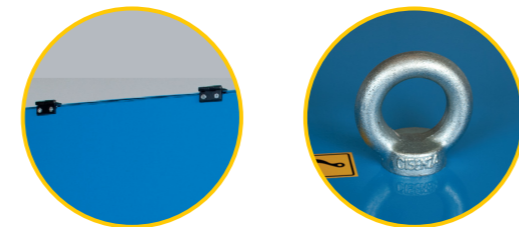

MPM 20/500 SS-Y



Per tutti i modelli / For all models

DOTAZIONI DI SERIE - STANDARD EQUIPMENT	Dispositivo arresto automatico del motore con spie di segnalazione Auto engine protection shutdown system with warning lights	⚡
	Doppia scala di regolazione della corrente di saldatura con deviatore Low high amps switch for a more accurate arc control selection	⚡
	Contaore / Hourmeter	⚡
	Voltmetro / Voltmeter	⚡
	Potenzimetro arco forzato / Arc force control potentiometer	⚡
	Interruttore differenziale salvavita / Earth Leakage Circuit Breaker	⚡
	Protezioni per uscite di potenza / Circuit breaker	⚡
	Presa per scriccatura / Carbon Arc Gouging socket	⚡
	1 presa trifase CEE 32 A, 400 V A - 50 Hz 1 x 32 A, 400 V - 50 Hz EEC three-phase socket	⚡
	1 presa monofase CEE 32 A, 230 V - 50 Hz 1 x 32 A, 230 V - 50 Hz EEC single-phase socket	⚡
	1 presa monofase CEE 16 A, 230 V - 50 Hz 1 x 16 A, 230 V - 50 Hz EEC single-phase socket	⚡
	Uscita monofase 48 V / 48 V single-phase output	⚡
	Predisposizione per funzionamento con comando a distanza Fitted for remote control operation	⚡
	Pulsante stop d'emergenza / Emergency stop button	⚡
	Indicatore livello carburante / Fuel level gauge	⚡
Gancio centrale di sollevamento / Central lifting eye	⚡	
Passaggio forche / Fork lift pockets	⚡	
Batteria d'avviamento / Starting battery	⚡	
OPTIONS*	Saldatura Tig Lift Arc / Tig Lift Arc welding	⚡
	Saldatura MIG CC/CV / CC/CV MIG welding	⚡
	Silenziatore parascintille / Spark arrester muffler	⚡
	Uscita monofase 48 V / 48 V single-phase output	⚡
Invertitore di polarità incorporato / Built-in polarity reversing switch	⚡	
ACCESSORIA A RICHIESTA ACCESSORIES ON REQUEST	Cavi di saldatura ST50 con accessori / ST50 welding cables with accessories	⚡
	Comando a distanza regolazione corrente di saldatura / Welding remote control	⚡
	Modulo invertitore di polarità (separato) / Reverse polarity switch kit (separate)	⚡
	GRT2W: carrello traino lento 2 ruote / GRT2W: 2 wheels site trailer	⚡
	GRT4W: carrello traino lento 4 ruote senza freno GRT4W: 4 wheels site trailer without brake	⚡
	GRT4W: carrello traino lento 4 ruote con freno GRT4W: 4 wheels site trailer with brake	⚡
Modulo per saldatura a filo (MIG) con cavo di connessione da 10 mt MIG wire feeder with 10 mt connection cable	⚡	
Modulo di saldatura in parallelo con voltmetro e amperometro (P-BOX) Parallel welding box with ammeter and voltmeter (P-BOX)	⚡	

*Da specificare al momento dell'ordine - To be specifically ordered before production

MPM Engine Driven Welders



Motore Diesel - raffreddamento a liquido
Diesel engine - liquid cooled

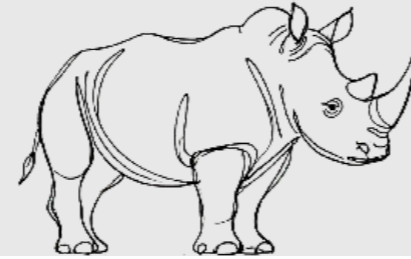

I prodotti Stage V rispettano il Regolamento Europeo 2016/1628 per le macchine mobili
Stage V products comply with the European Regulation 2016/1628 for mobile machines

	MPM 20/600 SS-Y	MPM 20/600 SS-P Stage 0
GENERATORE CA AC GENERATOR	Tipo /Type	
	Asincrono/Asynchronous	
	Potenza Trifase Max Three Phase Power (Max)	
	20kVA - 400V - 50 Hz	
Potenza Monofase Max Single Phase Power (Max)		6,6kVA - 230V - 50 Hz
Fattore di Potenza Power Factor		Cos φ 0,8
SALDATURA CC - DC WELDING	Metodo Method	
	elettrodo - scriccatura smaw - carbon arc gouging	
	Regolazione della corrente Current regulation	
	Elettronica Electronic	
	Campo di regolazione Regulation range	
	30 A - 600 A	
Intermittenza al 60% Duty Cycle @ 60%		600 A - 40 V
Tensione d'innesco Open circuit voltage		70 V
Diametro massimo elettrodo Max welding rod		10 mm
MOTORE - ENGINE	Tipo /Type	
	Yanmar 4TNV98T 4 cyl. 3319 cm3 55,9 hp (41,7 kWm) 1500 giri/min (rpm)	Perkins 1103A-33TG1 3 cyl. 3300 cm3 61,1 hp (45,6 kWm) 1500 giri/min (rpm)
	Aviamento Starting System	
	elettrico / electric	
	Capacità Serbatoio Fuel Tank Capacity	
70 lt		
Consumo Carburante al 75% del carico Fuel Consumption @ 75%		8,1 lt/h
CARATTERISTICHE FEATURES	Dimensioni (Lu-La-H) Dimensions (L-W-H)	
	2015 x 900 x 1300 mm	
	Peso a vuoto Dry Weight	
975 kg		1085 kg
Potenza Acustica Noise Level		90 Lwa



MPM 20/600 SS-P



	Per tutti i modelli / For all models	
DOTAZIONI DI SERIE - STANDARD EQUIPMENT	Dispositivo arresto automatico del motore con spie di segnalazione Auto engine protection shutdown system with warning lights	⚡
	Doppia scala di regolazione della corrente di saldatura con deviatore Low high amps switch for a more accurate arc control selection	⚡
	Contaore / Hourmeter	⚡
	Voltmetro / Voltmeter	⚡
	Potenzimetro arco forzato / Arc force control potentiometer	⚡
	Interruttore differenziale salvavita / Earth Leakage Circuit Breaker	⚡
	Protezioni per uscite di potenza / Circuit breaker	⚡
	Presca per scriccatura / Carbon Arc Gouging socket	⚡
	1 presa trifase CEE 32 A, 400 V A - 50 Hz 1 x 32 A, 400 V - 50 Hz EEC three-phase socket	⚡
	1 presa monofase CEE 32 A, 230 V - 50 Hz 1 x 32 A, 230 V - 50 Hz EEC single-phase socket	⚡
	1 presa monofase CEE 16 A, 230 V - 50 Hz 1 x 16 A, 230 V - 50 Hz EEC single-phase socket	⚡
	Uscita monofase 48 V / 48 V single-phase output	⚡
	Predisposizione per funzionamento con comando a distanza Fitted for remote control operation	⚡
	Pulsante stop d'emergenza / Emergency stop button	⚡
	Indicatore livello carburante / Fuel level gauge	⚡
	Gancio centrale di sollevamento / Central lifting eye	⚡
	Passaggio forche / Fork lift pockets	⚡
	Batteria d'avviamento / Starting battery	⚡
OPTIONS*	Saldatura Tig Lift Arc / Tig Lift Arc welding	⚡
	Saldatura MIG CC/CV / CC/CV MIG welding	⚡
	Silenziatore parascintille / Spark arrester muffler	⚡
	Uscita monofase 48 V / 48 V single-phase output	⚡
ACCESSORI A RICHIESTA ACCESSORIES ON REQUEST	Invertitore di polarità incorporato / Built-in polarity reversing switch	⚡
	Cavi di saldatura ST50 con accessori / ST50 welding cables with accessories	⚡
	Comando a distanza regolazione corrente di saldatura / Welding remote control	⚡
	Modulo invertitore di polarità (separato) / Reverse polarity switch kit (separate)	⚡
	GRT2W: carrello traino lento 2 ruote / GRT2W: 2 wheels site trailer	⚡
	GRT4W: carrello traino lento 4 ruote senza freno / GRT4W: 4 wheels site trailer without brake	⚡
	GRT4W: carrello traino lento 4 ruote con freno / GRT4W: 4 wheels site trailer with brake	⚡
	Modulo per saldatura a filo (MIG) con cavo di connessione da 10 mt MIG wire feeder with 10 mt connection cable	⚡
Modulo di saldatura in parallelo con voltmetro e amperometro (P-BOX) Parallel welding box with ammeter and voltmeter (P-BOX)	⚡	

*Da specificare al momento dell'ordine - To be specifically ordered before production

MPM Engine Driven Welders



Motore Diesel - raffreddamento a olio
Diesel engine - oil cooled



	MPM 500 D 50 Hz	MPM 500 D 60 Hz	
GENERATORE CA AC GENERATOR	Tipo /Type		
	Asincrono/Asynchronous		
	Potenza Trifase Max Three Phase Power (Max)	20kVA - 400V - 50 Hz	20kVA - 400V - 60 Hz
	Potenza Monofase Max Single Phase Power (Max)	6,6kVA - 230V - 50 Hz	10kVA - 230V - 60 Hz
Fattore di Potenza Power Factor	Cos φ 0,8		
SALDATURA CC - DC WELDING	Metodo Method		
	Elettrodo - Tig Lift Arc - MIG CC/CV - Scriccatura Smaw - Tig Lift Arc - MIG CC/CV - Carbon Arc Gouging		
	Regolazione della corrente Current regulation	Elettronica Electronic	
	Campo di regolazione Regulation range	30 A - 500 A	
	Intermittenza al 60% Duty Cycle @ 60%	500 A - 40 V	
	Tensione d'innesco Open circuit voltage	70 V	
Diametro massimo elettrodo Max welding rod	10 mm		
MOTORE - ENGINE	Tipo /Type		
	Deutz F4M2011 4 cyl. 3110 cm3 39 hp (29 kWm) 1500 giri/min (rpm)		
	Deutz F4M2011 4 cyl. 3110 cm3 45,5 hp (33,5 kWm) 1800 giri/min (rpm)		
Aviamento Starting System	elettrico / electric		
Capacità Serbatoio Fuel Tank Capacity	70 lt		
Consumo Carburante al 75% del carico Fuel Consumption @ 75%	5,6 lt/h	6,7 lt/h	
CARATTERISTICHE FEATURES	Dimensioni (Lu-La-H) Dimensions (L-W-H)		
	2015 x 907 x 1123 mm		
	Peso a vuoto Dry Weight	971 kg	
Potenza Acustica Noise Level	99 Lwa		



MPM 500 D

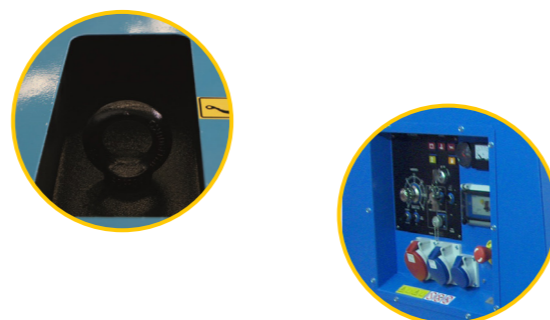

Per tutti i modelli / For all models

DOTAZIONI DI SERIE - STANDARD EQUIPMENT	Dispositivo arresto automatico del motore con spie di segnalazione Auto engine protection shutdown system with warning lights	⚡
	Doppia scala di regolazione della corrente di saldatura con deviatore Low high amps switch for a more accurate arc control selection	⚡
	Contaore / Hourmeter	⚡
	Voltmetro / Voltmeter	⚡
	Potenzimetro arco forzato / Arc force control potentiometer	⚡
	Interruttore differenziale salvavita / Earth Leakage Circuit Breaker	⚡
	Protezioni per uscite di potenza / Circuit breaker	⚡
	Presca per scriccatura / Carbon Arc Gouging socket	⚡
	Presca trifase CEE 32 A, 400 V A - 50 Hz / 1 x 32 A, 400 V - 50 Hz EEC three-phase socket	⚡
	Presca monofase CEE 32 A, 230 V - 50 Hz / 1 x 32 A, 230 V - 50 Hz EEC single-phase socket	⚡
	Presca monofase CEE 16 A, 230 V - 50 Hz / 1 x 16 A, 230 V - 50 Hz EEC single-phase socket	⚡
	Predisposizione per funzionamento con comando a distanza / Fitted for remote control operation	⚡
	Pulsante stop d'emergenza / Emergency stop button	⚡
	Indicatore livello carburante / Fuel level gauge	⚡
Gancio centrale di sollevamento / Central lifting eye	⚡	
Passaggio forche / Fork lift pockets	⚡	
Batteria d'avviamento / Starting battery	⚡	
OPTIONS*	Saldatura Tig Lift Arc / Tig Lift Arc welding	di serie / standard
	Saldatura MIG CC/CV / CC/CV MIG welding	di serie / standard
	Silenziatore parascintille / Spark arrester muffler	⚡
ACCESSORI A RICHIESTA ACCESSORIES ON REQUEST	Cavi di saldatura ST50 con accessori / ST50 welding cables with accessories	⚡
	Comando a distanza regolazione corrente di saldatura / Welding remote control	⚡
	Modulo invertitore di polarità (separato) / Reverse polarity switch kit (separate)	⚡
	GRT2W: carrello traino lento 2 ruote / GRT2W: 2 wheels site trailer	⚡
	GRT4W: carrello traino lento 4 ruote senza freno / GRT4W: 4 wheels site trailer without brake	⚡
	GRT4W: carrello traino lento 4 ruote con freno / GRT4W: 4 wheels site trailer with brake	⚡
Modulo per saldatura a filo (MIG) con cavo di connessione da 10 mt MIG wire feeder with 10 mt connection cable	⚡	
Modulo di saldatura in parallelo con voltmetro e amperometro (P-BOX) Parallel welding box with ammeter and voltmeter (P-BOX)	⚡	

*Da specificare al momento dell'ordine - To be specifically ordered before production

MPM Engine Driven Welders



Motore Diesel - raffreddamento a olio
doppia unità di saldatura

Diesel engine - oil cooled - double welding station



	MPM 602 D	MPM 802 D	
GENERATORE CA AC GENERATOR	Asincrono/Asynchronous		
	25kVA - 400V - 50 Hz		
	9kVA - 230V - 50 Hz		
	Cos φ 0,8		
SALDATURA CC - DC WELDING	Elettrodo - Tig Lift Arc - MIG CC/CV Smaw - Tig Lift Arc - MIG CC/CV		
	Modalità unità singola		
	Regolazione della corrente Current regulation	Elettronica Electronic	
	Campo di regolazione Regulation range	30 A - 400 A	
	Intermittenza al 60% Duty Cycle @ 60%	300 A - 32 V	350 A - 34 V
	Tensione d'innescò Open circuit voltage	70 V	
	Diametro massimo elettrodo Max welding rod	8 mm	10 mm
Modalità doppia unità	300A + 300A / 32V / 60%	400A + 400A / 32V / 60%	
MOTORE - ENGINE	Deutz BF4M 2011 4 cyl. 3100 cm3 52 hp (38,2 kWm) 1500 giri/min (rpm)		
	Deutz BF4M 2011C 4 cyl. 3100 cm3 80,2 hp (59 kWm) 1500 giri/min (rpm)		
	elettrico / electric		
	70 lt		
Consumo Carburante al 75% del carico Fuel Consumption @ 75%		9,24 lt/h	13,28 lt/h
CARATTERISTICHE FEATURES	2175x1000x1102 mm		
	1134 kg		
	99 Lwa		



MPM 602 D

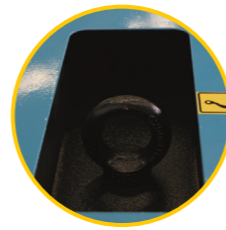

Per tutti i modelli / For all models

DOTAZIONI DI SERIE - STANDARD EQUIPMENT

OPTIONS*

ACCESSORI A RICHIESTA
ACCESSORIES ON REQUEST

Dispositivo arresto automatico del motore con spie di segnalazione Auto engine protection shutdown system with warning lights	⚡
Doppia scala di regolazione della corrente di saldatura con deviatore Low high amps switch for a more accurate arc control selection	⚡
Contaore / Hourmeter	⚡
Voltmetro / Voltmeter	⚡
Potenziometro arco forzato / Arc force control potentiometer	⚡
Interruttore differenziale salvavita / Earth Leakage Circuit Breaker	⚡
Protezioni per uscite di potenza / Circuit breaker	⚡
Presa per scriccatura / Carbon Arc Gouging socket	⚡
Presa trifase CEE 32 A, 400 V A - 50 Hz / 1 x 32 A, 400 V - 50 Hz EEC three-phase socket	⚡
Presa monofase CEE 32 A, 230 V - 50 Hz / 1 x 32 A, 230 V - 50 Hz EEC single-phase socket	⚡
Presa monofase CEE 16 A, 230 V - 50 Hz / 1 x 16 A, 230 V - 50 Hz EEC single-phase socket	2
Predisposizione per funzionamento con comando a distanza / Fitted for remote control operation	⚡
Pulsante stop d'emergenza / Emergency stop button	⚡
Indicatore livello carburante / Fuel level gauge	⚡
Gancio centrale di sollevamento / Central lifting eye	⚡
Passaggio forche / Fork lift pockets	⚡
Batteria d'avviamento / Starting battery	⚡
Saldatura Tig Lift Arc / Tig Lift Arc welding	di serie / standard
Saldatura MIG CC/CV / CC/CV MIG welding	di serie / standard
Silenziatore parascintille / Spark arrester muffler	⚡
Invertitore di polarità incorporato / Built-in polarity reversing switch	⚡
Cavi di saldatura ST50 con accessori / ST50 welding cables with accessories	⚡
Cavi di saldatura ST70 con accessori / ST70 welding cables with accessories	⚡
Comando a distanza regolazione corrente di saldatura / Welding remote control	⚡
Modulo invertitore di polarità (separato) / Reverse polarity switch kit (separate)	⚡
GRT2W: carrello traino lento 2 ruote / GRT2W: 2 wheels site trailer	⚡
GRT4W: carrello traino lento 4 ruote senza freno / GRT4W: 4 wheels site trailer without brake	⚡
GRT4W: carrello traino lento 4 ruote con freno / GRT4W: 4 wheels site trailer with brake	⚡
Modulo per saldatura a filo (MIG) con cavo di connessione da 10 mt MIG wire feeder with 10 mt connection cable	⚡
Modulo di saldatura in parallelo con voltmetro e amperometro (P-BOX) Parallel welding box with ammeter and voltmeter (P-BOX)	⚡

*Da specificare al momento dell'ordine - To be specifically ordered before production

ACCESSORI A RICHIESTA E OPTIONALS



COMANDO A DISTANZA

Il comando a distanza consente di regolare la corrente di saldatura comodamente dalla postazione di lavoro, tramite l'ausilio di un potenziometro. Una volta collegato al pannello strumenti dell'unità, tramite un cavo di 20 metri, è subito operativo.

WELDING REMOTE CONTROL

The remote control allows to comfortably adjust the welding current from the workstation, thanks to a potentiometer. Once connected to the unit's instrument panel, via a 20-meter cable, it is immediately operational.

DIMENSIONI (LxWxH): 180 x 115 x 110 mm

CAVI DI SALDATURA CON ACCESSORI*

Il kit è composto da:

- Maschera per saldatura
- Martellino
- Spazzola
- Pinza porta elettrodo con 5 metri di cavo rivestito in gomma, sezione di 25 mm² e morsetto di massa con 3 metri di cavo rivestito in gomma, sezione di 25 mm². (Modello ST 25)
- Oppure pinza porta elettrodo con 5 metri di cavo rivestito in gomma, sezione di 35 mm² e morsetto di massa con 3 metri di cavo rivestito in gomma, sezione di 35 mm². (Modello ST 35)
- Oppure pinza porta elettrodo con 20 metri di cavo rivestito in gomma, sezione di 50 mm² e morsetto di massa con 15 metri di cavo rivestito in gomma, sezione di 50 mm². (Modello ST 50)

WELDING CABLES WITH ACCESSORIES

- One dark screen
- One transparent glass
- One chipping hammer
- One steel brush
- One electrode holder with 5 mt cable, sect. 25 mm², and one ground clamp with 3 mt cable, sect. 25 mm² (type ST 25) and/or one electrode holder with 5 mt cable, sect. 35 mm², and one ground clamp with 3 mt cable, sect. 35 mm² (type ST 35) and/or one electrode holder with 20 mt cable, sect. 50 mm², and one ground clamp with 15 mt cable, sect. 50 mm² (type ST 50)

with 5
3 5
5 0



*Altre sezioni e lunghezze cavi disponibili su richiesta. Other cable sections and lengths available upon request.



MODULO INVERTITORE DI POLARITÀ

Dispositivo controllato elettricamente per l'inversione di polarità della corrente di saldatura fino a 500 Ampere in CC.

Il kit include:

- Modulo invertitore di polarità
- Cavi di connessione
- Comando a distanza composto da potenziometro per la regolazione della corrente di saldatura, selettore di polarità, spia luminosa che segnala l'attivazione dell'invertitore e cavo da 20 metri

REVERSE POLARITY SWITCH KIT

Electrically operated device to reverse polarity, suitable for electronic control welders up to 500 Amps DC, including:

- Polarity switch box
- Connecting cables
- Remote control with 20 mt cable and plug, composed of welding current potentiometer and polarity selector switch with warning light

DIMENSIONI (LxWxH): 375 x 205 x 270 mm

MODULO PER SALDATURA A FILO MIG/MAG (TRAINAFILO)

Il dispositivo azionato dal motore sposta automaticamente l'elettrodo a filo dalla bobina alla torcia di saldatura, controllando con precisione la velocità di svolgimento e discernendo contemporaneamente il tipo di materiale, il diametro del filo e il tipo specifico di filo necessari per la lavorazione in corso. Il prodotto presenta un sistema di trascinamento a 4 rulli per il filo che mantiene il filo ben allineato nella scanalatura e garantisce un'elevata stabilità del movimento dello stesso.

MIG/MAG WIRE FEEDER

The engine-driven device automatically advances the wire-electrode from the spool to the welding torch, precisely controlling the unwinding speed while also discerning the material type, wire diameter, and specific wire type for the task at hand. The product features a 4-roller wire dragging system that keeps the wire well-aligned in the groove and ensures high stability of wire movement.

DIMENSIONI (LxWxH): 660 x 240 x 450 mm

PESO BOBINE: 15 kg

COILS WEIGHT: 15 kg

DIAMETRO RULLO STANDARD: 1/1,2 mm*

STANDARD ROLL DIAMETER: 1/1,2 mm*



*Su richiesta rulli con diametro 0,8/1 e 1,2/1,6 mm Upon request, rolls with diameters of 0.8/1 and 1.2/1.6 mm.

PARALLEL BOX: MODULO DI SALDATURA IN PARALLELO

Unità portatile che consente la messa in parallelo di due motosaldatrici al fine di ottenere un valore totale della corrente di saldatura pari alla somma delle correnti delle due motosaldatrici.

Il kit include:

- Voltmetro di saldatura
- Amperometro di saldatura
- Cavi di connessione

PARALLEL BOX: PARALLEL WELDING MODULE

Portable unit that permits paralleling of two engine driven welders doubling the welding current output.

The kit includes:

- Welding voltmeter
- Welding ammeter
- Connecting cables

DIMENSIONI (LxWxH): 290 x 235 x 230 mm



LT Lighting Towers



Motore Diesel - raffreddamento ad aria/liquido -
torre faro di 8 mt (rotazione di 340°)

Diesel engine - air/liquid cooled
8 mt lighting tower (340° rotation)

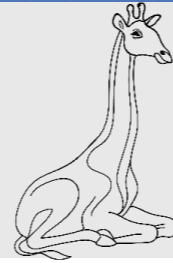

Tutti i prodotti rispettano il Regolamento Europeo 2016/1628 (Stage V) per le macchine mobili
All products comply with the European Regulation 2016/1628 (Stage V) for mobile machines

	LT 5000 Y	LT 5500 SY-L	LT 10000 K	CART NO GEN	
GENERATORE CA AC GENERATOR	Sincrono/Synchronous				
	/				
	/				
	Potenza Monofase Max Single Phase Power (Max)	4kVA - 230V - 50 Hz	5.3kVA - 230V - 50 Hz	9kVA - 230V - 50 Hz	/
Fattore di Potenza Power Factor	Cos φ 0,8			/	
MOTORE - ENGINE	Tipo /Type	Yanmar L70V 1 cyl. 320 cm ³ 6 hp (4,5 kWm) 3000 giri / min (rpm) raffreddamento ad aria air cooled	Yanmar 2TNV70 2 cyl. 570cm ³ 7,9 hp (5,8kWm) 1500 giri /min (rpm) raffreddamento a liquido liquid cooled	Kubota D1105 3 cyl. 1123 cm ³ 12,7 hp (9,5 kWm) 1500 giri /min (rpm) raffreddamento a liquido liquid cooled	/
	Aviamento Starting System	Elettrico - Electric			/
	Capacità Serbatoio Fuel Tank Capacity	100 lt			/
	Consumo Carburante al 75% del carico Fuel Consumption @ 75%	1 lt/h	1,5 lt/h	2 lt/h	/
	CARATTERISTICHE - FEATURES	Dimensioni (Lu-La-H) Dimensions (L-W-H)	2548 x 1520 x 2488 mm	2688 x 1522 x 2394 mm	
Dimensioni in condizioni di funzionamento (Lu-La-H) Maximum dimensions (L x W x H)		2548 x 2604 x 9040 mm	2688 x 2614 x 8950 mm		3900 x 1850 x 9120 mm
Peso a vuoto Dry Weight		500 kg	535 kg	670 kg	470 kg
Potenza Acustica Noise Level		95 Lwa	91 Lwa	97 Lwa	/



CART NO GEN



	LT 5000 Y	LT 5500 SY-L	LT 10000 K	CART NO GEN
DOTAZIONI DI SERIE - STANDARD EQUIPMENT	Dispositivo arresto automatico del motore con spie di segnalazione Auto engine protection shutdown system with warning lights			
	Contaore / Hourmeter			
	Interruttori lampade / Lamps switch			
	Interruttore differenziale salvavita Earth Leakage Circuit Breaker			
	Protezioni per uscite di potenza Circuit breaker			
	1 presa monofase CEE 16 A, 230 V - 50 Hz 1 x 16 A, 230 V - 50 Hz EEC single-phase socket			
	Lampada pre-riscaldamento candele / Glow plug lamp			
	Pulsante stop d'emergenza Emergency stop button			
	Indicatore livello carburante / Fuel level gauge			
	GRT2W: carrello traino lento 2 ruote GRT2W: 2 wheels site trailer			
	Torre faro di 8 mt (rotazione di 340°) con innalzamento manuale 8 mt lighting tower (340° rotation) with manual lifting			
	3 stabilizzatori / 3 stabilizers			
	5 stabilizzatori / 5 stabilizers			
	Tubolari di inforcamento / Fork lift pockets			
	Ganci di sollevamento / Lifting eyes			
Batteria d'avviamento / Starting battery				
OPTIONS*	Proiettore con lampade LED Floodlight with LED lamps			
	Sistema di sollevamento idraulico Hydraulic lifting system			



LT 5000 Y



LT 10000 K
su base (GRT2W di serie)
on base (GRT2W as standard)

*Da specificare al momento dell'ordine - To be specifically ordered before production

LT Lighting Towers



Motore Diesel - raffreddamento ad aria/liquido
torre faro di 8 mt (rotazione di 340°)

Diesel engine - air/liquid cooled
8 mt lighting tower (340° rotation)



Tutti i prodotti rispettano il Regolamento Europeo 2016/1628 (Stage V) per le macchine mobili
All products comply with the European Regulation 2016/1628 (Stage V) for mobile machines

	LT 5000 SS-Y	LT 5000 SSS-L	LT 7000 SSH-K Hybrid			
GENERATORE CA AC GENERATOR	Sincrono/Synchronous					
	Magnet permanenti/Permanent magnets (PMG)					
	Tipo / Type	Potenza Monofase Max Single Phase Power (Max)	Fattore di Potenza Power Factor	49 V		
MOTORE - ENGINE	Tipo / Type	Avviamento / Starting System	Capacità Serbatoio Fuel Tank Capacity	Consumo Carburante al 75% del carico Fuel Consumption @ 75%		
	Elettrico - Electric			100 lt		
	Yanmar L70V 1 cyl. - 320 cm ³ 6 hp (4,5 kWm) 3000 giri / min (rpm) raffreddamento ad aria air cooled			Yanmar 2TNV70 2 cyl. - 570cm ³ 7,9 hp (5,8kWm) 1500 giri / min (rpm) raffreddamento a liquido liquid cooled	Kubota Z482 2 cyl. - 479 cm ³ 11,1 hp (8,3 kWm)* giri variabili variable speed raffreddamento a liquido liquid cooled	
	1 lt/h			1,5 lt/h	2,6 lt/h a 3000 giri/min - at 3000 rpm	
	2135 x 1650 x 2700 mm			2135 x 2740 x 9250 mm		
CARATTERISTICHE - FEATURES	Dimensioni (Lu-La-H) Dimensions (L-W-H)			Dimensioni in condizioni di funzionamento (Lu-La-H) Maximum dimensions (L x W x H)		
	750 kg			780 kg		830 kg
	Consumo medio per ore di luce Medium consumption per light/hours			/		
	Tempo di ricarica della batteria Battery recharging time			/		
	Autonomia della batteria Battery running time			/		
	Autonomia totale di lavoro (@100%) Total running time (@100%)			/		
	Potenza Acustica / Noise Level			92 Lwa		

* a 3000 giri/min - at 3000 rpm



	LT 5000 SS-Y	LT 5000 SSS-L	LT 7000 SSH-K Hybrid	
DOTAZIONI DI SERIE - STANDARD EQUIPMENT	Dispositivo arresto automatico del motore con spie di segnalazione Auto engine protection shutdown system with warning lights			
	Contaore / Hourmeter			
	Interruttori lampade / Lamps switch			
	Interruttore differenziale salvavita Earth Leakage Circuit Breaker			
	Protezioni per uscite di potenza / Circuit breaker			
	1 presa monofase CEE 16 A, 230 V - 50 Hz 1 x 16 A, 230 V - 50 Hz EEC single-phase socket			
	Pulsante stop d'emergenza / Emergency stop button			
	Indicatore livello carburante / Fuel level gauge			
	GRT2W: carrello traino lento 2 ruote GRT2W: 2 wheels site trailer			
	Torre faro di 8 mt (rotazione di 340°) con innalzamento manuale 8 mt lighting tower (340° rotation) with manual lifting			
	5 stabilizzatori / 5 stabilizers			
	Vasca di raccolta liquidi / Bunded tank			
	Tubolari di inforcamento / Fork lift pockets			
	Ganci di sollevamento / Lifting eyes			
	Batteria 48 V per lampade / 48 V battery for lamps			
	Batteria d'avviamento / Starting battery			
	OPTIONS*	Proiettore con lampade LED Floodlight with LED lamps		
		Sensore crepuscolare / Dusk sensor		
Sistema di sollevamento idraulico Hydraulic lifting system				

*Da specificare al momento dell'ordine - To be specifically ordered before production



ACCESSORI A RICHIESTA E OPTIONALS



PROIETTORE CON LAMPADE LED

Proiettore con lampade LED da 100, 150 o 360 Watt, che garantiscono una luce naturale, un basso consumo energetico, un'elevata efficienza e una lunga durata, offrendo un'illuminazione ottimale.

FLOODLIGHT WITH LED LAMPS

Floodlight with 100, 150 or 360 Watts LED lamps, ensuring natural light, low power consumption, high efficiency, and long lifetime, providing optimal illumination.



SENSORE CREPUSCOLARE

Sensore di rilevamento della luce solare ultra-sensibile che permette l'accensione e lo spegnimento automatico dell'unità a seconda della quantità di luce naturale rilevata nell'ambiente di lavoro, riducendo i consumi e gli sprechi. Grazie al sistema di programmazione è inoltre possibile regolare i lux per far intervenire il proiettore nelle condizioni di luce definite e negli orari prestabiliti.

DUSK SENSOR

Ultra-sensitive sunlight detection sensor that allows the unit to automatically switch on and off depending on the amount of natural light detected in the working environment, reducing consumption and waste. Thanks to the programming system, it is also possible to adjust the lux to make the floodlight work in the defined light conditions and at preset times.

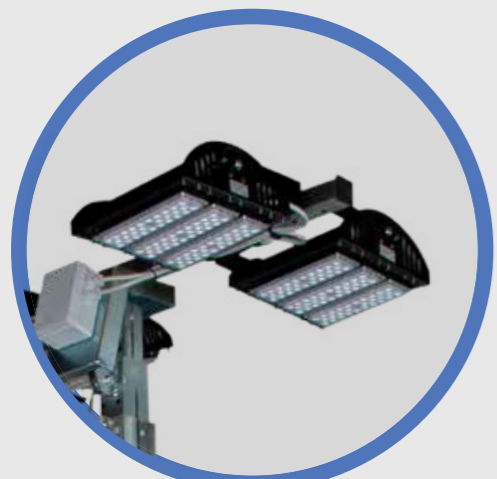

PALO IDRAULICO

Grazie alla sua capacità di sollevamento preciso e controllato, il palo idraulico consente di regolare agevolmente l'altezza della torre in base alle esigenze specifiche.

HYDRAULIC POLE

With its precise and controlled lifting capability, the hydraulic pole enables effortless adjustment of the tower's height to meet specific requirements.



CARRELLI PER TRAINO LENTO DA CANTIERE

Disponibili in diverse configurazioni per una velocità max. di 10 km/h.

SITE TOW UNDERCARRIAGES

Available in different configurations for a maximum speed of 10 km/h.

1. GRT2W, GRUPPO DI DUE RUOTE PNEUMATICHE E TIMONE

Il kit è composto da:

- Assale rinforzato completo di mozzi su cuscinetti a sfera e due ruote pneumatiche
- Timone di traino completo di occhione
- Supporto di appoggio retraibile o in alternativa ruotino pivotante regolabile in altezza
- Viteria per il montaggio

1. GRT2W, TWO-WHEELS SITE TRAILER

The kit includes:

- Rear heavy duty axle with ball bearing hubs with drum brake (on request) and two pneumatic wheels
- Front heavy duty axle with ball bearing hubs with two pneumatic wheels, steering towing bar with lunette eye
- Parking brake assembly with cables (on request), to be mounted on machine's frame
- Mounting hardware

2. GRT4W, GRUPPO DI QUATTRO RUOTE PNEUMATICHE E TIMONE

Il kit è composto da:

- Assale posteriore rinforzato completo di mozzi su cuscinetti a sfera, freno a tamburo (a richiesta) e due ruote pneumatiche
- Assale anteriore rinforzato completo di mozzi su cuscinetti a sfera, due ruote pneumatiche e timone di traino direzionale completo di occhione
- Freno di stazionamento completo di cavi (a richiesta), da fissare al basamento del gruppo
- Viteria per il montaggio

Installare una traversa di rinforzo (non fornita da GenSet S.p.A.) quando, ad unità installata su GRT4W, si prevede l'aggancio di un carico supplementare al gancio posteriore, al fine di garantire un supporto strutturale adeguato e prevenire potenziali cedimenti.

2. GRT4W, FOUR-WHEELS SITE TRAILER

The kit includes:

- Rear heavy duty axle with ball bearing hubs with drum brake (on request) and two pneumatic wheels
- Front heavy duty axle with ball bearing hubs with two pneumatic wheels, steering towing bar with lunette eye
- Parking brake assembly with cables (on request), to be mounted on machine's frame
- Mounting hardware

Install a reinforcement crossbar (not supplied by GenSet S.p.A.) when, with the unit mounted on the GRT4W, an additional load is expected to be attached to the rear hook, in order to ensure adequate structural support and prevent potential failures.

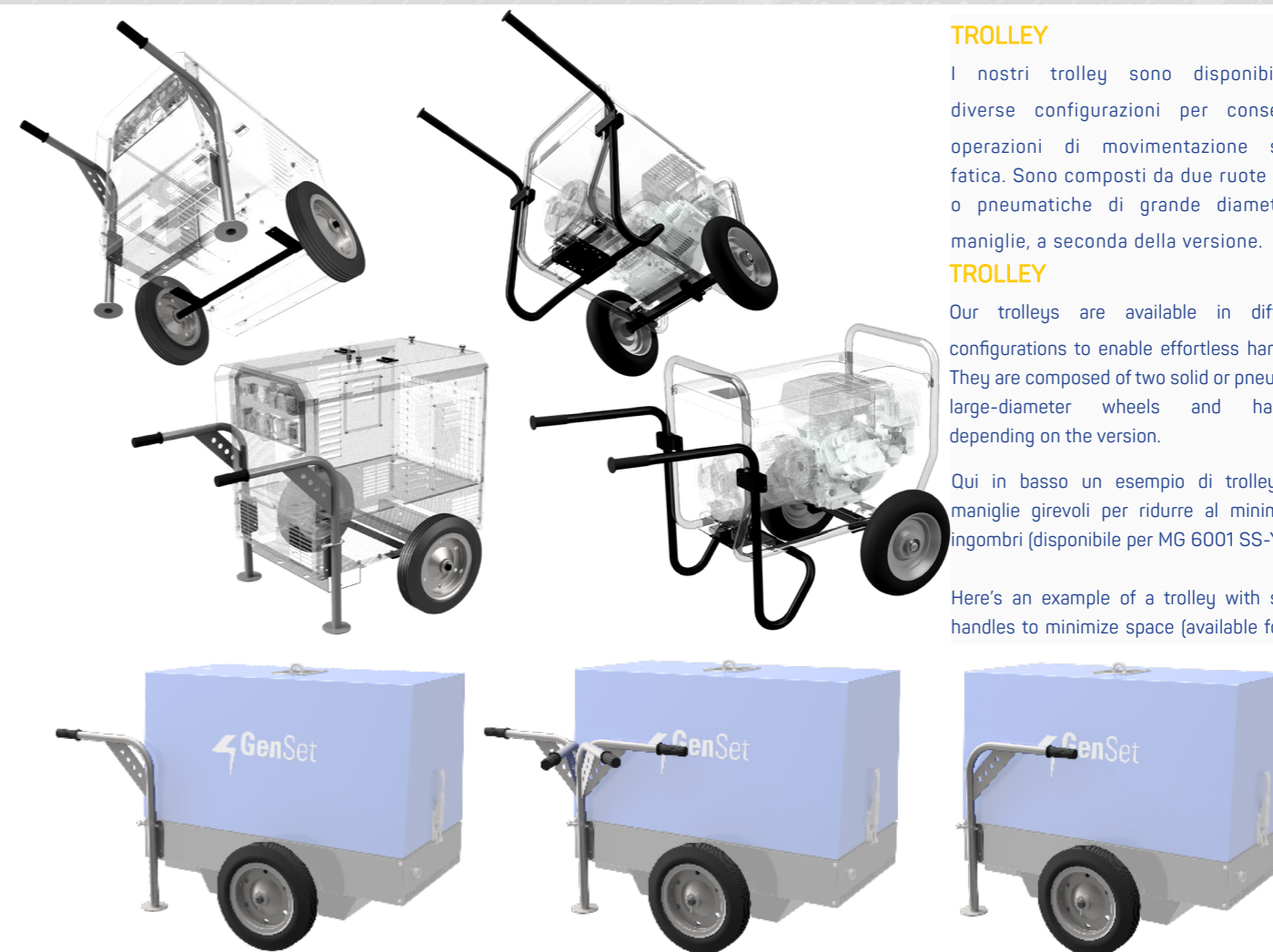
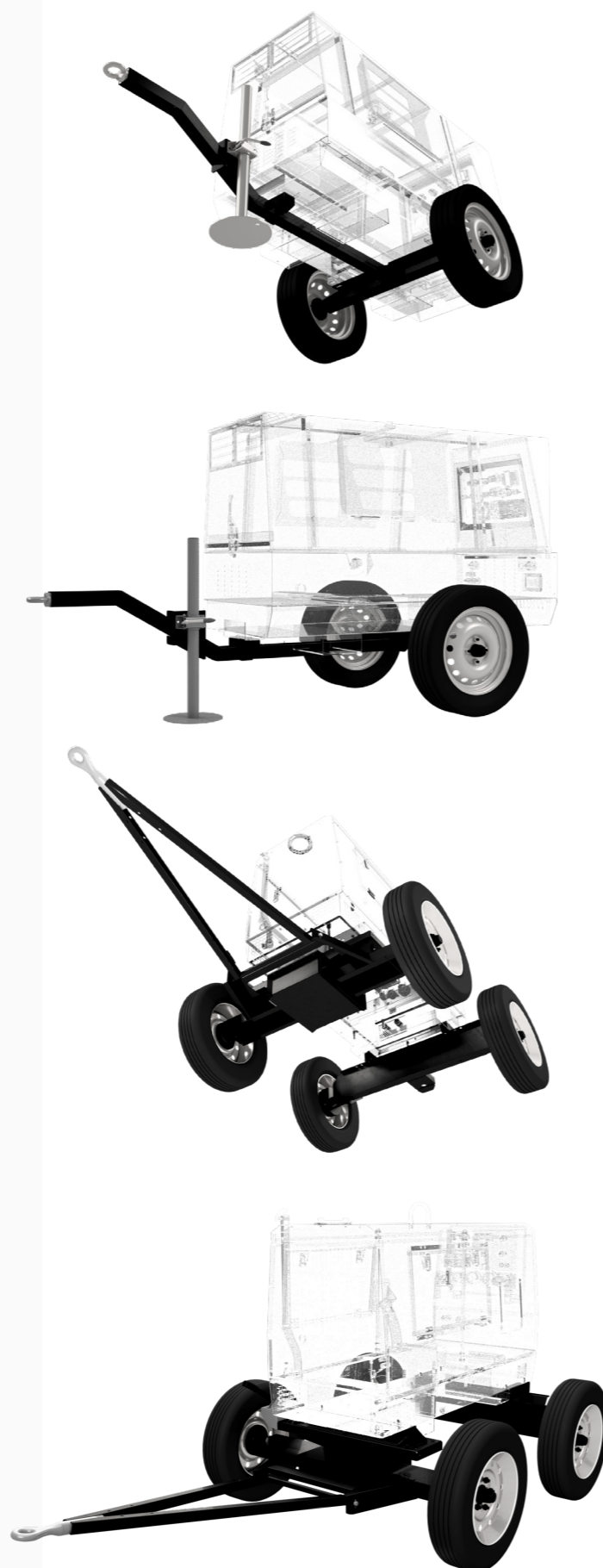

CARRELLI PER TRAINO VELOCE STRADALE OMOLOGABILI

Disponibili in diverse configurazioni, con due o quattro ruote pneumatiche, per la circolazione stradale.

Forniti in kit composti da:

- sospensioni ed ammortizzatori
- freno di stazionamento
- freno di servizio a repulsione (meccanico o idraulico) con disinserimento in retromarcia
- piano di carico in alluminio di diversa portata
- timone di traino con gancio di tipo a sfera
- ruotino pivotante
- sistema di illuminazione
- viteria per il montaggio

Ruota di scorta, sponde e parafanghi in acciaio sono su richiesta.

ROAD TRAILER (FOR FAST ROAD CIRCULATION)

Available in different configurations, with two or four pneumatic wheels, for road use.

The kit includes:

- Suspension and shock absorbers
- Parking brake
- Overrun service brake (mechanical or hydraulic) with reverse disengagement
- Aluminium loading surface with different load capacities
- Drawbar with ball-type coupling
- Pivoting wheel
- Lighting system
- Mounting hardware

Spare wheel, steel sides and mudguards are available on request.



TROLLEY

I nostri trolley sono disponibili in diverse configurazioni per consentire operazioni di movimentazione senza fatica. Sono composti da due ruote piene o pneumatiche di grande diametro e maniglie, a seconda della versione.

TROLLEY

Our trolleys are available in different configurations to enable effortless handling. They are composed of two solid or pneumatic large-diameter wheels and handles, depending on the version.

Qui in basso un esempio di trolley con maniglie girevoli per ridurre al minimo gli ingombri (disponibile per MG 6001 SS-Y).

Here's an example of a trolley with swivel handles to minimize space (available for MG



LEPRE
HARE

GENERATORI COMPATTI (DA PAG. 14 A 19 - PAG. 22-23)

Pronti a scattare quando e dove serve. Piccoli e potenti, progettati per chi ha bisogno di fonti di energia compatte ovunque.

PORTABLE GENERATORS

Ready to leap when and where you need them. Small and powerful, designed for those who need compact energy sources anywhere.

GENERATORI MGF E SMART (PAG. 28-29)

Sempre attivi, sempre affidabili, progettati per continuare a lavorare anche nei cantieri più impegnativi. Perfetti per chi cerca prestazioni costanti, senza interruzioni, e una gamma capace di spaziare tra mille applicazioni

MGF AND SMART GENERATORS

Always active, always reliable, built to keep working even on the most demanding worksites. Perfect for those who need consistent, uninterrupted performance and a wide range of thousand different applications.



LEMURE
LEMUR

GENERATORI INDUSTRIALI SUPER SILENZIATI (DA PAG. 32 A 35)

La forza silenziosa di un gigante gentile. Una presenza solida e costante, capace di fare la differenza dove l'attenzione al contesto è fondamentale.

SUPER SILENCED INDUSTRIAL GENERATORS

The silent strength of a gentle giant. A strong and constant presence, capable of making a difference where attention to the surroundings really matters.

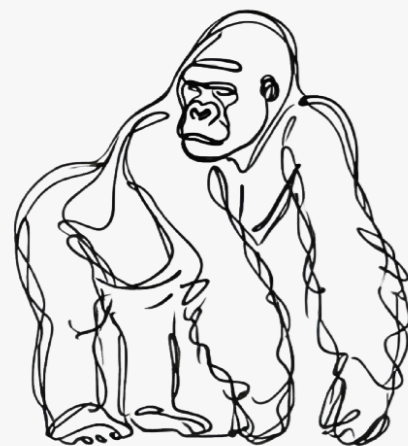

GORILLA



ANTILOPE
ANTELOPE

MOTOSALDATRICI AD ALTE PRESTAZIONI
(PAG.56-57)

Leggere, agili, instancabili. Tutta la potenza di cui hai bisogno, con la libertà di muoverti e lavorare senza limiti.

HIGH-PERFORMANCE ENGINE-DRIVEN WELDERS
Lightweight, unstoppable. All the strength you need, with the freedom to move and work without limits.

MOTOSALDATRICI HEAVY DUTY
(DA PAG. 58 A 61)

Potenza corazzata per saldature estreme. Robuste, massicce, progettate per resistere dove altri si fermano. Come il rinoceronte: dirette, instancabili, pronte ad affrontare ogni sfida.

HEAVY DUTY ENGINE DRIVEN WELDERS
Armored power for extreme welding. Tough and massive, built to endure where others give up. Like the rhino: relentless, unstoppable, ready for anything.

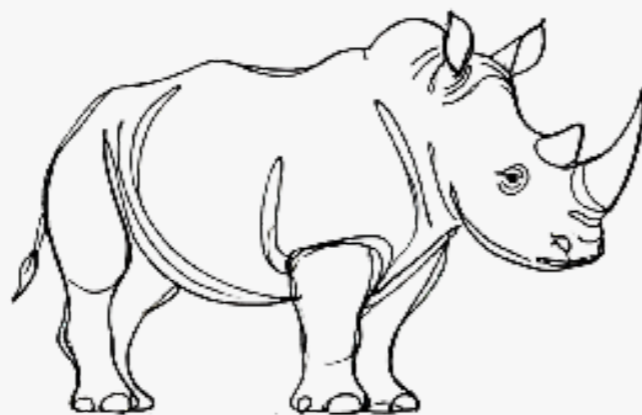

RINOCERONTE
RHINO

DIRECTIVE 2000/14/EC

ALCUNI CENNI SULLA RUMOROSITÀ

Livello di potenza acustica (lwa)

Indica il livello di rumorosità come richiesto dalla Direttiva Europea. Esso rappresenta la quantità di energia acustica emessa nell'unità di tempo ed è caratteristica di ogni sorgente sonora indipendentemente dalla distanza della sorgente. L'unità di misura è il dB(A).

Pressione acustica (lp)

Misura della pressione causata dall'emissione di onde sonore e rilevata ad una certa distanza dalla sorgente. Il suo valore cambia al variare della distanza dalla sorgente e viene espresso anch'esso in dB(A).

Potenza Elettrica Pel kW Electric Power Pel kW	Pel ≤ 2	2 < Pel ≤ 10	Pel > 10
Livello di Potenza Acustico AmMESSO al 03/01/02 Fase 1 Admitted Power Level (LWA) 03/01/02 Phase 1	LWA dB(A) 97 + log Pel	LWA dB(A) 98 + log Pel	LWA dB(A) 97 + log Pel
Livello di Potenza Acustico AmMESSO al 03/01/06 Fase 2 Admitted Power Level (LWA) 03/01/06 Phase 2	LWA dB(A) 95 + log Pel	LWA dB(A) 96 + log Pel	LWA dB(A) 95 + log Pel

Nella tabella sono riportati i valori di potenza acustica (LWA) omologati per gruppi elettrogeni e motosaldatrici.
The table shows the limit fixed by the directive for power generators and engine driven welders.

Nota bene

Particolare attenzione va posta nell'evitare confusione tra LWA e Lp. In questo catalogo la rumorosità viene espressa sotto forma di livello di potenza acustica (LWA) e di pressione sonora (Lp). I valori di pressione sonora (Lp), in funzione della distanza, si ricavano per una macchina con un dato livello di potenza acustica LWA dalla tabella.

Lp at 1 m = LWA - 8 dB	Lp at 10 m = LWA - 28 dB	Es. per una macchina con Lwa = 90 dB	Lp at 7 m = 90 dB - 25 dB = 65 dB
Lp at 4 m = LWA - 20 dB	Lp at 16 m = LWA - 32 dB	Lp at 1 m = 90 dB - 8 dB = 82 dB	Lp at 10 m = 90 dB - 28 dB = 62 dB
Lp at 7 m = LWA - 25 dB		Lp at 4 m = 90 dB - 20 dB = 70 dB	Lp at 16 m = 90 dB - 32 dB = 58 dB

La direttiva 2000/14/ce

Stabilisce che i limiti delle emissioni sonore dipendono dalla potenza del gruppo elettrogeno o della motosaldatrice. I limiti imposti da questa direttiva sono relativi al livello di potenza acustica garantito e non al solo livello di potenza acustica misurato il quale non tiene conto di tutte le possibili variabili che possono risultare, sia in fase di produzione sia seguendo differenti procedure di misurazione. La riduzione dei limiti previsti è stata suddivisa in due fasi successive: la prima fase in vigore dal 03/01/2002 e la seconda fase in vigore dal 03/01/2006.

La Direttiva 2000/14/CE richiede che il gruppo elettrogeno o la motosaldatrice siano marcati con il livello di potenza acustica garantito e riportino l'indicazione dell'ente certificatore sulla Dichiarazione di Conformità CE. L'indicazione del livello di potenza acustica garantito consiste in un numero espresso in dB, l'indicazione LWA e il simbolo specifico.

DIRECTIVE 2000/14/EC

SOME HINTS ABOUT NOISE

Noise level (lwa)

Represents the acoustic energy emission from a source in the unit time, independently from the distance. The LWA is the measure of the machine Noise level as per European Regulations. It is measured in dB(A).

Acoustic pressure (lp)

Represents the pressure caused by the acoustic waves emission measured at a certain distance from the source. Its value changes according to the different distances from the source. It is measured in dB(A).

Note

Sometimes there is a certain misunderstanding between LWA and Lp. The following table shows the mathematical relation between LWA and Lp values at different distances from the source.

Lp at 1 m = LWA - 8 dB	Lp at 10 m = LWA - 28 dB	I.e: machine with Lwa = 90 dB	Lp at 7 m = 90 dB - 25 dB = 65 dB
Lp at 4 m = LWA - 20 dB	Lp at 16 m = LWA - 32 dB	Lp at 1 m = 90 dB - 8 dB = 82 dB	Lp at 10 m = 90 dB - 28 dB = 62 dB
Lp at 7 m = LWA - 25 dB		Lp at 4 m = 90 dB - 20 dB = 70 dB	Lp at 16 m = 90 dB - 32 dB = 58 dB

Directive 2000/14/ec

The latest EC norms about noise, according to the "Directive 2000/14/EC" state that the sound emission limits depend on the power of the Generating Set or the Engine Driven Welder. The limits imposed by this Directive relate to the Guaranteed Sound Power Level that, as opposed to the Measured Sound Power Level, takes into consideration all the uncertainties that may arise from production changes or different measurement procedures. The reduction in the mentioned limits happened in two phases: the first in year 2002, the second in 2006.

The Directive 2000/14/EC also requires that the manufacturer marks the machine specifying the Guaranteed Sound Power Level. The indication of the Guaranteed Sound Power Level must consist of the single number of the guaranteed sound power in dB, the sign LWA and the specified symbol.

GLOSSARY

CC/CV: predisposizione saldatura MIG

Dispositivo che consente il passaggio dalla regolazione della corrente "CC" (saldatura ad elettrodo) alla regolazione della tensione "CV" (saldatura a filo continuo - MIG). Questa predisposizione prevede inoltre la connessione fra la motosaldatrice e l'unità portatile trainafilo.

Predisposizione saldatura TIG lift ARC

Metodo di partenza per saldatura TIG che utilizza un arco a bassa tensione e basso amperaggio raggiungendo il valore di corrente impostato con una rampa di salita graduale. L'arco si innesca quando l'elettrodo di tungsteno tocca e si solleva dalla superficie da saldare. Questo dispositivo permette di evitare il danneggiamento dell'elettrodo e del pezzo in lavorazione.

Predisposizione saldatura Tig Booster

Consente un amperaggio di saldatura fino a 350 A.

Regolazione arco forzato (arc force control)

Dispositivo per la regolazione dell'Arco Forzato con potenziometro. Permette di variare la penetrazione dell'arco senza modificare il valore di corrente di saldatura selezionato. Particolarmente efficace nella saldatura con metodo "verticale discendente" e "verticale ascendente". Evita l'incollamento dell'elettrodo in condizioni di bassa tensione dell'arco.

Selettore arco forzato (arc force on/off)

Dispositivo per inserimento Arco Forzato al fine di mantenere una caratteristica d'arco stabile senza modificare il valore di corrente di saldatura selezionato. Particolarmente indicato nella saldatura con elettrodo cellulosico. Evita l'incollamento dell'elettrodo in condizioni di bassa tensione dell'arco.

Scriccatura (carbon arc gouging)

Metodo rapido di taglio e cianfrinatura di metalli, ottenuto per fusione, sfruttando il calore dell'arco prodotto da un elettrodo al carbone mentre un potente getto di aria compressa rimuove le parti di metallo fuso.

Interruttore differenziale "salvavita"

Dispositivo di sicurezza in grado di interrompere l'erogazione di energia elettrica in caso di condizioni pericolose per l'utente (es. mancanza di isolamento o dispersione verso terra di un apparecchio elettrico collegato al generatore).

Potenza per servizio continuo

Potenza continua disponibile senza limitazioni del tempo di utilizzo. Potenza sovraccaricabile del 10% per limitati periodi di tempo, al massimo per 1 ora ogni 12 ore di esercizio.

Potenza servizio di emergenza

Potenza massima erogabile dal generatore per limitati periodi di tempo. Non è ammesso alcun sovraccarico.

Silenziatore parascintille

Dispositivo di sicurezza in grado di impedire la fuoriuscita di particelle incandescenti dal tubo di scarico dei motori. Raccomandato nel caso di utilizzo in ambienti dove possono essere presenti vapori o gas esplosivi.

Vasca di raccolta liquidi

Vasca di raccolta posta alla base della macchina ed avente una capacità tale da contenere tutti i liquidi presenti nell'unità in caso di perdite accidentali, evitando così fuoriuscite inquinanti sul terreno.

Tubo di collegamento serbatoio-bocchettone 1 mt

Da abbinare al serbatoio in plastica o in acciaio inox e al bocchettone, permette di posizzarli fino a 1 metro di distanza l'uno dall'altro.

Tubo carburante andata/ritorno serbatoio

Tubi di collegamento carburante dal motore al serbatoio esterno.

GLOSSARY

CC/CV control for mig welding

This feature allows to switch from Constant Current regulation, "CC mode" (STICK), to Constant Voltage regulation, "CV mode" (MIG). This device provides also the connection between the welding generator and the wire feeder unit.

Lift ARC TIG facility

This feature allows TIG arc starting without high frequency. Starts the arc at any amperage without contaminating the weld with tungsten.

Tig Booster welding setup

It allows for welding amperage up to 350 A.

Arc force control (potentiometer)

Allows the operator to adjust the voltage arc characteristic without affecting the selected welding current. This device provides the most ideal arc for every welding method (up-hill, downhill etc.) and for any kind of welding rod used. It also avoids the electrode sticking while welding with a short arc length.

Arc force control (on/off switch)

Helps you to keep a stable arc characteristic without affecting the selected welding current. Ideal for welding with cellulosic electrode. It avoids the electrode "sticking" while short arc length is used.

Carbon arc gouging (cag)

A cutting process by which metals are melted by the heat of an arc using a carbon electrode. Molten metal is forced away from the cut by a blast of compressed air.

Earth leakage circuit breaker (elcb)

Safety protection device which cuts off the current supply in dangerous situations (i.e. electrical insulation loss of a unit connected to the generator).

Prime power

The declared power has to be intended as maximal power available (500 hours per year by variable load), no overload is admitted.

Stand by power

Power available at variable load in the event of a main power network failure. No overload is allowed.

Spark arrester muffler

Safety device which stops sparks emission from the muffler. Recommended for use in particular areas such as refineries or petrol-chemical storage areas.

Bunded tank

A bunded tank placed at the base of the machine capable of containing all liquids to avoid spills on the ground.

1 mt tank connection pipe

Combined with the plastic or stainless steel tank and the fuel filler, it allows you to position them up to 1 meter away from each other.

Input/Output fuel pipe to the tank

Fuel connection pipes from the engine to the external tank.

CONDIZIONI GENERALI DI VENDITA

- La resa della merce è di norma ex-works franco nostro magazzino (termini CPT Incoterms 2023).
- Su richiesta GenSet può provvedere al trasporto con addebito in fattura (termini CPT Incoterms 2023). Responsabilità e assicurazione sono a carico del cliente.
- Altre modalità di trasporto saranno concordate e quotate.
- In caso di richiesta i resi devono essere preventivamente concordati con l'ufficio vendite. Il trasporto e la responsabilità sono a carico del cliente.
- Per qualsiasi controversia è competente il Foro di Milano.
- Il presente listino sostituisce ed annulla il precedente.
- Garanzia a norma di legge. Per motore e alternatore si applicano le condizioni dei rispettivi costruttori.

GENERAL TERMS OF SALE

- Goods are typically delivered on an ex-works basis, free to our warehouse (in accordance with CPT Incoterms 2023).
- At the customer's request, GenSet can arrange for transportation, with costs reflected on the invoice (in accordance with CPT Incoterms 2023). The customer bears all responsibility and insurance costs.
- Alternative modes of transport can be arranged and will be subject to quotation.
- Returns must be pre-approved by the sales department. The customer is responsible for all related transportation and liability.
- In the event of disputes, the jurisdiction lies exclusively with the Court of Milan.
- This price list supersedes and nullifies all previous editions.
- Warranty complies with statutory requirements. Engine and alternator are subject to their respective manufacturers' warranty terms.



www.genset.it

Gen Set s.p.a.

Via Stazione 5 - 27030 Villanova d'Ardenghi (PV)

Italy Phone: +39-0382-5091

commerciale@genset.it

www.genset.it

Giugno 2025 – June 2025



online version