

## RAIL TUG | SÍNVEZETÉSES HEGESZTŐ- ÉS VÁGÓTRAKTOR

A Rail Tug egy digitálisan vezérelt traktor, melyet hegesztési és termikus vágási eljárásokhoz terveztek. Az elektronikus sebességvezérlésű fogaskerekes hajtásrendszerrel rendelkező Rail Tug az Ön elképzeléseivel, specifikációjával teljesen egyező geometriájú hegesztést tud biztosítani, így csökkentve a költséges plusz hegesztés szükségességét és csökkentve a töltőfém-fogyasztási igényt.

A Rail Tug félig rugalmas pályákkal használható minimum 5 m-es (16 láb) sugarú lemezeken és tartályokon végzett munkákhoz, illetve illeszthető hajlított gyűrűs pályához csöveknél való alkalmazáshoz.

A nagy rugalmasságú pályák segítségével különböző kerületi és szabálytalan alakú felületi alkalmazás érhető el, 750 mm-es (30") minimális sugárral. Szabvány gyűrűs pályák rendelhetőek 200 mm-től (8") akár 3000 mm (10 láb) átmérőjű csövekhez, míg az egyedileg hajlított pályákat 3 m (10 láb) és 10 m (32 láb) közötti csőátmérő esetén lehet alkalmazni.

A vákuumos rendszer használata lehetővé teszi a pályák nemvasfém anyagokhoz (rozsdamentes acél, alumínium, stb.) való rögzítését is.

A Rail Tug gazdaságos megoldás számos különféle hegesztési és vágási munkához, lapos vagy íves lemezeken illetve különböző csöveken is.

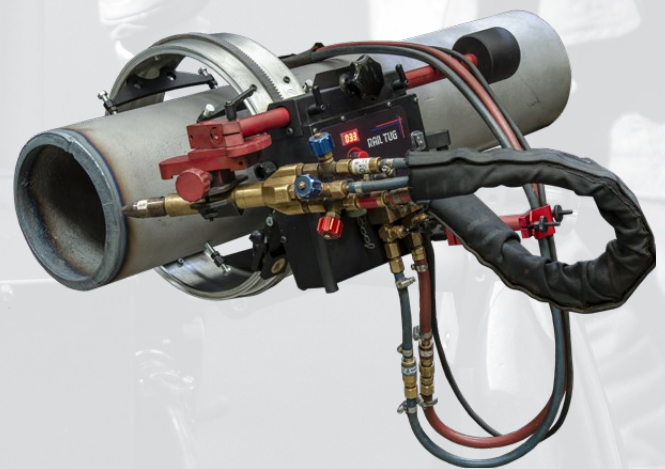

### Alkalmazások:

- Pótkocsi gyártás
- Teherautó tankok
- Olajtartályok
- Víz tároló tartályok
- Nyomótartályok
- Hídtartók
- Szerkezeti acél
- Szerkezeti tornyok
- Panel hegesztés
- Transzformátorok
- Hajógyárak
- Egyéb, hosszú és folyamatos varratokat igénylő alkalmazások



Folyamatos hegesztés



Vízszintes sebesség  
10-200 cm/perc



Függőleges sebesség  
10-200 cm/perc



Gyűrűs pályák 200mm és akár 3m közötti külső átmérő esetén



Nagy rugalmasságú sín  
Minimális külső átmérő:  
1500 mm



Egyénileg görbített pályák  
3m és akár 10m közötti  
külső átmérő esetén



Min. konvex pálya sugár a félig rugalmas sín esetén: 5m

A Rail Tug mindenféle hegesztési állásban használható ferromágneses és nem ferromágneses anyagoknál is a fogasléc-hajtása segítségével, valamint a mágneses illetve vákuumos rögzítésű pályái segítségével.

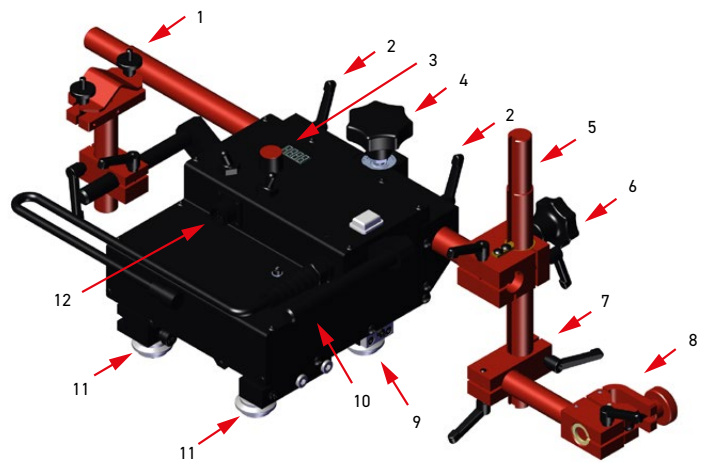
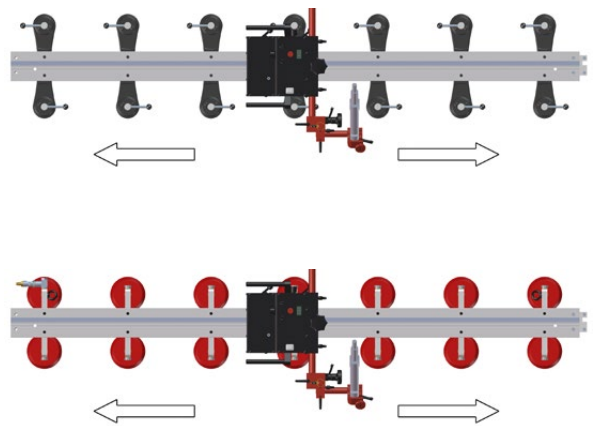
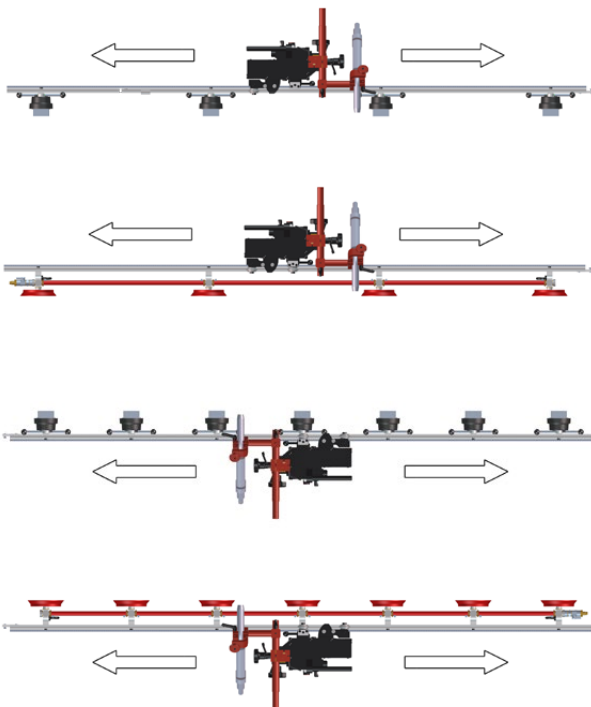
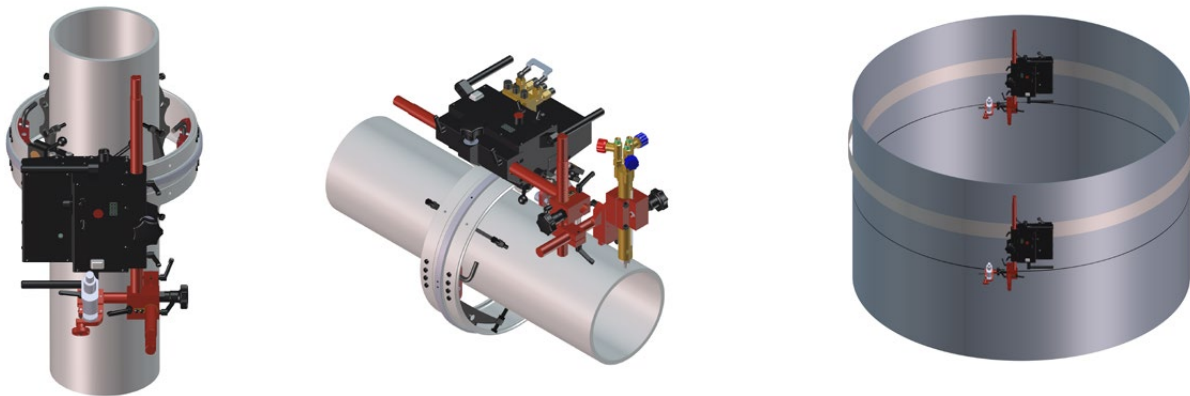

- |  |  |
|--|--|
| 1. 540 mm-es fogasléc                            | 7. Karos befogóalátét  |
| 2. Fogasléc-rögzítő karok                        | 8. Rövid rudas hegesztőpisztoly-tartó univerzális bvefogóelemmel |
| 3. Vezérlőpanel                                  | 9. Vezetőgörgő   |
| 4. Fogasléc-állító gomb                          | 10. Tartófogantyú  |
| 5. 300 mm-es rúd 180 mm-es állítási tartománnyal | 11. Állítható görgő  |
| 6. Fogasléc-tartó                                | 12. Ívgyújtó csatlakozóaljzat                                    |

## Legfontosabb tulajdonságok és előnyök:

- Kompakt, kis súlyú design
- A kódolós villanymotoron alapuló zárt körös sebességvezérlő rendszer nagyobb sebességi pontosságot biztosít
- Fogasléc-hajtás
- Az egyenletes hőközlés csökkenti az esetleges alakváltozást
- Kevesebb hegesztő-fémanyag veszteség – a hegesztés során megszüntetve
- Az automatikus ívgyújtás/kikapcsolás indítja el a hegesztést és a gép haladását, egyazon időben
- Oxy- és plazmavágás is lehetséges az opcionális tartozékok segítségével
- Megfelelő különböző kerületi és szabálytalan felületi alkalmazáshoz, egészen 100 mm minimális sugár értékig
  - Gyűrűs pályák 200mm-es külső átmérőtől akár 3 m-es külső átmérőig
  - Nagy rugalmasságú pályák 1500 mm külső átmérőtől
  - Egyéni hengerelt pályák 3 m-es külső átmérőtől akár 10 m-es külső átmérőig
  - Félig rugalmas pályák permanens alakváltozás nélkül meghajlíthatók minimum 5 m-es sugár esetén
- Gyors rögzítésű hegesztőpisztoly-tartó mechanizmus 16-22 mm átmérőjű hegesztőpisztolyokhoz - 35 mm átmérős opcióval
- Pontos hegesztőpisztoly-beállítás csavarhajtásos keresztzszánnal
- Praktikus, külső 85-250 Voltos betáplálás
- Javítja a munkakörnyezetet – távol tartja a gépkezelőt a hőtől és a gőzektől

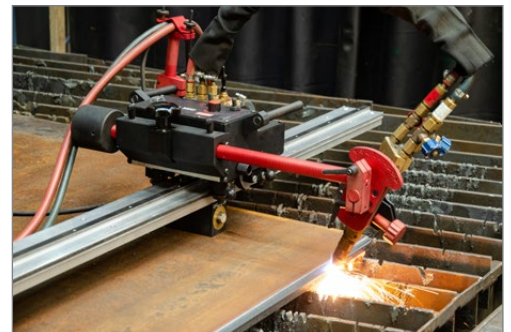
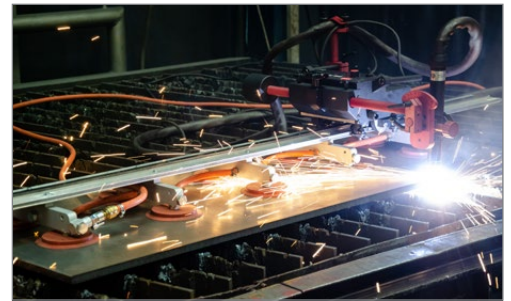

## Alapfelszerelés:



Tápkábel, 3 m  
PWD-0466-18-00-00-0 (230 V CEE)  
PWD-0466-16-00-00-0 (115 V USA)  
PWD-0466-23-00-00-0 (230 V UK)



Kettős ívgyújtó kábel, 6,5 m  
KBL-0466-17-00-00-0



540 mm-es fogasléc  
RAM-0525-07-00-00-0



Kábelrögzítő  
UCW-0523-05-01-00-0



Fogasléc-támaszték  
ZSP-0475-62-00-00-0



300 mm-es fogasléc  
180 mm-es állító résszel  
RAM-0523-17-00-00-0



Karos befogóalátét  
KST-0525-11-00-00-0



Rövid rudas h. pisztoly-tartó  
univerzális befogóelemmel  
UCW-0476-20-00-00-0

## Opcionális tartozékok:



PKT-0341-13-00-00-0  
Fogasléc állító eszköz



RAM-0475-07-03-00-0  
700 mm-es fogasléc



PWG-0475-09-00-00-0  
Ellensúly 1,3kg



RAM-0475-23-00-00-0  
1000 mm-es fogasléc



PWG-0475-10-00-00-0  
Nagy ellensúly 2,6kg



ZCS-0476-06-01-00-0  
16-22 mm-es h. pisztoly rögzítő



ZRZ-0466-19-00-00-0  
22-35 mm-es hegesztőpisztoly befogóelem



ZCS-0475-28-10-00-0  
28-35 mm-es hegesztőpisztoly befogóelem



203 mm-es fogasléc  
KLM-0236-00-16-00-0



UCW-0475-28-00-00-0  
hegesztőpisztoly befogóelem szögbeállítással



UCW-0475-08-00-00-0  
Precíziós h. pisztoly tartó szög- és magasság beállítással



UCW-0475-61-00-00-0  
Hengeres gépi hegesztőpisztoly tartó Ø 30 mm

UCW-0475-29-00-00-1  
Hengeres gépi hegesztőpisztoly tartó Ø 35 mm



UCW-0475-59-00-00-0  
Precíziós gép hegesztőpisztoly tartó Ø 30 mm

UCW-0475-42-00-00-1  
Precíziós gép hegesztőpisztoly tartó Ø 35 mm

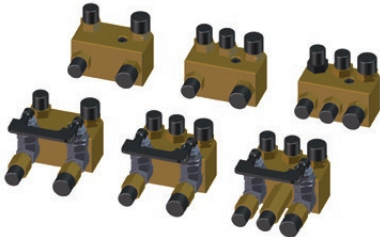

Gáz elosztócső	Metrikus	Brit
elosztócső 2x2	RZD-0475-64-00-00-0	RZD-0475-68-00-00-0
elosztócső 2x3	RZD-0475-63-00-00-0	RZD-0475-67-00-00-0
elosztócső 3/3	RZD-0475-74-00-00-0	RZD-0475-73-00-00-0
elosztócső elzárószelleppel 2x2	RZD-0475-65-00-00-0	RZD-0475-70-00-00-0
elosztócső elzárószelleppel 2x3	RZD-0475-66-00-00-0	RZD-0475-69-00-00-0
elosztócső elzárószelleppel 2x3	RZD-0475-72-00-00-0	RZD-0475-71-00-00-0

Nagy rugalmasságú sín, min. külső átmérő: 1500 mm  
TRO-0673-00-00-0

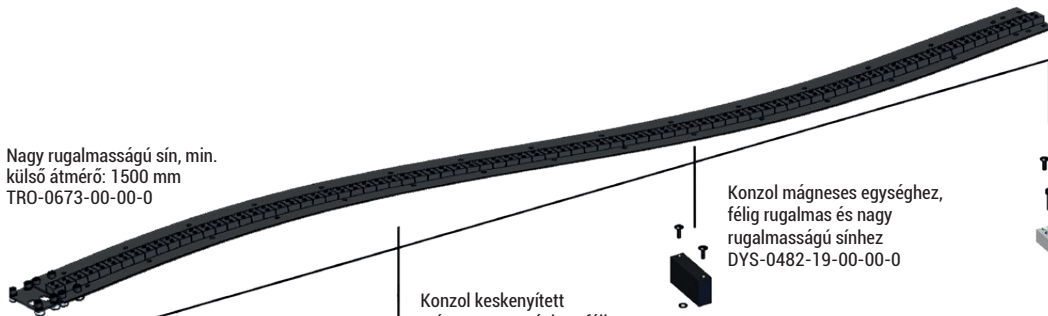

Konzol mágneses egységhez, félig rugalmas és nagy rugalmasságú sínhez  
DYS-0482-19-00-00-0

Konzol vákuumos moduláris egységhez, félig rugalmas vagy nagy rugalmasságú sínhez  
DYS-0541-11-01-00-0

Konzol mágneses egységhez, félig rugalmas és nagy rugalmasságú sínhez  
DYS-0482-19-00-00-0

Konzol keskenyített mágneses egységhez, félig rugalmas és nagy rugalmasságú sínhez  
DYS-0582-10-00-00-0

Vákuumos moduláris egység  
MST-0541-10-02-00-0

Mágneses egység  
ZSP-0475-92-00-00-0

Mágneses keskenyített egység hatlapfejes csavarral  
PDS-0582-10-00-02-0

Mágneses forgócsapos egység  
ZSP-0475-85-00-00-0

Mágneses távtartó állítható egység  
ZSP-0523-19-00-00-0

A normál Rail Tug/Rail Bull 2 görgőket javasolt opcionális nagy rugalmasságú vezetőgörgőkre cserélni

Hőálló mágneses egység  
ZSP-0475-93-00-00-0



Nagy rugalmasságú sín vezetőgörgők (4 db)  
ZSP-0673-07-00-00-0

# GYŰRŰS PÁLYÁK

Igény esetén a külső átmérő egyénileg beállítható 200 mm és akár 3000 mm között.  
A gyűrűs pályák különböző tartó elemekkel szerelhetők fel, az adott vásárló igényei szerint.



Csavaros tartóelem WSP-0523-14-02-00-0  
Mágneses tartóelem WSP-0523-14-12-00-0  
Műanyag talpas tartóelem WSP-0523-14-11-00-0  
Konzol gyűrűs pálya tartóelemekhez, hogy a csőátmérő-tartomány 50 mm-rel csökkenthető legyen DYS-0523-14-14-00-0

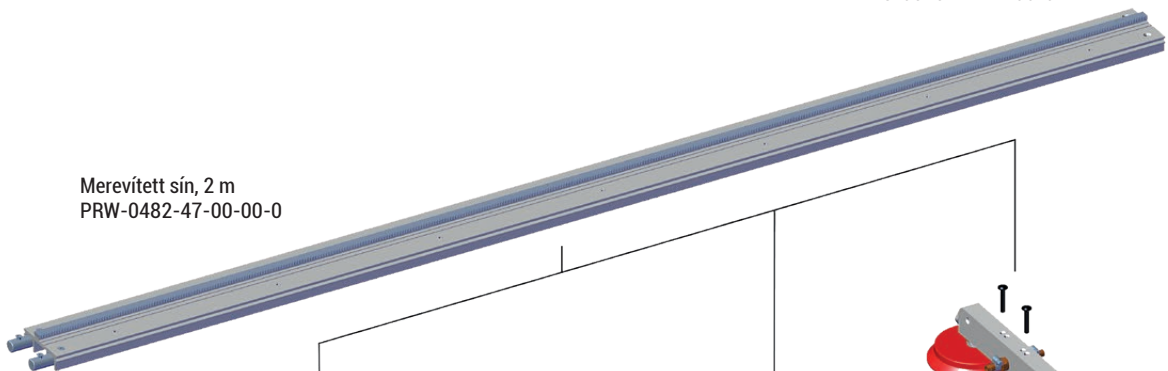

Merevített sín, 2 m PRW-0482-47-00-00-0



Konzol a merevített pályájú mágneses egységhez DYS-0482-21-00-00-0

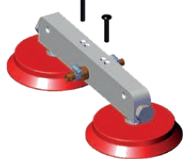

Vákuumos moduláris egység MST-0541-10-02-00-0



Mágneses keskenyített egység hatlapfejes csavarral PDS-0582-10-00-02-0



Mágneses egység ZSP-0475-92-00-00-0



Könnyített mágneses egység MST-0677-00-00-00-0

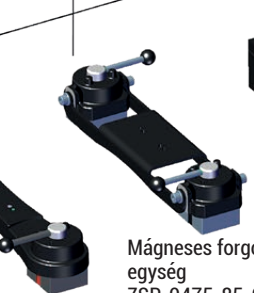

Mágneses forgócsapos egység ZSP-0475-85-00-00-0

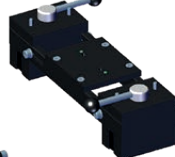

Mágneses távtartó állítható egység ZSP-0523-19-00-00-0

Hőálló mágneses egység

ZSP-0475-93-00-00-0

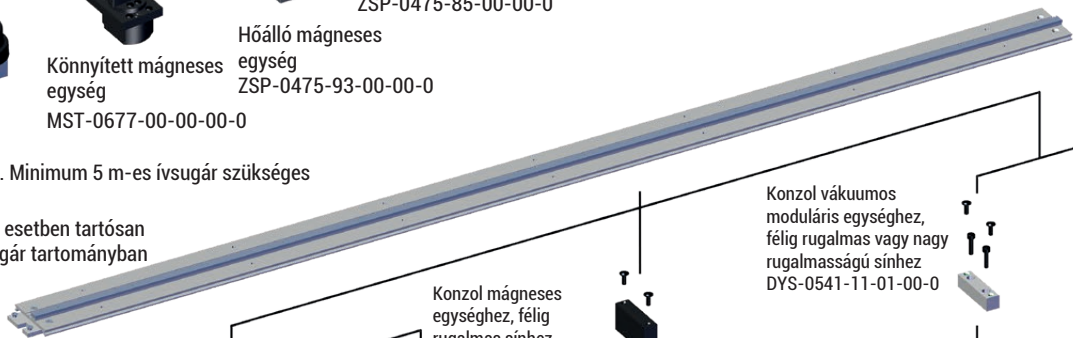

Félig merevített sín, hossza 2 m. Minimum 5 m-es ívsugarú szükséges PRW-0482-15-05-00-0

A félig merevített síneket egyéni esetben tartósnak lehet merevíteni 1,5-5m-es ívsugarú tartományban



Konzol mágneses egységhez, félig rugalmas sínhez DYS-0482-19-00-00-0

Konzol vákuumos moduláris egységhez, félig rugalmas vagy nagy rugalmasságú sínhez DYS-0541-11-01-00-0



Vákuumos moduláris egység MST-0541-10-02-00-0

Alumínium sín tartóelem félig rugalmas pályához WSP-0541-11-02-00-0

Konzol mágneses egységhez, félig rugalmas vagy nagy rugalmasságú sínhez DYS-0582-10-00-00-0

Konzol mágneses egységhez, félig rugalmas sínhez DYS-0482-19-00-00-0



Mágneses forgócsapos egység ZSP-0475-85-00-00-0

Mágneses távtartó állítható egység ZSP-0523-19-00-00-0

Mágneses keskenyített egység hatlapfejes csavarral PDS-0582-10-00-02-0

Acél sín tartóelem félig rugalmas pályához WSP-0523-12-01-00-1



Mágneses egység ZSP-0475-92-00-00-0



Könnyített mágneses egység MST-0677-00-00-00-0



Hőálló mágneses egység ZSP-0475-93-00-00-0

RAIL TUG Műszaki specifikációk	
Bemeneti feszültség	1~ 115–230 V, 50–60 Hz
Teljesítmény	66 W
Hegesztési állás (az EN ISO 6947 szabvány illetve az AWS/ ASME előírások szerint)	PA / 1F / 1G PB / 2F PC / 2G PD / 4F PE / 4G  PG / 3F (forduljon a viszonteladóhoz)
Csőekre és kerek munkadarabokra való rögzítés	Gyűrűs pályák Nagy rugalmasságú pályák Egyénileg görbített pályák Félig rugalmas pálya
Hegesztőpisztoly típus	MIG/MAG, fedőporos, Plazma, Oxigén-fűtőanyag
Hegesztőpisztoly átmérő	MIG/MAG Fedőporos Oxigén-fűtőanyag
	16-22 mm 35 mm-ig bővíthető opcióval
Vízszintes húzóerő	300 N
Függőleges húzóerő	200 N
Vízszintes sebesség	10–200 cm/min
Függőleges sebesség	10–200 cm/min
Súly	10 kg
Termékkód	WOZ-0570-10-20-00-0

### Alapkészletként szállított elemek:

- Rail Tug traktor
- Kartondoboz
- 300 mm-es fogasléc 180 mm-es állítható résszel
- Fogasléc-tartó
- Karos befogólátét
- Rövid rudas hegesztőpisztoly-tartó befogóelemmel
- Kábelrögzítő
- 6 mm-es imbuszkulcs
- 6,5 m-es (21 láb) ívgyújtó kábel
- 3 m (10 láb) hosszú betáp kábel
- Kezelési utasítás



További információk: [www.promotech.co.hu](http://www.promotech.co.hu)



Mitglied im DVS - Deutscher Verband für Schweißen und verwandte Verfahren e. V.



**B.L.Metál Hungária Kft.**  
1201 Budapest, Vágóhíd u. 55.  
Tel.: +36 1 283 3614

[www.blm.hu](http://www.blm.hu), [info@blm.hu](mailto:info@blm.hu)

Az Ön PROMOTECH partnere