

## LIZARD | PROGRAMOZHATÓ HEGESZTŐTRAKTOR

A LIZARD egy hordozható, programozható hegesztőtraktor, melyet kiváló minőségű és egységes varratok készítésére terveztek. A gép dörzskerekes hajtásrendszere és vezérlőkör visszacsatolási mechanizmusa segítségével minden hegesztési állásban stabilizálható a sebesség.

A hegesztőgép az egyes kívánt specifikációknak megfelelő hegyvarrat geometriákat is biztosítani tud, ezzel jelentősen csökkentve a további hegesztés költségeit és a hegesztő fémanyag felhasználást.

A LIZARD gépet folyamatos és tűző hegesztésre is be lehet programozni. A hegesztőbarát kétfunkciós gombok lehetővé teszik az olyan kiválasztott hegesztési minták és paraméterek programozását, mint a hegesztési hossz, a varratok közötti távolság, visszatöltés, kráter töltési idő és más egyebek.

A LIZARD teljes sebességgel halad a varratok között, ezzel értékes hegesztési időt megtakarítva Önnek.

### Alkalmazásai

- Teherkocsi gyártás
- Teherautó tartályok
- Olajtartályok
- Víz tározó tartályok
- Transzformátorok
- Hajógyártás
- Hosszú, folyamatos sarokvarrat-hegesztést igénylő alkalmazások



A LIZARD nagyon fontos opcionális tulajdonsága az oszcillációs toldalék, amellyel keresztirányú varratok is készíthetők. A gép automatikusan érzékeli a toldalék csatlakozását, és ennek megfelelő hegesztési üzemmódokat állít be.

A hegesztőpisztoly oszcillátor jelentősen megnöveli a Lizard hegesztőtraktor funkcionalitását, mivel lehetővé teszi a nem megfelelő helyzetben lévő hegesztési feladatok elvégzését is.



Programozó készülék akár  
40 hegesztőprogrammal

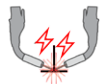

Kettős ívgyújtás

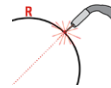

Hegesztőút min. konvex  
sugara: 1500 mm



Szöglengés

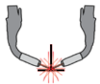

Kétpisztolyos hegesztés

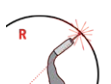

Hegesztőút min. konkáv  
sugara: 1500 mm



Folyamatos hegesztés

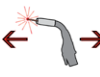

Vízszintes sebesség  
0-120 cm/perc



Súly: 14 kg



Tűző hegesztés



Függőleges sebesség  
0-110 cm/perc

A Lizard alkalmazásainak sokszínűsége, beleértve a hegesztőálláson kívüli alkalmazást is:

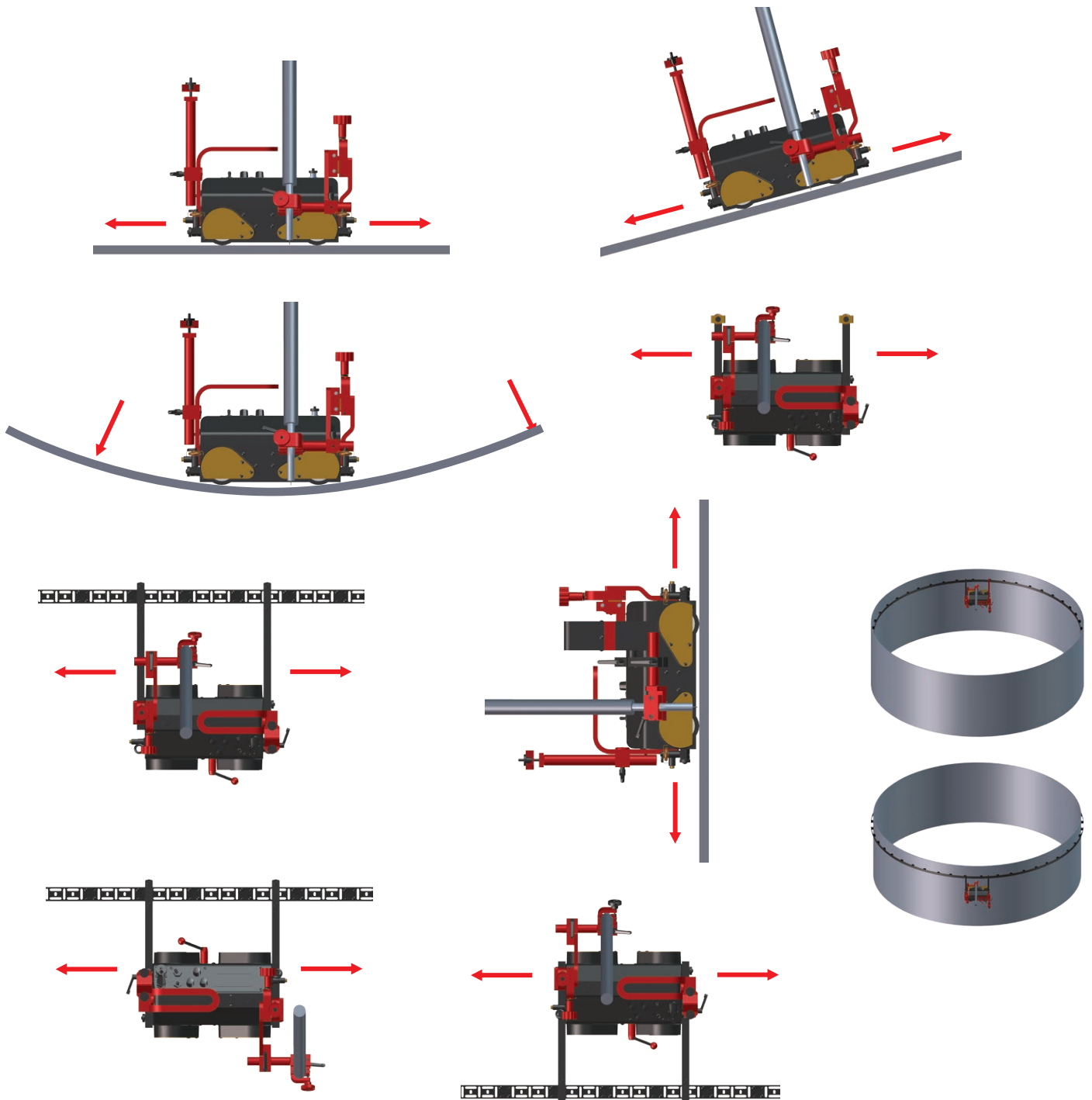

## A Lizard hegesztőtraktor elsődleges tulajdonságai és előnyei:

- Kompakt, könnyű kivitel masszív alumínium öntvény házzal
- Praktikus betáplálás, 115-230 V, 50-60 Hz
- A pozitív mágneses tapadás a rendes pozíciókon kívüli hegesztést is lehetővé teszi
- A mágnes be/ki kar lehetővé teszi a munkadarab könnyű előkészítését és beállítását
- Karbantartást nem igénylő négykerekes hajtás csigakerekes csökkentő áttétellel
- Hőálló szilikon kerekek
- Gyorsrögzítéses hegesztőpisztoly tartó mechanizmus, különböző típusú MIG/MAG pisztolyokhoz, 16-22 mm (5/8" - 7/8"); opcionálisan max. 35 mm (1-3/8") átmérővel
- Precíz hegesztőpisztoly beállítás csavaros hajtású harántsínnel
- Multifunkcionális LED kijelző 2 funkciós gombokkal a hegesztési minták programozásához
- Akár 40 teljes program tárolható a permanens memóriában
- A zárt sebességszabályozási körös rendszer stabilizálja a haladási sebességet, így csökkentve a hegesztési hibákat és a költséges ismételt megmunkálást
- Az állandó hő bemenet csökkenti a hibás munkát
- Kevesebb feleslegesen elhasznált töltőfém – nincs túlhegesztés
- Az automatikus ív be- és kikapcsolási rendszer a hegesztést a haladással egyszerre indítja, egy időben
- A gép 2 hegesztőpisztolyt tud használni és vezérelni
- Az önterelő görgős karok szükségtelenné teszik a sínek alkalmazását
- Előrehaladás többféle felületen

Méretetek:

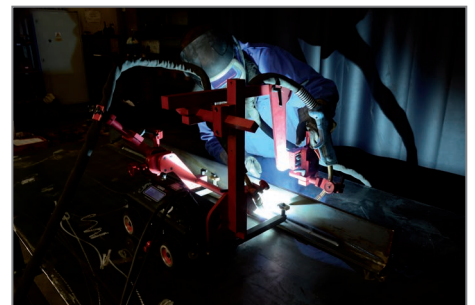
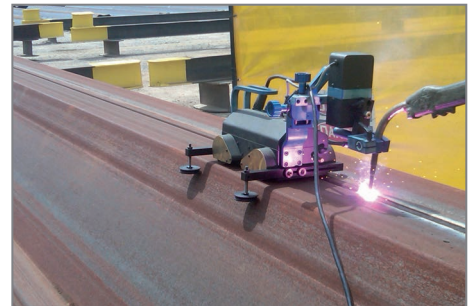
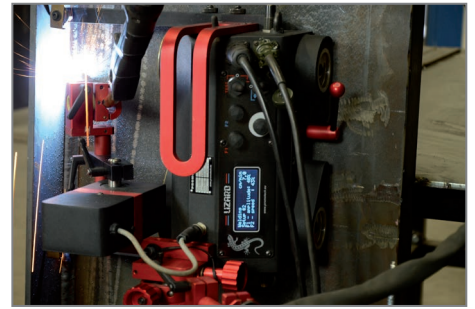
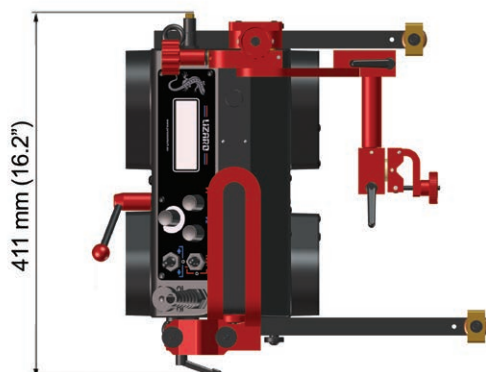
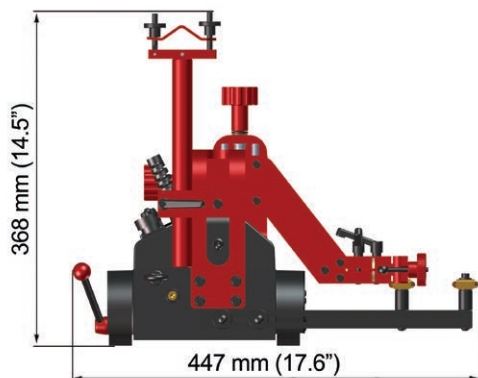

LIZARD MŰSZAKI ADATAI

Feszültség	1~ 115–230 V, 50–60 Hz
Teljesítmény	25 W
Hegesztési pozíció (az EN ISO 6947 és az AWS/ASME szerint)	PA / 1F / 1G PB / 2F PC / 2G PD / 4F PE / 4G PF / 3F / 3G (opcionális oszcillátorral) PG / 3F / 3G (opcionális oszcillátorral)
Programozható változók	traktor sebesség, hegesztési hossz, ugrás, kráter töltés, ráklépésben hegesztett varrat, teljes hossz
Tárolható hegesztési beállítások	max 40
Menü nyelve	angol, francia, német, lengyel, portugál, orosz, spanyol, török
Hegesztőpisztoly átmérő	16–22 mm (0.63–0.87"); max 35mm (1.38") opcionálisan
Legkisebb hegesztési táv konvex sugár	1500 mm (5 ft)
Minimális munkadarab vastagság	5 mm (0.2")
Szabad magasság	5 mm (0.2")
Vízszintes húzóerő	220 N
Függőleges húzóerő	150 N
Harántsín állítási tartomány	0-35 mm (1,38", fel-le, balra-jobbra)
Vízszintes sebesség	0–120 cm/perc (0–47.2 in/min)
Függőleges sebesség	0–110 cm/perc (0–43.3 in/min)
Végállás-kapcsoló	mindkét oldalon
Súly	14 kg (31 lbs)
Termékkód (115-230 V, 50-60 Hz, EU csatlakozó)	WOZ-0476-10-20-01-0
Termékkód (115-230 V, 50-60 Hz, Brit csatlakozó)	WOZ-0476-10-10-01-0
Termékkód (42 V, 50-60 Hz)	WOZ-0623-10-04-00-0

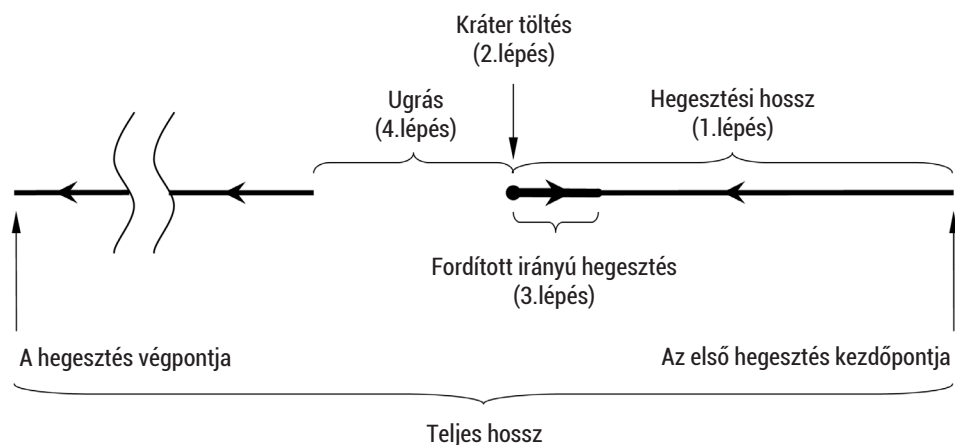

Programozható változók ábrája

1. Kezelői panel vezérlőgombokkal és kapcsolókkal
2. Mágneses tapadás kioldó kar
3. Betáp tengelykapcsoló
4. Hegesztő érintkező/ívgyújtó csatlakozóaljzat
5. Főkapcsoló (0/1)
6. Kábelrögzítő
7. Harántsín szerkezet
8. Gyorsrögzítő hegesztőpisztoly tartó
9. Állítható terelőkar
10. Végállás-kapcsoló



**A legújabb, továbbfejlesztett terelőkar-család még inkább megkönnyíti a megfelelő hegesztőtraktor beállítást.**

- 7 különböző terelőelem típus segíti a különböző hegesztési alkalmazásokat és pozíciókat
- több rögzítő hornyot is tartalmaz a legkényelmesebb megoldások érdekében
- könnyebb, egyszerűbb és egységesebb beállítást biztosít a terelőkarok kiállása szempontjából
- biztosítja a hegesztőtraktor megfelelő dőlését az adott haladási irányba
- folyamatos érintkezést biztosít a munkadarabbal
- lehetővé teszi a terelőkarok szakaszos vagy folyamatos beállítását

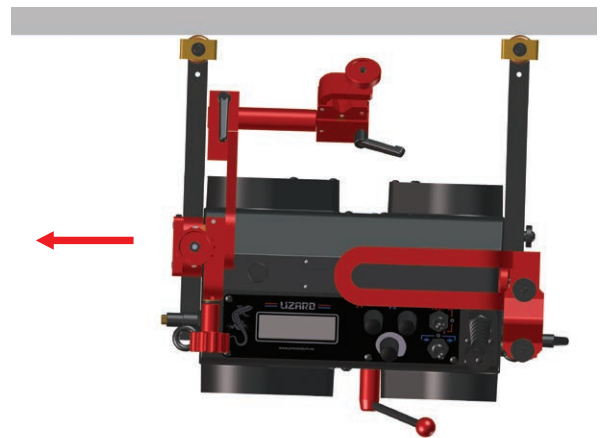

Minden egyes terelőkarnak csak az egyik oldalán van bizonyos számú fogazott hornyozása.

Minden terelőkar típus 2 darabos párban rendelhető: bal és jobb oldali karokkal

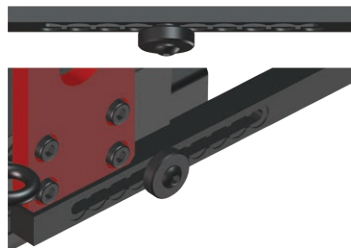

Szakaszos beállítás arra a mértékre, amennyire a terelőkarnak ki kell állnia.

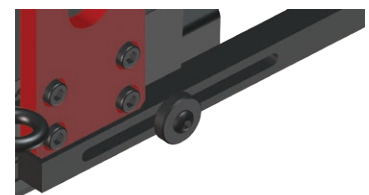

Folyamatos beállítás arra a mértékre, amennyire a terelőkarnak ki kell állnia.

## Alap tartozékok:



PRW-0476-56-00-00-0  
Alap terelőkarok (2 db-os szett)

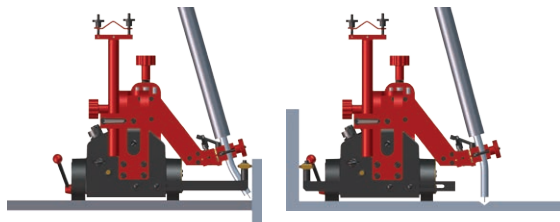

PDT-0466-55-00-00-0  
Kábelrögzítő



Hálózati csatlakozóvezeték, 3m



KBL-0466-17-00-00-0  
Kettős ívgyújtó kábel, 6,5 m



UCW-0466-04-00-00-0  
Hegesztőpisztoly tartó hosszú rudas  
rögzítő szerelvény

## Opcionális tartozékok:



ZRZ-0466-19-00-00-0  
Hegesztőpisztoly rögzítő,  
22-35 mm



WLK-0466-04-10-00-0  
Hosszú rudas  
rögzítőelem



PRD-0466-43-00-00-0  
hegesztőpisztoly  
hosszabbító kar



PDT-0466-40-00-00-0  
Kettős hegesztőpisztoly  
állvány

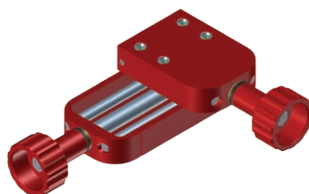

ZSP-0466-46-00-00-1  
Hosszabbított harántsín  
0-76 mm (0-3") fel-le,  
0-35 mm (0-1,38") balra-jobbra



SRB-0476-08-00-00-0  
Recézett anya

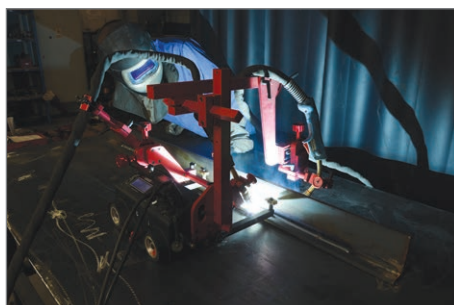
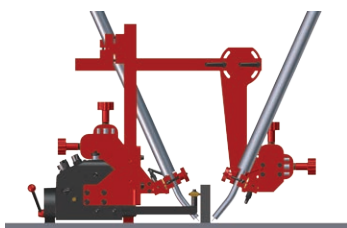

## Opcionális tartozékok többféle felületen való mozgatáshoz és különböző alkalmazásokhoz



PRW-0476-54-00-00-1  
Alacsony terelőkarok (2 db-os készlet)

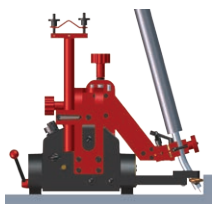

PRW-0476-55-00-00-1  
Magasított terelőkarok (2 db-os készlet)

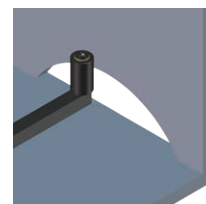

PRW-0476-21-00-00-1  
Él követő terelőkarok (2 db-os készlet)

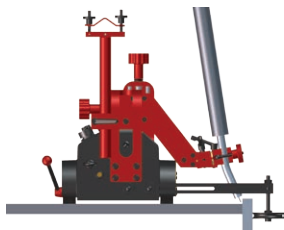

PRW-0476-22-00-00-1  
Állítható terelőkarok (2 db-os készlet)

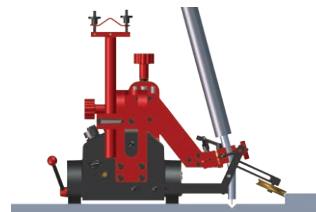

PRW-0476-50-01-00-1  
Sínkövető terelőkarok (2 db-os készlet)

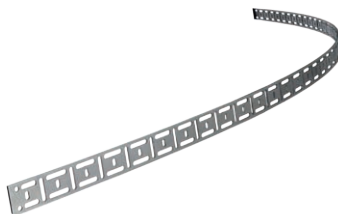

PRW-0466-50-01-01-0  
Rugalmas sín, hossza 185cm, 1 darab



BLO-0466-68-00-00-0  
Mágneses blokk a rugalmas sínhez  
10 db-os doboz



UST-0466-53-00-00-0  
Terelőelem állító eszköz a sín  
élel való párhuzamos  
beállításához

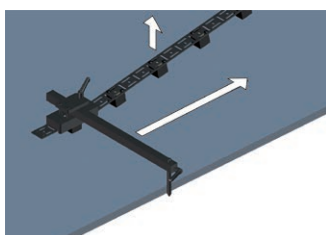
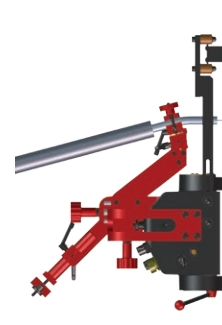
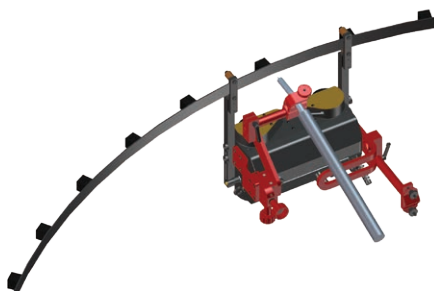

PRW-0476-52-00-00-1  
Mágneses terelőkarok (2 db-os készlet)



## Opcionális lengő oszcillátor

Az oszcillátor precíz szabályozást biztosít a keresztirányú hegesztési szélesség illetve sebesség, valamint a tartózkodási idő tekintetében.



ZSP-0477-10-00-00-0  
Oszcillátor



UCW-0476-06-00-00-0  
Hegesztőpisztoly tartó alacsony rudas rögzítő szerelvény

## Oszcillátor beállítási diagram

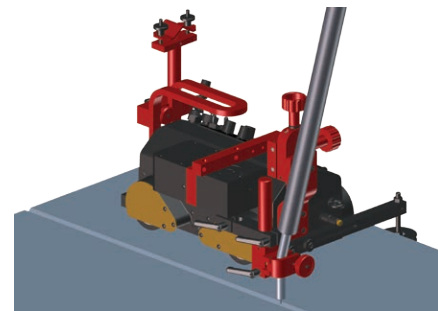
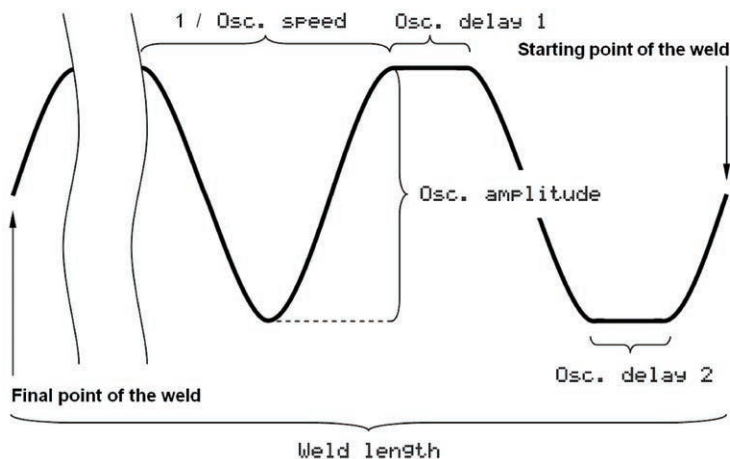

Tompavarratos hegesztés oszcillátorral

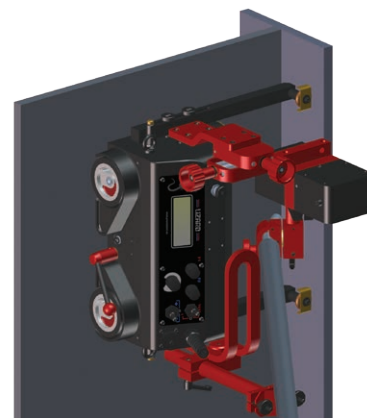

Sarokvarratos hegesztés oszcillátorral

Oszcillátor típus	lengő (0°–11°)
Oszcillációs minta	trapéz, háromszög, c típusú egyenes vonal
Oszcillációs szélesség	1–30mm (1–100%), ha r=150 mm (5.9")
Oszcillációs sebesség	100–2200 mm/perc (1–100%), ha r=150 mm (5.9")
Oszcillációs késleltetés	0–5 s (külső pontokon)
Teljesítmény	12 W
Súly	2 kg (4 lbs)

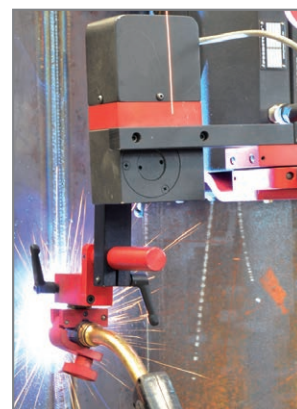
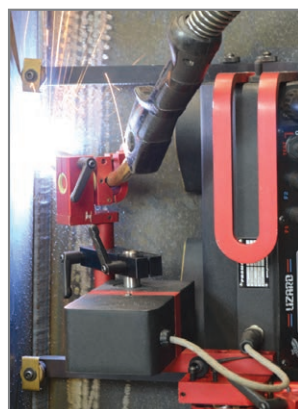

**B.L.Metál Hungária Kft.**  
1201 Budapest, Vágóhíd u. 55.  
Tel.: +36 1 283 3614

[www.blm.hu](http://www.blm.hu), [info@blm.hu](mailto:info@blm.hu)

Az Ön PROMOTECH partnere