

■ GECKO | SAROKVARRAT-HEGESZTŐTRAKTOR

A GECKO egy hordozható mini sarokvarrat-hegesztőgép, melyet kiváló minőségű és egységes varratok készítésére terveztek.

A gép mágneses tapadást és vezérlőkör visszacsatolási mechanizmust biztosító négykerekű hajtásrendszere segítségével minden hegesztési állásban stabilizálható a sebesség.

Az állandó, folyamatos és megismételhető haladási sebesség az egyes kívánt specifikációknak megfelelő hegyvarrat geometriákat is biztosítani tud, ezzel jelentősen csökkentve a további hegesztés költségeit és a hegesztő fémanyag felhasználást.

Az opcionális tartozékok nagy választéka a GECKO-t különböző speciális felhasználásra is alkalmassá teszi, például a rozsdamentes acélszerkezetek vágására és hegesztésére.

A GECKO kompakt hegesztőtraktor mindössze 8 kg (17 font) súlyú.



■ Alkalmazásai

- Teherkocsi gyártás
- Teherautó tartályok
- Olajtartályok
- Víz tározó tartályok
- Transzformátorok
- Hajógyártás
- Hosszú, folyamatos sarokvarrat-hegesztést igénylő alkalmazások



Gecko HS (nagysebességű)

Most új, specifikus alkalmazásokhoz illő változat is rendelhető!

Gecko HS (nagysebességű)

Akár 220 cm/perces vízszintes sebességével gyorshegesztéshez és plazmavágáshoz is kiváló választás!

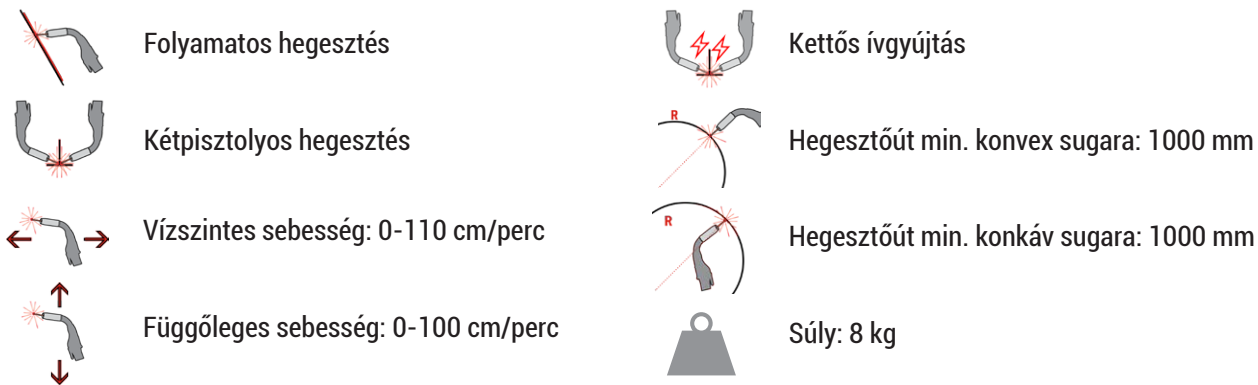

A GECKO hegesztőtraktor alkalmazásainak sokszínűsége, beleértve a hegesztőálláson kívüli alkalmazást is:

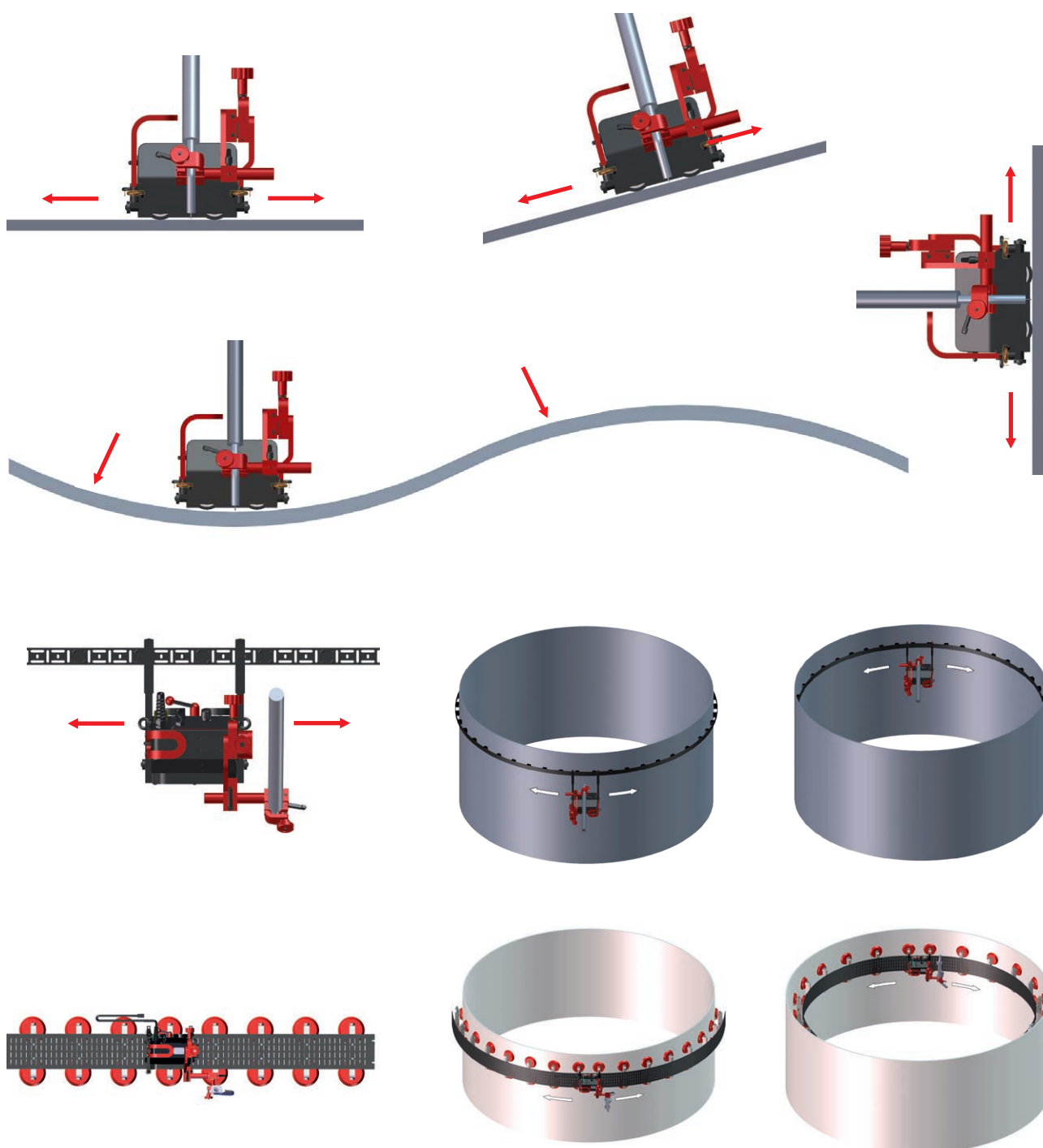

A Gecko hegesztőtraktor elsődleges tulajdonságai és előnyei:

- Kompakt, könnyű kivitel masszív alumínium öntvény házzal
- Praktikus betáplálás, 115-230 V, 50-60 Hz vagy 42 V, 50-60 Hz
- A pozitív mágneses tapadás a rendes pozíciókon kívüli hegesztést is lehetővé teszi
- A mágnes be/ki kar lehetővé teszi a munkadarab könnyű előkészítését és beállítását
- Karbantartást nem igénylő négykerekű hajtás csigakerekes csökkentő áttétellel
- Hőálló szilikon kerekek
- Gyorsrögzítéses hegesztőpisztoly tartó mechanizmus különböző típusú MIG/MAG pisztolyokhoz, 16-22 mm (5/8" - 7/8"); opcionálisan max. 35 mm (1-3/8") átmérővel
- Precíz hegesztőpisztoly beállítás csavaros hajtású harántsínnel
- Multifunkcionális LED kijelző – előre beállítható haladási sebesség, hibakód információk
- A zárt sebességszabályozási körös rendszer stabilizálja a haladási sebességet, így csökkentve a hegesztési hibákat és a költséges ismételt megmunkálást
- Az állandó hő bemenet csökkenti a hibás munkát
- Kevesebb feleslegesen elhasznált töltőfém – nincs túlhegesztés
- Az automatikus ív be- és kikapcsolási rendszer a hegesztést a haladással egyszerre indítja, egy időben
- A gép 2 hegesztőpisztolyt tud használni és vezérelni
- Az önterelő görgős karok szükségtelessé teszik a sínek alkalmazását
- Előrehaladás többféle felületen a traktor helyzetének felhasználóbarát beállíthatóságával
- Jobb munkakörnyezet – a hegesztő nincs a hő és a kigőzölgések közelében
- Plazmavágás is lehetséges

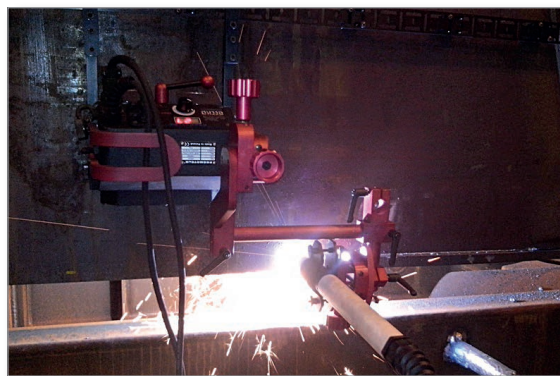

MŰSZAKI ADATOK	GECKO	GECKO HS
Feszültség	1~ 115–230 V, 50–60 Hz 42 V, 50–60 Hz	1~ 115–230 V, 50–60 Hz 42 V, 50–60 Hz
Teljesítmény	20 W	20 W
Hegesztési pozíció (az EN ISO 6947 és az AWS/ASME szerint)	PA / 1F / 1G PB / 2F PC / 2G PD / 4F PE / 4G PG / 3F / 3G (forduljon az értékesítőhöz)	PA / 1F / 1G PB / 2F PC / 2G PD / 4F PE / 4G
Hegesztőpisztoly átmérő	16–22 mm (0.63–0.87"); max. 35mm (1.38") opcionálisan	16–22 mm (0.63–0.87"); max. 35mm (1.38") opcionálisan
Íves munkadarab felület minimális sugara	1000 mm (3.5 ft)	1000 mm (3.5 ft)
Minimális munkadarab vastagság	4 mm (0.16")	4 mm (0.16")
Szabad magasság	4 mm (0.16")	4 mm (0.16")
Vízszintes húzóerő	150 N	150 N
Függőleges húzóerő	100 N	N/A
Harántcsúszás beállítási tartomány	0-35 mm (0-1,38") fel-le, balra-jobbra	0-35 mm (0-1,38") fel-le, balra-jobbra
Vízszintes sebesség	0-110 cm/perc (0–43.3 in/min)	5-220 cm/perc (1.5–86.6 in/min)
Függőleges sebesség	0-100 cm/perc (0–39.4 in/min)	N/A
Súly	8 kg	8 kg
Hegesztési beállítás tárolása	1 (utoljára használt)	1 (utoljára használt)
Termékkód (115-230 V, 50-60 Hz, EU csatl.)	WOZ-0466-10-20-00-0	WOZ-0528-10-20-00-0
Termékkód (115-230 V, 50-60 Hz, Brit csatl.)	WOZ-0466-10-10-00-0	WOZ-0528-10-10-00-0
Termékkód (42 V, 50-60 Hz)	WOZ-0621-10-04-00-0	WOZ-0622-10-04-00-0

Méreték:

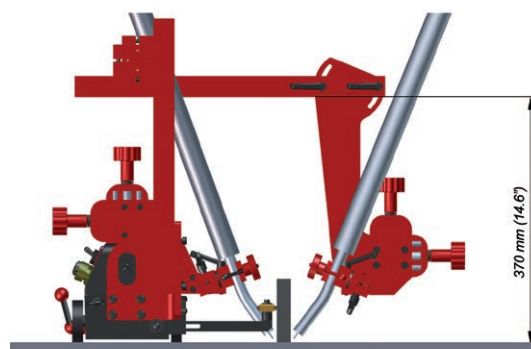
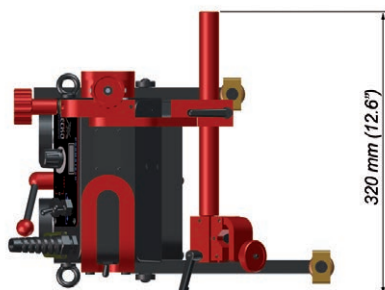
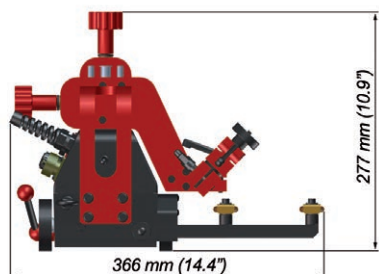

1. Hajtás vezérlőpanel
2. Mágneses tapadás kioldó kar
3. Hegesztő érintkező/ívgyújtó csatlakozóaljzat
4. Betáp tengelykapcsoló
5. Állítható terelőkar
6. Gyorsrögzítő hegesztőpisztoly tartó
7. Főkapcsoló (0/1)
8. Harántsín szerkezet



A legújabb, továbbfejlesztett terelőkar-család még inkább megkönnyíti a megfelelő hegesztőtraktor-beállítást.

- 7 különböző terelőelem típus segíti a különböző hegesztési alkalmazásokat és pozíciókat
- több rögzítő hornyot is tartalmaz a legkényelmesebb megoldások érdekében
- könnyebb, egyszerűbb és egységesebb beállítást biztosít a terelőkarok kiállása szempontjából
- biztosítja a hegesztőtraktor megfelelő dőlését az adott haladási irányba
- folyamatos érintkezést biztosít a munkadarabbal
- lehetővé teszi a terelőkarok szakaszos vagy folyamatos beállítását

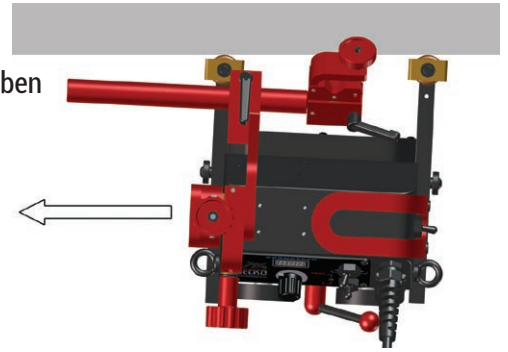

Minden egyes terelőkarnak csak az egyik oldalán van bizonyos számú fogazott hornyozása. Minden terelőkar típus 2 darabos párban rendelhető: bal és jobb oldali karokkal.

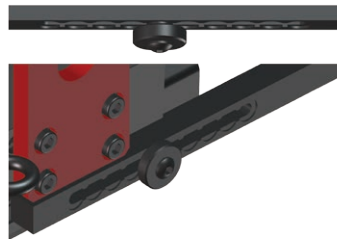

Szakaszos beállítás arra a mértékre, amennyire a terelőkarnak ki kell állnia.

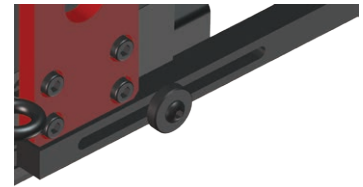

Folyamatos beállítás arra a mértékre, amennyire a terelőkarnak ki kell állnia.

Alap kiegészítők:



PRW-0466-67-00-00-0
Alap terelőkarok (2 db-os szett)

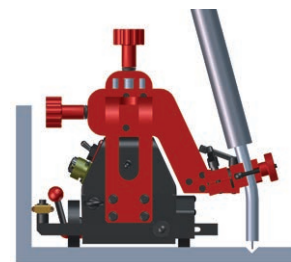
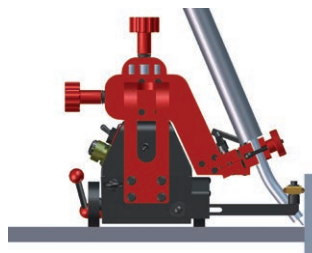

PWD-0466-18-00-00-0 (230 V CEE)
PWD-0466-16-00-00-0 (115 V USA)
PWD-0466-23-00-00-0 (115 V UK)
Hálózati csatlakozóvezeték, 3m



KBL-0466-17-00-00-0
Kettős ívgyűjtő kábel, 6,5 m



UCW-0466-04-00-00-0
Hegesztőpisztoly tartó hosszú rudas rögzítő szerelvény

Opcionális berendezések különböző alkalmazásokhoz:

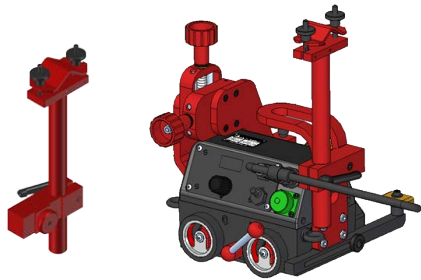

PDT-0466-55-00-00-0
Kábelrögzítő

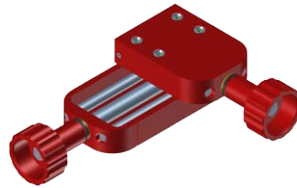

ZSP-0466-46-00-00-1
Hosszabbított harántsin
0-76 mm (0-3") fel-le,
0-35 mm (0-1,38") balra-jobbra



PRD-0466-43-00-00-0
H. pisztoly hosszabbító kar



URZ-000001
Esés elleni védelmi eszköz

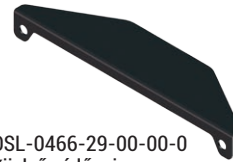

OSL-0466-29-00-00-0
Kijelző védőpajzs



PDT-0466-40-00-00-0
Kettős hegesztőpisztoly állvány

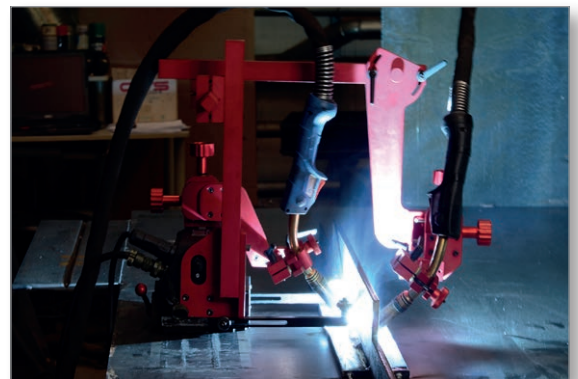
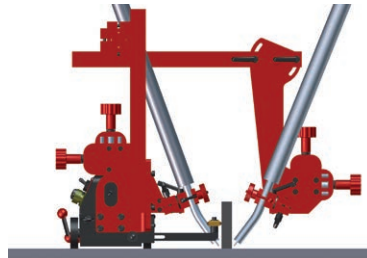

WLK-0476-20-01-00-0
Rövid rudas rögzítőelem



BLO-0466-44-01-00-0
Mágneses blokkok (elülső)
M5x25



BLO-0466-47-01-00-0
Mágneses blokkok (elülső)
nagyobb teljesítményel
M5x25



ZRZ-0466-19-00-00-0
H. pisztoly rögzítő 22-35 mm



BLO-0466-45-01-00-0
Mágneses blokkok (hátsó)
M6x25, plusz távtartó lemez,
amely csak a Gecko
akkumulátorhoz kell

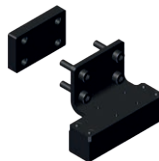

BLO-0466-48-01-00-0
Mágneses blokkok (hátsó)
nagyobb teljesítményel
M6x25

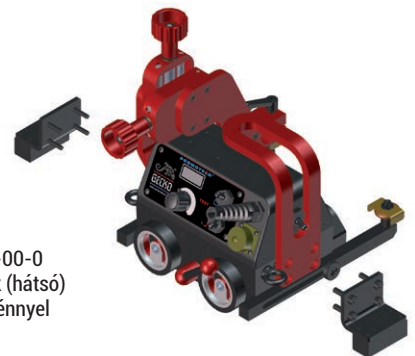

Opcionális tartozékok többféle felületen való mozgatáshoz és különböző alkalmazásokhoz



PRW-0466-65-00-00-1
Alacsony tereleőkarok (2 db-os készlet)

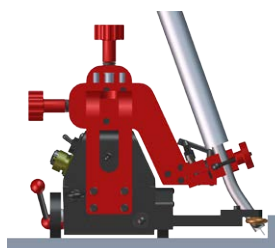



PRW-0466-66-00-00-1
Magasított terelőkarok (2 db-os készlet)

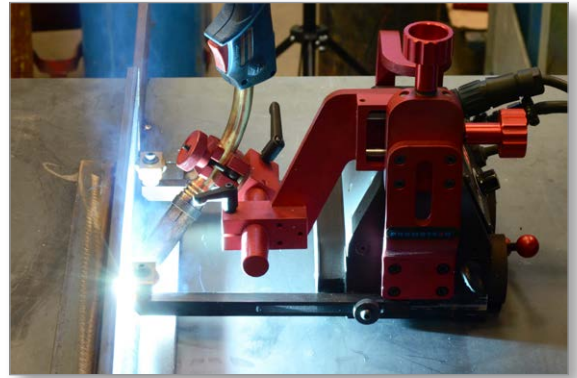
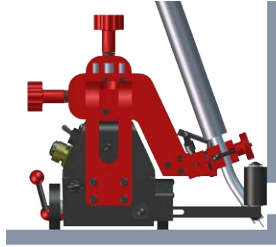

PRW-0466-41-00-00-1
Él követő terelőkarok (2 db-os készlet)

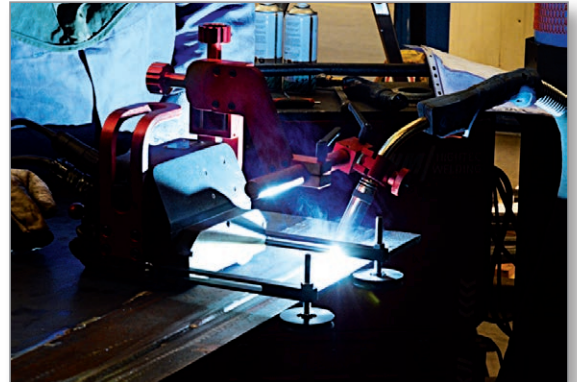
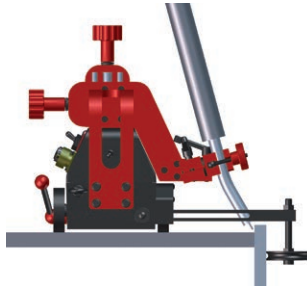

PRW-0466-42-00-00-1
Állítható terelőkarok (2 db-os készlet)

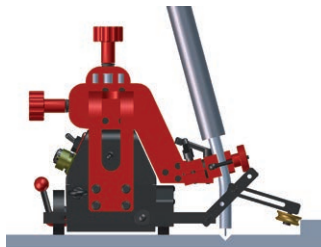

PRW-0466-52-00-00-1
Mágneses terelőkarok (2 db-os készlet)

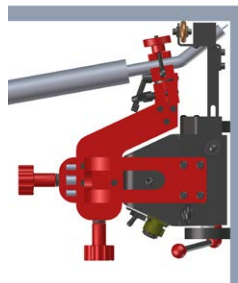

PRW-0466-50-02-00-1
Sínkövető terelőkarok (2 db-os készlet)

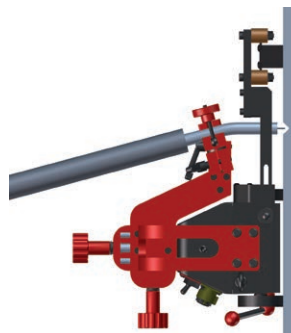

UST-0466-53-00-00-0
Terelőelem állító eszköz a sín éllel
való párhuzamos beállításához

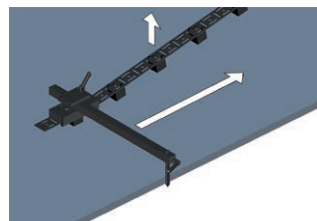

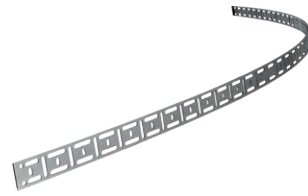

Rugalmas sín, hossza 185cm, 1 darab
Minimális ívsugár: 1,0 m
PRW-0466-50-01-01-0



Mágneses blokk a rugalmas sínhez
10 db-os doboz
BLO-0466-68-00-00-0

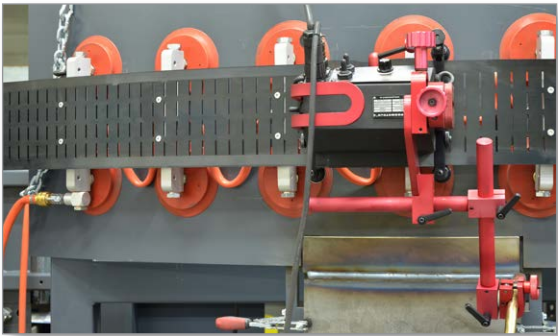

A rugalmas sínhez alkalmazott rögzítő egységek típusától függően a Gecko és a Gecko HS hegesztőtraktorok alkalmazhatóak szénacél, rozsdamentes acél és alumínium alkalmazásokhoz is.

Merevített pálya, hossza 1,88 m
Minimális ívsugár: 1,25 m
PRW-0466-71-00-00-0

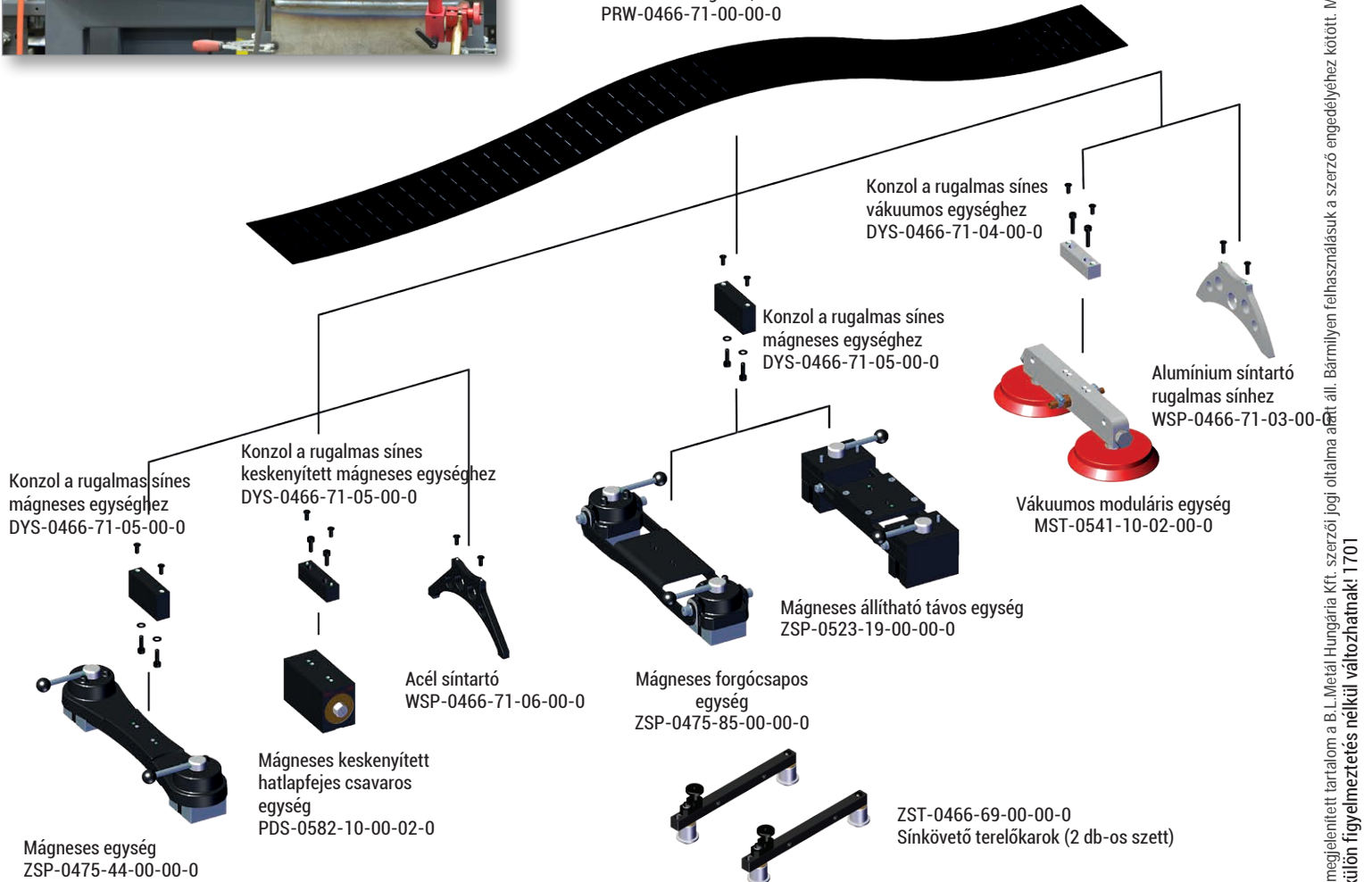

American Welding Society
Supporting Company Member

Mitglied im
DVS
DVS – Deutscher Verband für Schweißen
und verwandte Verfahren e.V.



B.L.Metál Hungária Kft.
1201 Budapest, Vágóhíd u. 55.
Tel.: +36 1 283 3614

www.blm.hu, info@blm.hu

Az Ön PROMOTECH partnere

