

**Centromat®**

# Hermann Rosorius

Ingenieurbüro GmbH

Speciális szerszámok  
csővezetékek,  
berendezések és tartályok építéséhez

centromat®

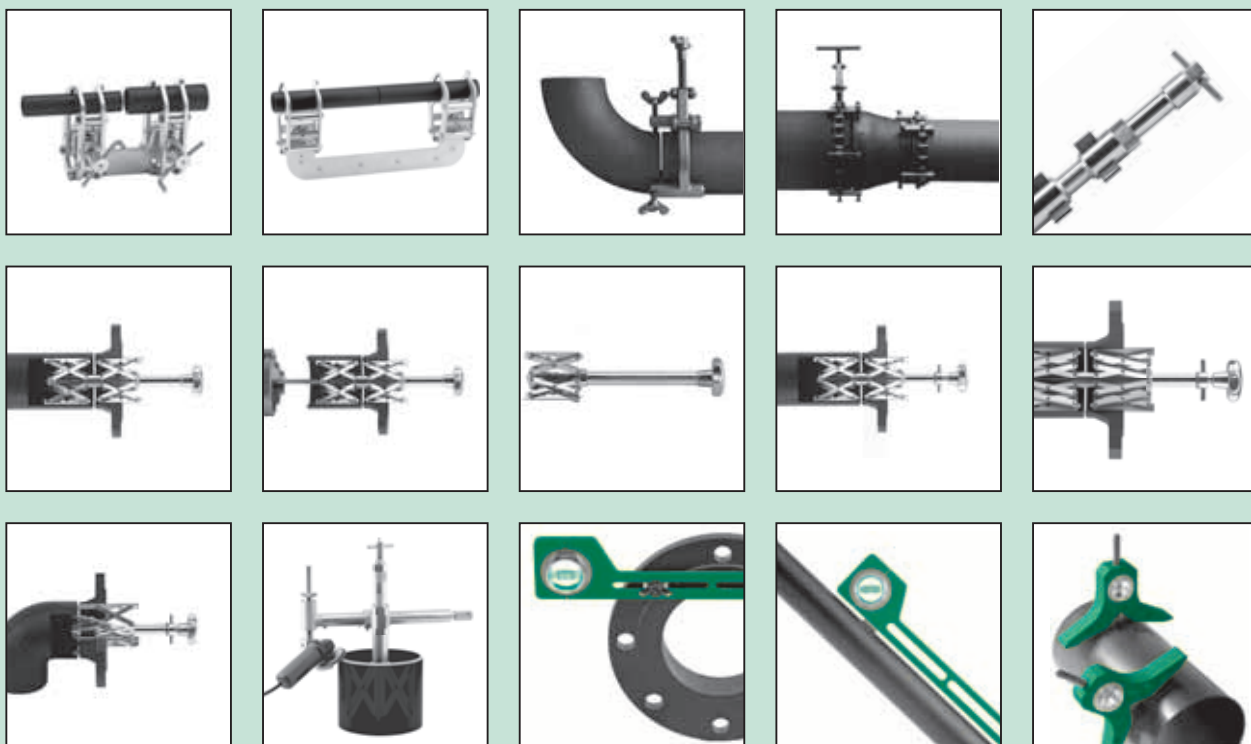

[www.centromat.de](http://www.centromat.de)

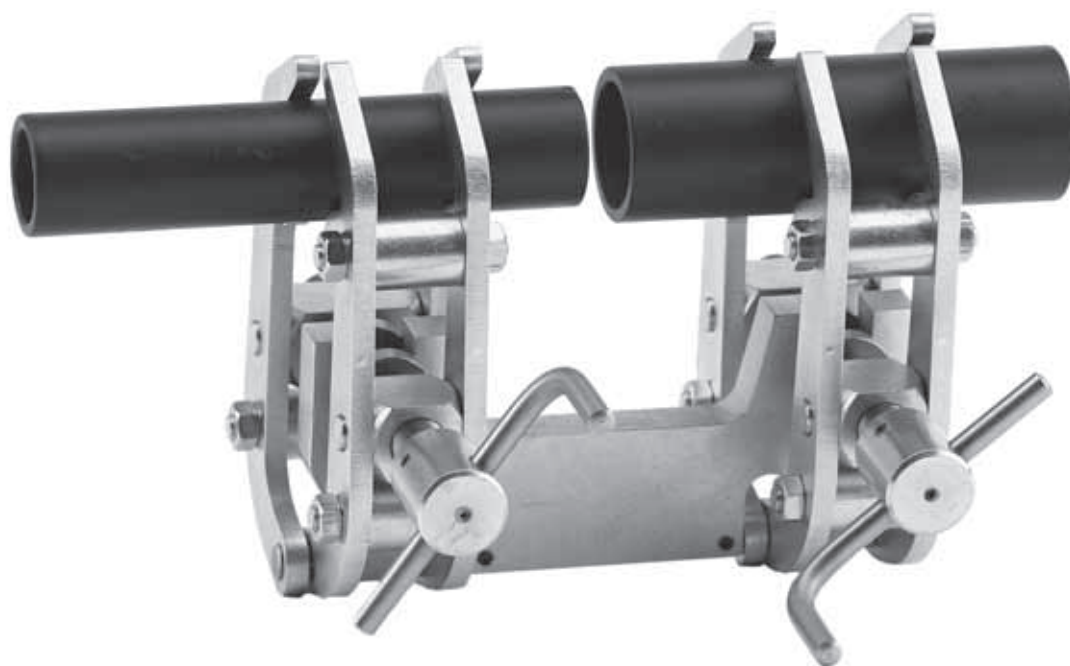

Csövek, tengelyek és körvasak azonnali gyors, biztonságos és pontos centírozásas minden - extrém **különböző átmérőnél is, automatikus átmérő-kiegyenlítéssel**. Kiegészítő szerelés nélkül, segéd nélkül, köztes ellenőrzések nélkül, hegesztőhely mindig minden oldalról hozzáférhető.

Elektrolitikus korrózió elkerülése érdekében javasoljuk Önnek a nemesacélból lévő változatot (VA1.4301).

|              | A méret    | B méret     | C méret     |
|--------------|------------|-------------|-------------|
| Fesztávolság | 10 - 70 mm | 40 - 140 mm | 75 - 330 mm |
| Súly         | 2,00 kg    | 5,30 kg     | 26,00 kg    |

# 1a típus méretlapja

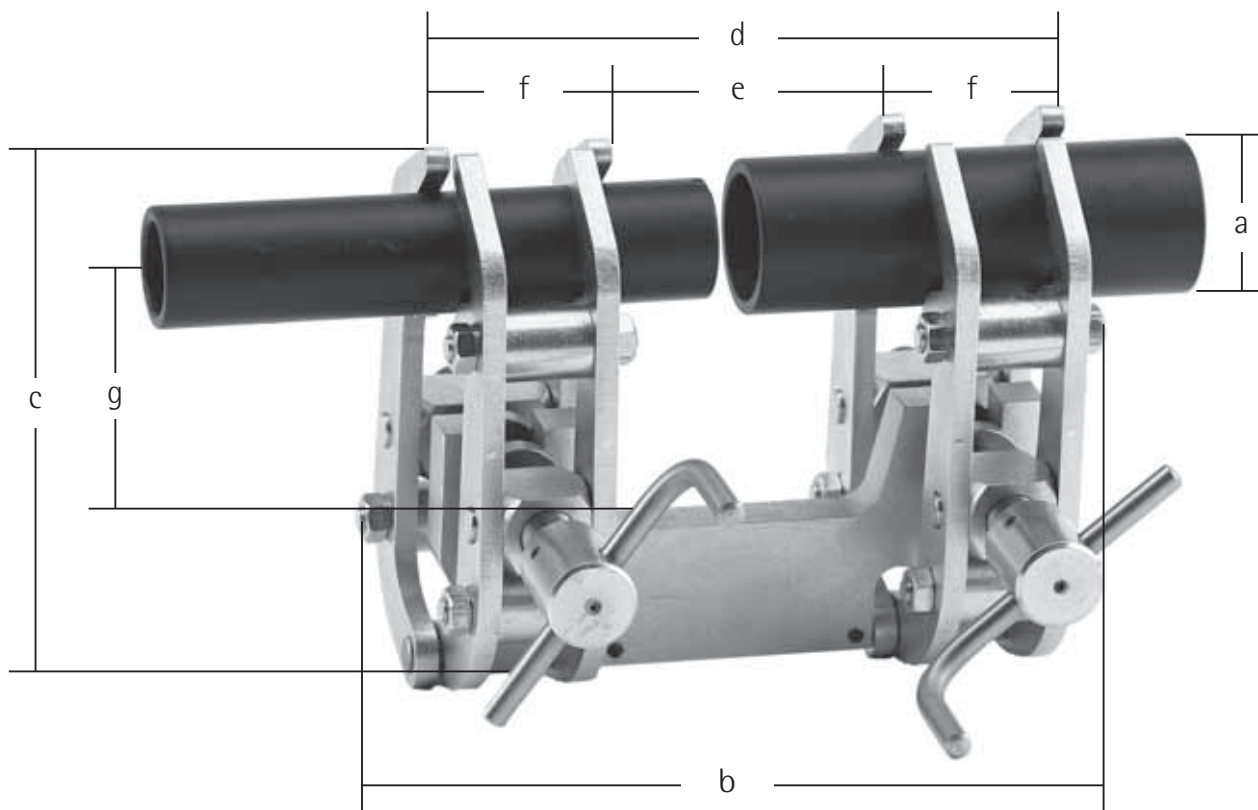

centromat®

| A méret |            | B méret |             | C méret |             |
|---------|------------|---------|-------------|---------|-------------|
| a)      | 10 - 70 mm | a)      | 40 - 140 mm | a)      | 75 - 330 mm |
| b)      | 160 mm     | b)      | 210 mm      | b)      | 360 mm      |
| c)      | 125 mm     | c)      | 200 mm      | c)      | 400 mm      |
| d)      | 140 mm     | d)      | 190 mm      | d)      | 350 mm      |
| e)      | 57 mm      | e)      | 82 mm       | e)      | 115 mm      |
| f)      | 41 mm      | f)      | 55 mm       | f)      | 115 mm      |
| g)      | 65 mm      | g)      | 95 mm       | g)      | 235 mm      |

Made in Germany

3

# 1a-Orbital típus

## Külső centírozó berendezés Orbital

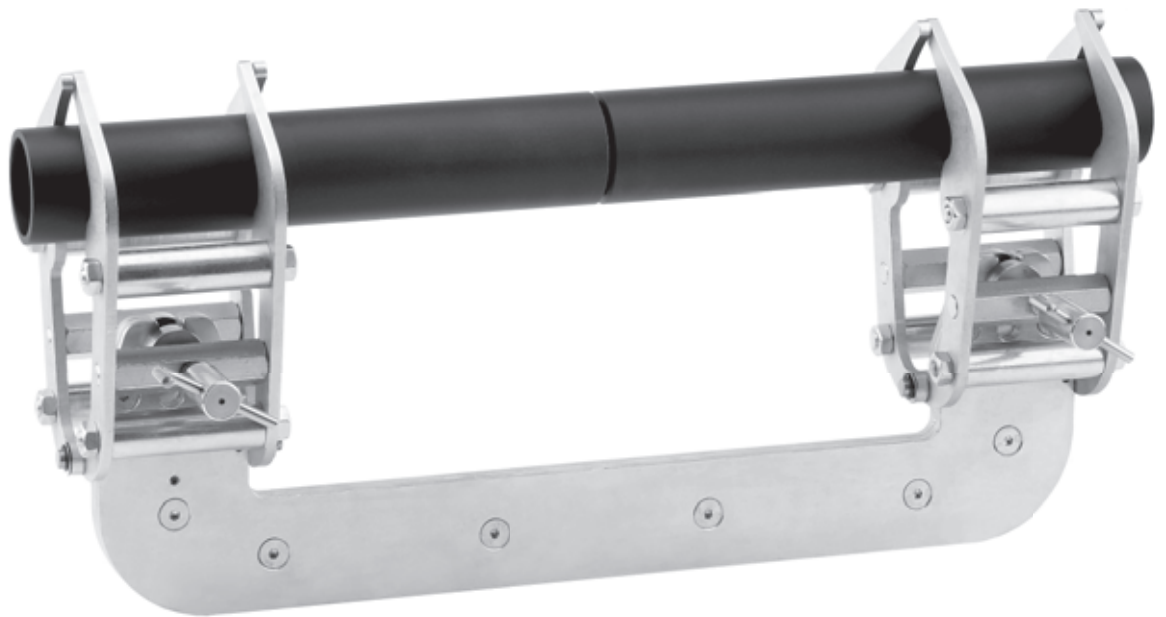

### Különleges kiadás Orbital-hegesztéshez

A hegesztőberendezés tehermentesítéséhez az Orbital-hegesztésnél az 1a-Orbital típust javasoljuk. Csövek, tengelyek és körvasak azonnali gyors, biztonságos és pontos centírozás minden - extrém **különböző átmérőnél is, automatikus átmérő-kiegyenlítéssel**. Kiegészítő szerelés nélkül, segéd nélkül, köztes ellenőrzések nélkül, hegesztőhely mindig minden oldalról hozzáférhető.

Elektrolitikus korrózió elkerülése érdekében javasoljuk Önnek a nemesacélból készült feszítőkaros változatot (VA1.4301).

|              | Méret 1   | Méret 2    | Méret 3     | Méret 4     |
|--------------|-----------|------------|-------------|-------------|
| Fesztávolság | 6 - 50 mm | 10 - 70 mm | 25 - 140 mm | 75 - 330 mm |
| Súly         | 3,60 kg   | 5,70 kg    | 12,60 kg    | 41,00 kg    |

# 1a-Orbital típus méretlapja

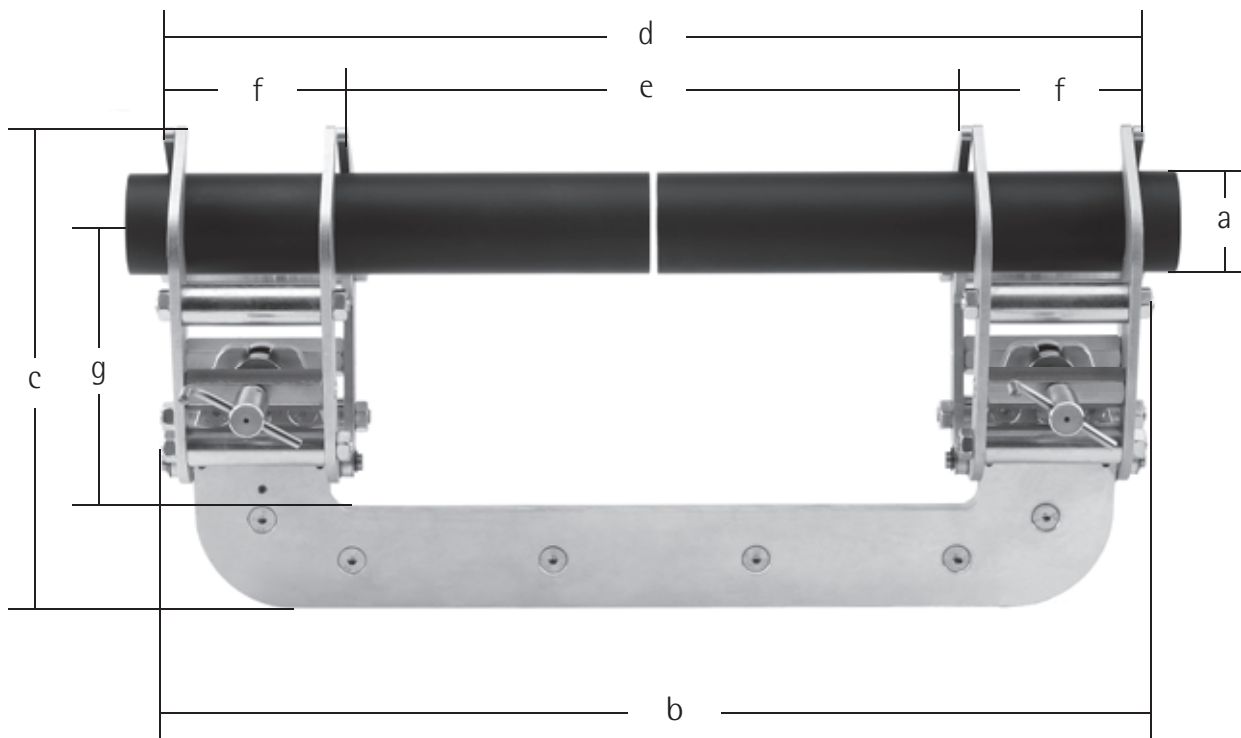

centromat®

|    | Méret 1   | Méret 2    | Méret 3     | Méret 4     |
|----|-----------|------------|-------------|-------------|
| a) | 6 - 50 mm | 10 - 70 mm | 25 - 140 mm | 75 - 330 mm |
| b) | 225 mm    | 400 mm     | 590 mm      | 720 mm      |
| c) | 175 mm    | 235 mm     | 290 mm      | 550 mm      |
| d) | 240 mm    | 387 mm     | 570 mm      | 720 mm      |
| e) | 98 mm     | 243 mm     | 360 mm      | 340 mm      |
| f) | 71,5 mm   | 71,5 mm    | 106 mm      | 168 mm      |
| g) | 110 mm    | 160 mm     | 170 mm      | 340 mm      |

Made in Germany

5

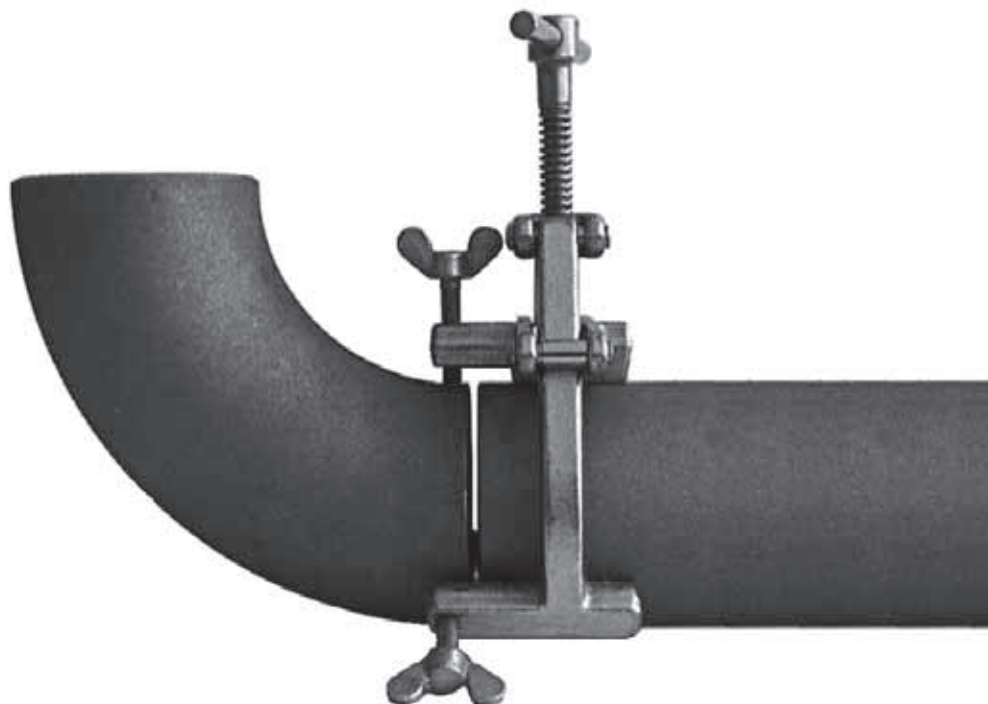

Csövek pontos centrálásához és feszítéséhez hossz-szabályozás nélkül, valamint csőívek, peremek, T-idomok, csökkentő és egyéb formadarabok csövekre és feszítéséhez. A munkát így kiegészítő segítő nélkül lehet elvégezni. A hegesztési hely minden irányból hozzáférhető. A csőátmérő finombeállítása szárnyas csavarokkal történik.

Elektrolitikus korrózió elkerülése érdekében javasoljuk Önnek a nemesacélból készült változatot.

| Méret | Fesztávolság | Súly    |
|-------|--------------|---------|
| A     | 20 - 90 mm   | 1,40 kg |
| B     | 50 - 150 mm  | 3,00 kg |
| C     | 90 - 190 mm  | 3,30 kg |
| C     | 125 - 225 mm | 6,80 kg |
| E     | 225 - 370 mm | 8,65 kg |



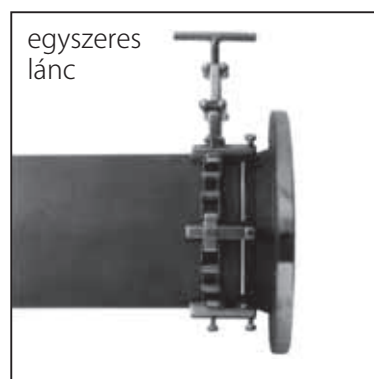
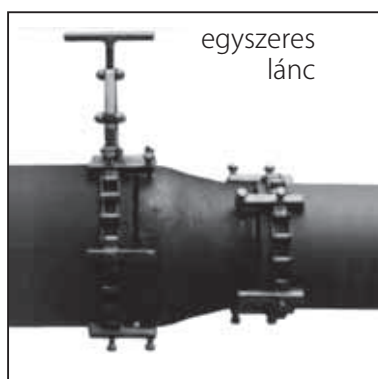

Hosszú csövek centírozásához és feszítéséhez hossz-szabályozás nélkül, valamint csőívek, T-idomok, peremek, csökkentő és egyéb formadarabok csövekre és tartályokra feszítéséhez. A rugalmas CENTROMAT®-külső-centírozó láncok minden cső és minden tartály köré illeszkednek. A kiegészítő tagok egyszerű kicserélésével kívánság szerint hosszabbíthatóak vagy rövidíthetőek. 5 kivitelezésben szállítható acél, galvanikusan horganyzott vagy nemesacél-kivitelben.



#### Könnyű kivitelezés, egyszeres lánc, méret 150

használható főleg peremhez, csökkentő darabhoz, formadarabhoz, hajtható talajhoz stb. csövön, csőátmérőn 168,3 mm  
 hagyományos hossz: 650 mm = 5 lánctag (DN 150)  
 Kiegészítő tag: 125 mm

#### Közepesen nehéz, egyszeres lánc, méret 200

használható főleg peremhez, csökkentő darabhoz, formadarabhoz, hajtható talajhoz stb. csövön, csőátmérőn 219,1 mm  
 Hagományos hossz: 1275 mm = 7 lánctag (DN 200)  
 Kiegészítő tag: 177 mm

#### Nehéz, egyszeres lánc, méret 300

használható főleg peremhez, csökkentő darabhoz, formadarabhoz, hajtható talajhoz stb. csövön, csőátmérőn 323,9 mm  
 Hagományos hossz: 1920 mm = 7 lánctag (DN 300)  
 Kiegészítő tag: 265 mm

#### Közepesen nehéz, dupla lánc, méret D 200

használható cső a csövön esetén, hosszú csövön, csődarabon, cső külső átmérőtől  
 Hagományos hossz: 1275 mm = 7 lánctag (DN 300)  
 Kiegészítő tag: 177 mm

#### Nehéz, dupla lánc, méret D 300

használható cső a csövön esetén, hosszú csövön, csődarabon, cső külső átmérőtől  
 Hagományos hossz: 1920 mm = 7 lánctag (DN 300)  
 Kiegészítő tag: 265 mm

# 2 típus

## belső centírozó berendezés

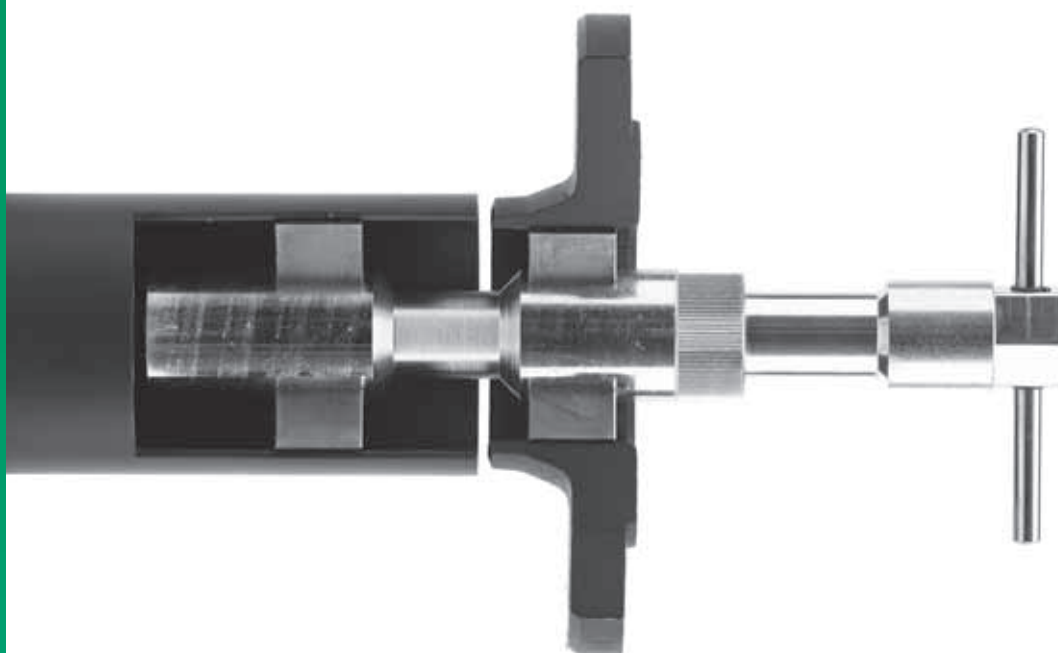

centromat®

Szerelőékekkel. Peremek, csőcsonkok, gyűrűk stb. gyors, biztonságos és pontos centírozásához csövekre és hengeres tartályokra egy munkalépésben. Automatikus átmérő-kiegyenlítés nagyon különböző átmérőknél is.

Elektrolitikus korrózió elkerülése érdekében javasoljuk Önnek a nemesacélból készült szerelőékes változatot (VA 12CrNi177 1.4310).

|           | Fesztávolság | Súly    |
|-----------|--------------|---------|
| Méret 004 | 15 - 19 mm   | 0,20 kg |
| Méret 003 | 16 - 20 mm   | 0,20 kg |
| Méret 002 | 19 - 25 mm   | 0,25 kg |
| Méret 001 | 24 - 32 mm   | 0,50 kg |
| Méret 01  | 31 - 40 mm   | 0,50 kg |
| Méret 0   | 38 - 52 mm   | 1,25 kg |
| Méret 00  | 51 - 64 mm   | 1,25 kg |



## 2 típus méretlapja

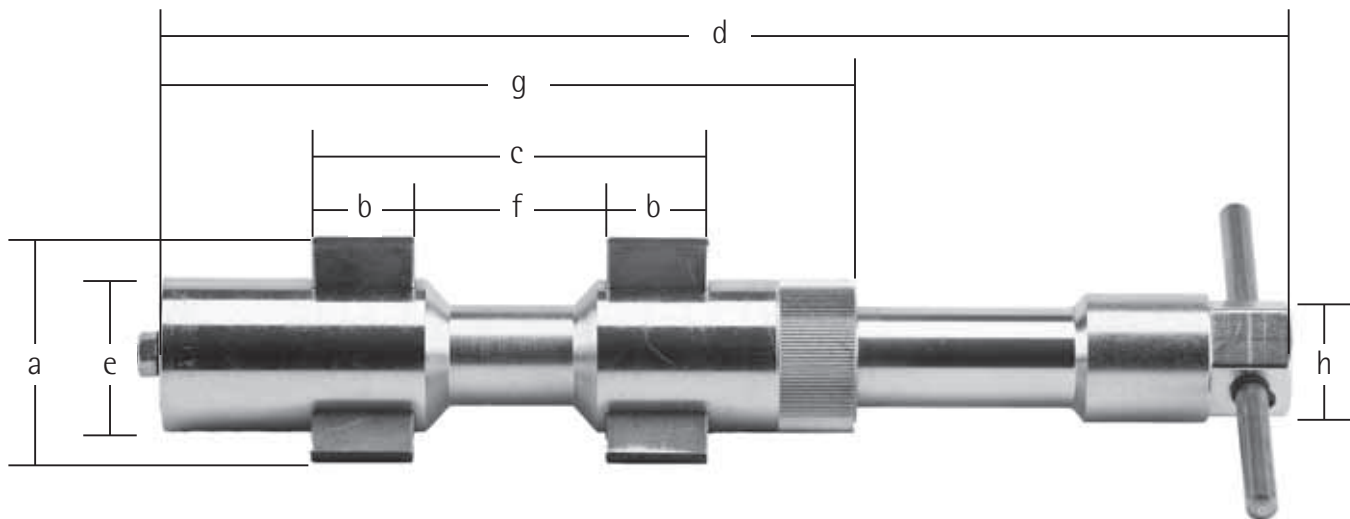

|    | Méret 004    | Méret 003    | Méret 002    | Méret 001    |
|----|--------------|--------------|--------------|--------------|
| a) | 15 - 19 mm   | 16 - 20 mm   | 19 - 25 mm   | 24 - 32 mm   |
| b) | 15 mm        | 15 mm        | 15 mm        | 20 mm        |
| c) | 50 mm        | 50 mm        | 54 mm        | 84 mm        |
| d) | 154 - 170 mm | 154 - 170 mm | 154 - 170 mm | 200 - 225 mm |
| e) | 15 mm        | 16 mm        | 19 mm        | 24 mm        |
| f) | 20 mm        | 20 mm        | 24 mm        | 44 mm        |
| g) | 100 mm       | 100 mm       | 100 mm       | 149 mm       |
| h) | SW 12        | SW 12        | SW 12        | SW 15        |
|    | Méret 01     | Méret 0      | Méret 00     |              |
| a) | 31 - 40 mm   | 38 - 52 mm   | 51 - 64 mm   |              |
| b) | 20 mm        | 25 mm        | 25 mm        |              |
| c) | 84 mm        | 97 mm        | 97 mm        |              |
| d) | 200 - 225 mm | 247 - 278 mm | 247 - 278 mm |              |
| e) | 24 mm        | 38 mm        | 38 mm        |              |
| f) | 44 mm        | 47 mm        | 47 mm        |              |
| g) | 149 mm       | 170 mm       | 170 mm       |              |
| h) | SW 15        | SW 27        | SW 27        |              |

centromat®

Made in Germany

9

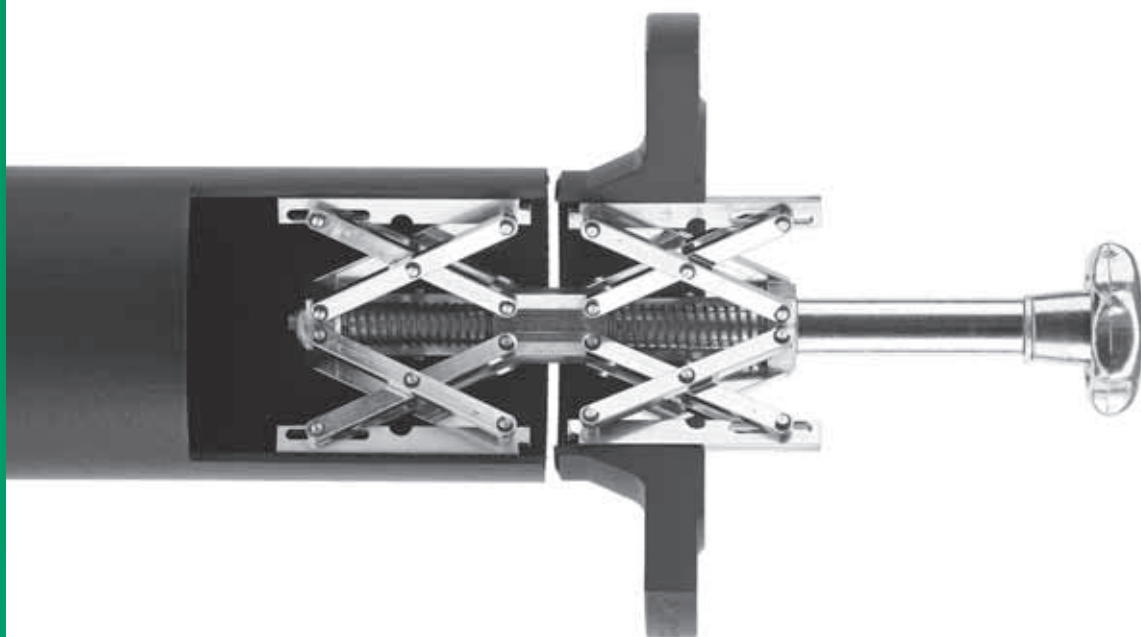

Peremek, csőcsonkok, gyűrűk stb. azonnali gyors, biztonságos és pontos centírozásához csövekre és hengeres tartályokra. Berendezés-felülettel sima peremekhez. **Automatikus átmérőkiegyenlítés** nagyon különböző átmérőknél is. Kiegészítő szerelés nélkül, egy munkalépésben, egy kézmozdulattal, segéd nélkül, közbenső ellenőrzések nélkül. Centírozás belülről történik.

Elektrolitikus korrózió elkerülése érdekében javasoljuk Önnek a nemesacélból készült felfekvő sínes változatot (VA1.4301).

|         | Fesztávolság           | Súly    |
|---------|------------------------|---------|
| Méret 1 | 54 - 140 mm            | 1,25 kg |
| Méret 2 | 85 - 220 mm            | 3,35 kg |
| Méret 3 | lásd típus 4, méret 3e |         |

## 3a típus méretlapja

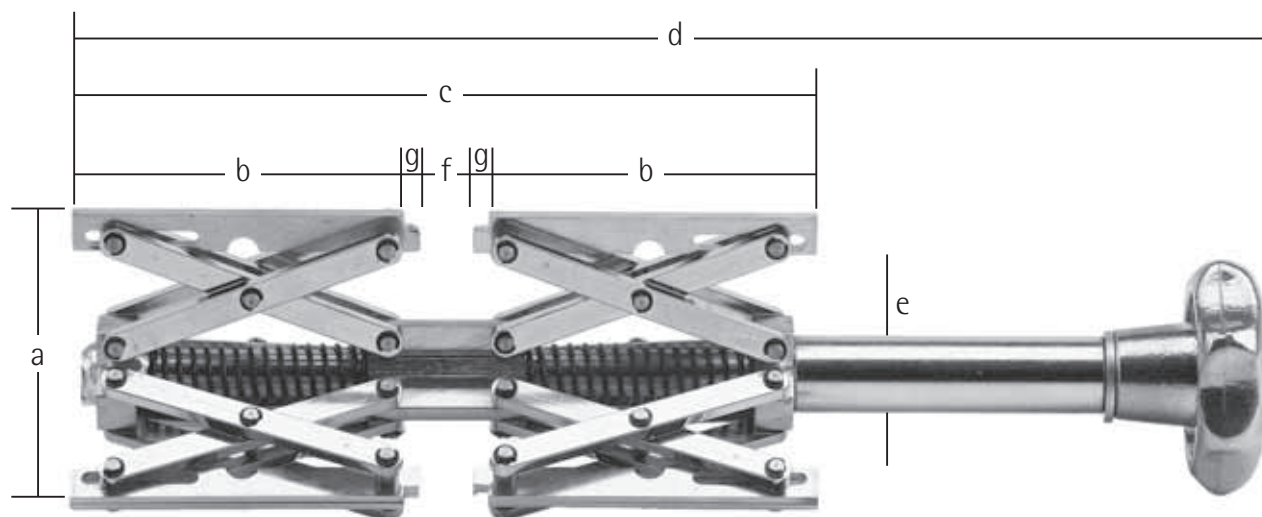

centromat®

### Méret 1

|    |              |
|----|--------------|
| a) | 54 - 140 mm  |
| b) | 88 mm        |
| c) | 190 mm       |
| d) | 290 - 310 mm |
| e) | 20 mm        |
| f) | 14 mm        |
| g) | 4 mm         |

### Méret 2

|    |              |
|----|--------------|
| a) | 85 - 220 mm  |
| b) | 144 mm       |
| c) | 309 mm       |
| d) | 445 - 505 mm |
| e) | 26 mm        |
| f) | 21 mm        |
| g) | 5 mm         |

### Méret 3

lásd típus 4, méret 3e

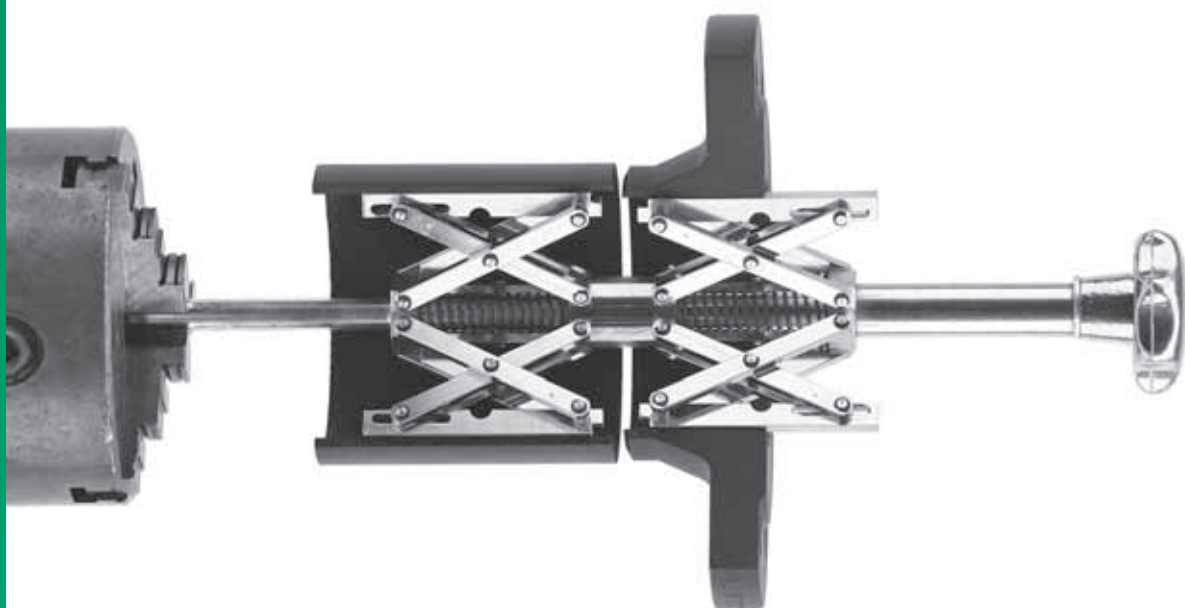

Hegesztő forgóasztalokhoz és forgótokmányokhoz hosszabbított beszorító nyélen keresztül használható, **automatikus átmérő-kiegyenlítés**, nagyon különböző átmérők esetén is, alkalmas sima peremekhez.

Elektrolitikus korrózió elkerülése érdekében javasoljuk Önnek a nemesacélból készült felfekvő sínes változatot (VA1.4301).

|            | Fesztávolság | Nyélhossz | Súly     |
|------------|--------------|-----------|----------|
| Méret 1    | 54 - 140 mm  | 120 mm    | 1,40 kg  |
| Méret 2    | 85 - 220 mm  | 150 mm    | 4,20 kg  |
| Méret 3/es | 120 - 350 mm | 190 mm    | 12,50 kg |

# 3b típus méretlapja

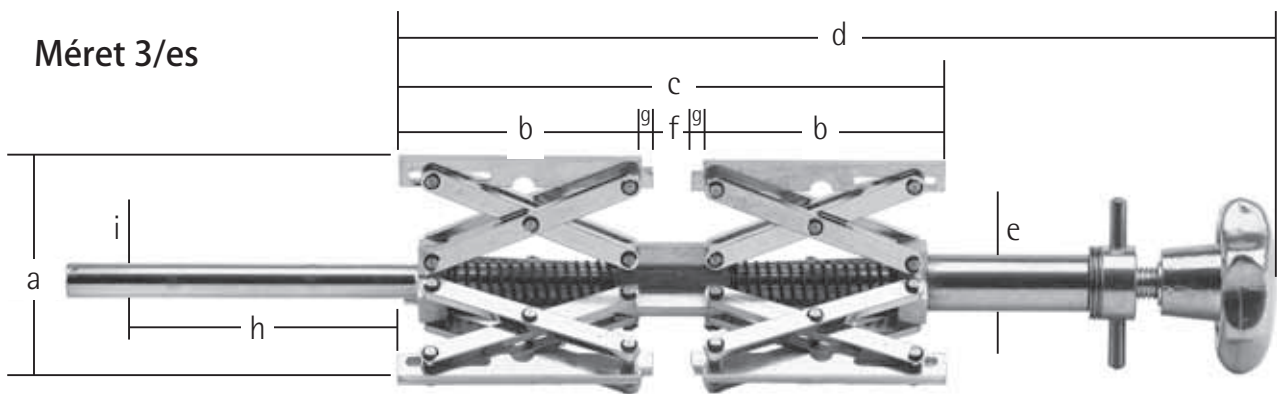
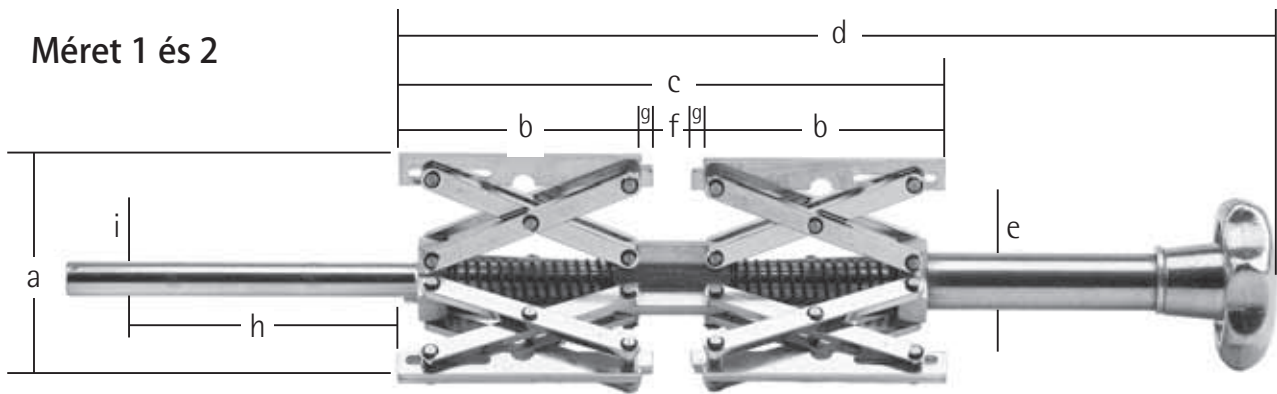

| Méret 1 |              | Méret 2 |              | Méret 3/es |              |
|---------|--------------|---------|--------------|------------|--------------|
| a)      | 54 - 140 mm  | a)      | 85 - 220 mm  | a)         | 120 - 350 mm |
| b)      | 88 mm        | b)      | 144 mm       | b)         | 233 mm       |
| c)      | 190 mm       | c)      | 309 mm       | c)         | 491 mm       |
| d)      | 290 - 310 mm | d)      | 445 - 505 mm | d)         | 745 - 790 mm |
| e)      | 20 mm        | e)      | 26 mm        | e)         | 34 mm        |
| f)      | 14 mm        | f)      | 21 mm        | f)         | 25 mm        |
| g)      | 4 mm         | g)      | 5 mm         | g)         | 6 mm         |
| h)      | 120 mm       | h)      | 150 mm       | h)         | 190 mm       |
| i)      | 12 mm        | i)      | 20 mm        | i)         | 26 mm        |



Egyező átmérők feszítéséhez és centrálásához, vagy feszítő berendezésként csak egy terpesztő testtel.

Elektrolitikus korrózió elkerülése érdekében javasoljuk Önnek a nemesacélból készült felfekvő sínes változatot (VA1.4301).

|           | Fesztávolság | Súly     |
|-----------|--------------|----------|
| Méret 1   | 54 - 140 mm  | 1,00 kg  |
| Méret 2   | 85 - 220 mm  | 2,40 kg  |
| Méret 3   | 120 - 350 mm | 6,00 kg  |
| Méret 4   | 180 - 520 mm | 14,00 kg |
| Méret 4/s | 400 - 940 mm | 20,00 kg |

## 3c típus méretlapja

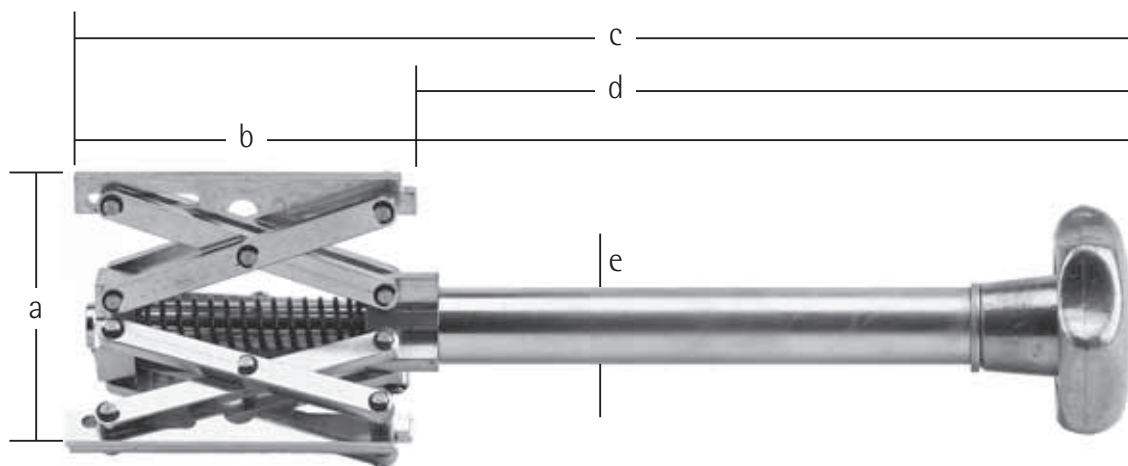

centromat®

|    | Méret 1     | Méret 2     | Méret 3      | Méret 4      | Méret 4/s    |
|----|-------------|-------------|--------------|--------------|--------------|
| a) | 54 - 140 mm | 85 - 220 mm | 120 - 350 mm | 180 - 520 mm | 400 - 940 mm |
| b) | 88 mm       | 144 mm      | 233 mm       | 300 mm       | 300 mm       |
| c) | 305 mm      | 480 mm      | 540 mm       | 630 mm       | 630 mm       |
| d) | 220 mm      | 335 mm      | 300 mm       | 325 mm       | 325 mm       |
| e) | 20 mm       | 26 mm       | 34 mm        | 36 mm        | 36 mm        |

Made in Germany

15

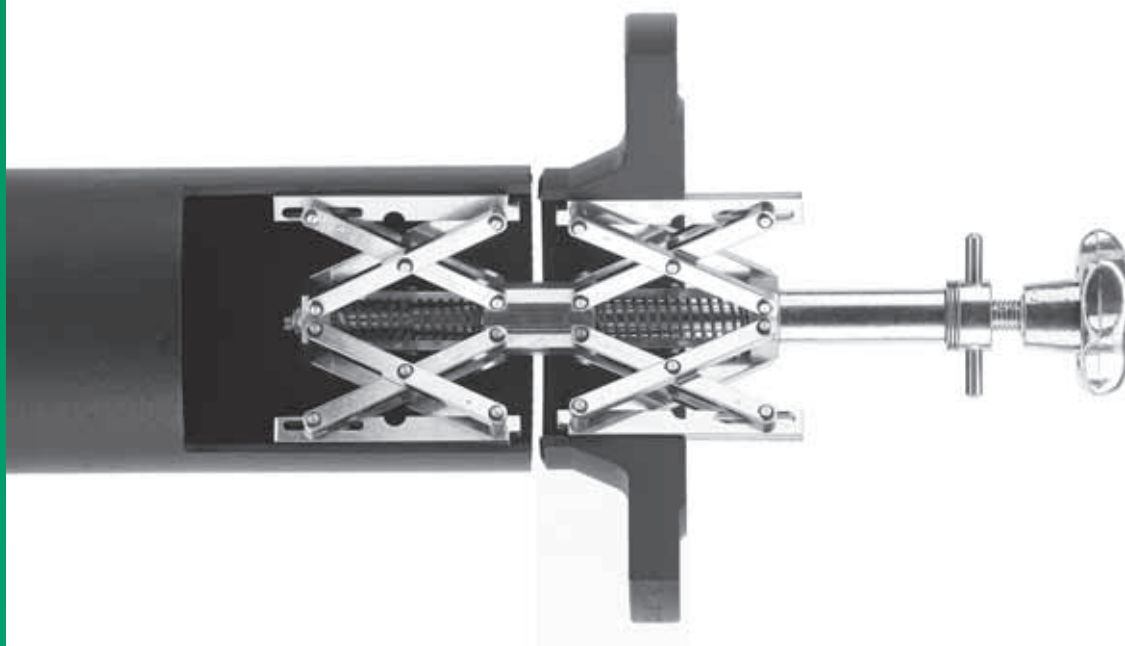

Használni a 3a ábra melletti módon kell, azonban különösen előnyös nagy súlyú formadarabok esetén egymástól függetlenül feszítendő terpesztő elemekkel. A CENTROMAT®-centírozó berendezés a speciális terpesztő elemünkkel lesz a csőben rögzítve, a perem vagy hasonló felész helyezve, és a felső terpesztő elem által végérvényesen lesz centírozva és megszorítva. **Automatikus átmérő-kiegyenlítés.**

Elektrolitikus korrózió elkerülése érdekében javasoljuk Önnek a nemesacélból készült felfekvő sínes változatot (VA1.4301).

|           | Fesztávolság | Súly     |
|-----------|--------------|----------|
| Méret 1/e | 54 - 140 mm  | 1,30 kg  |
| Méret 2/e | 85 - 220 mm  | 3,90 kg  |
| Méret 3/e | 120 - 350 mm | 11,50 kg |
| Méret 4/e | 180 - 520 mm | 27,00 kg |



## 4 típus méretlapja

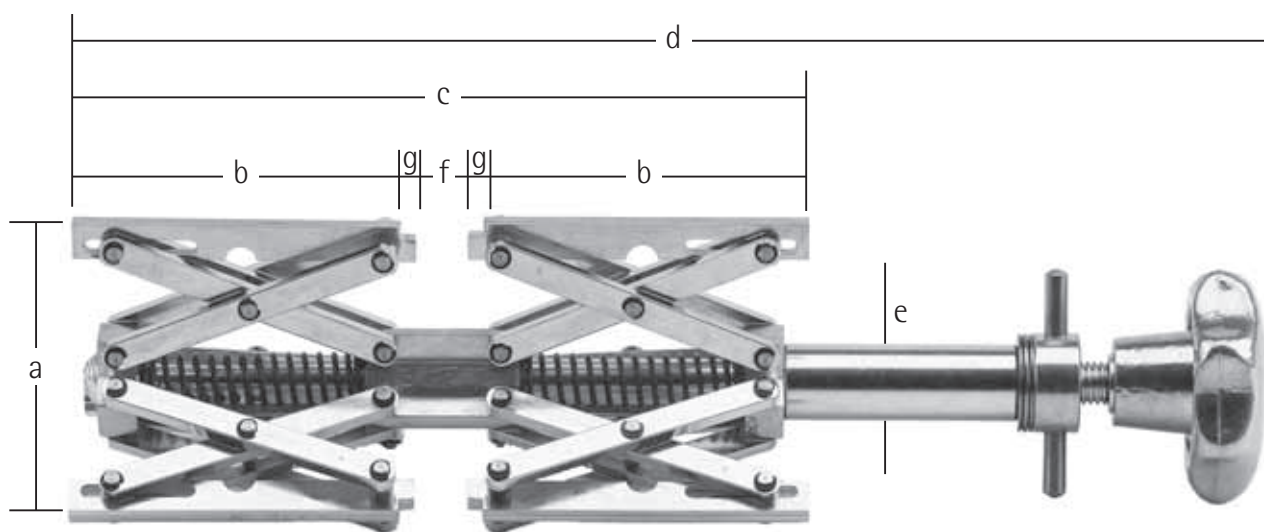

centromat®

|    | Méret 1/e    | Méret 2/e    | Méret 3/e    | Méret 4/e    |
|----|--------------|--------------|--------------|--------------|
| a) | 54 - 140 mm  | 85 - 220 mm  | 120 - 350 mm | 180 - 520 mm |
| b) | 88 mm        | 144 mm       | 233 mm       | 300 mm       |
| c) | 190 mm       | 309 mm       | 491 mm       | 636 mm       |
| d) | 290 - 310 mm | 445 - 505 mm | 745 - 790 mm | 850 - 960 mm |
| e) | 20 mm        | 26 mm        | 34 mm        | 36 mm        |
| f) | 14 mm        | 21 mm        | 25 mm        | 36 mm        |
| g) | 4 mm         | 5 mm         | 6 mm         | 8 mm         |

Made in Germany

17

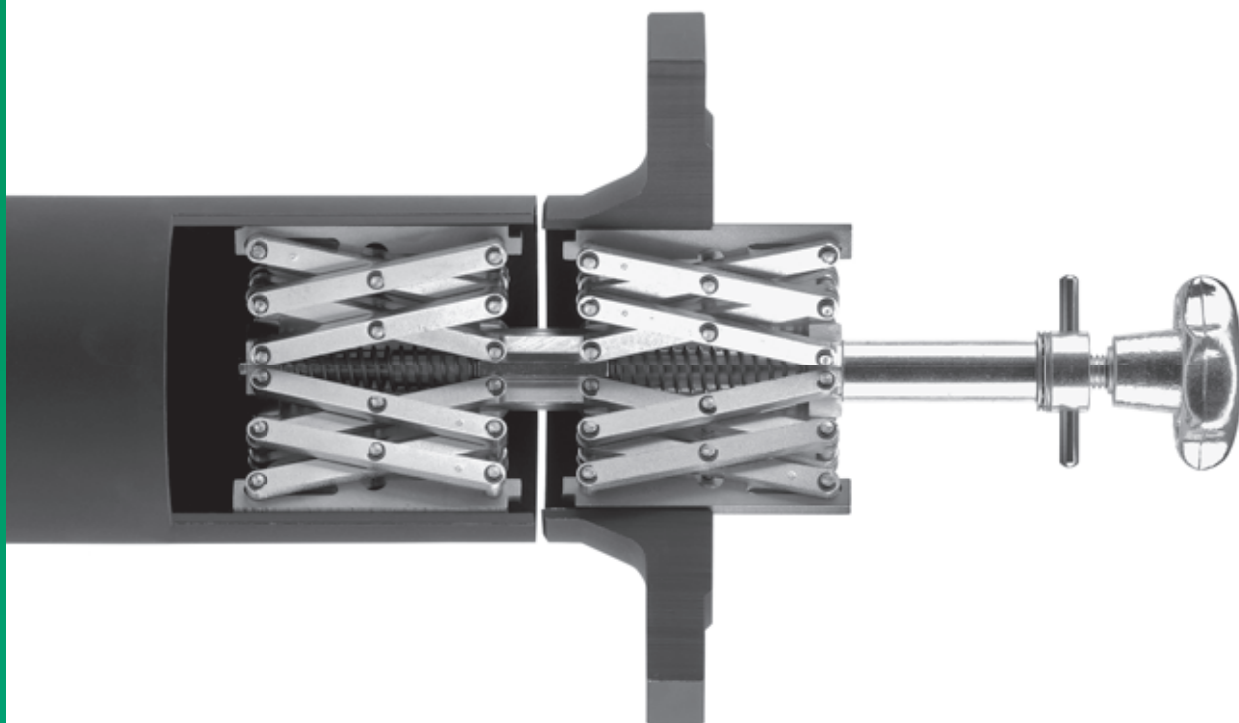

Peremek, csőcsonkok, gyűrűk stb. azonnali gyors, biztonságos és pontos centírozásához csövekre és hengeres tartályokra. Berendezés-felülettel sima peremekhez. **Automatikus átmérő-kiegyenlítés** nagyon különböző átmérők esetén is egymástól függetlenül feszíthető terpesztő elemekkel. A CENTROMAT®-centírozó berendezés a speciális terpesztő elemünkkel lesz a csőben rögzítve, a perem vagy hasonló fel lesz helyezve, és a felső terpesztő elem által végérvényesen lesz centírozva és megszorítva.

Elektrolitikus korrózió elkerülése érdekében javasoljuk Önnek a nemesacélból készült felfekvő sínes változatot (VA1.4301).

|            | Fesztávolság | Súly     |
|------------|--------------|----------|
| Méret 1/es | 120 - 250 mm | 1,80 kg  |
| Méret 2/es | 220 - 400 mm | 5,20 kg  |
| Méret 3/es | 300 - 640 mm | 16,40 kg |
| Méret 4/es | 400 - 940 mm | 39,00 kg |

## 4s típus méretlapja

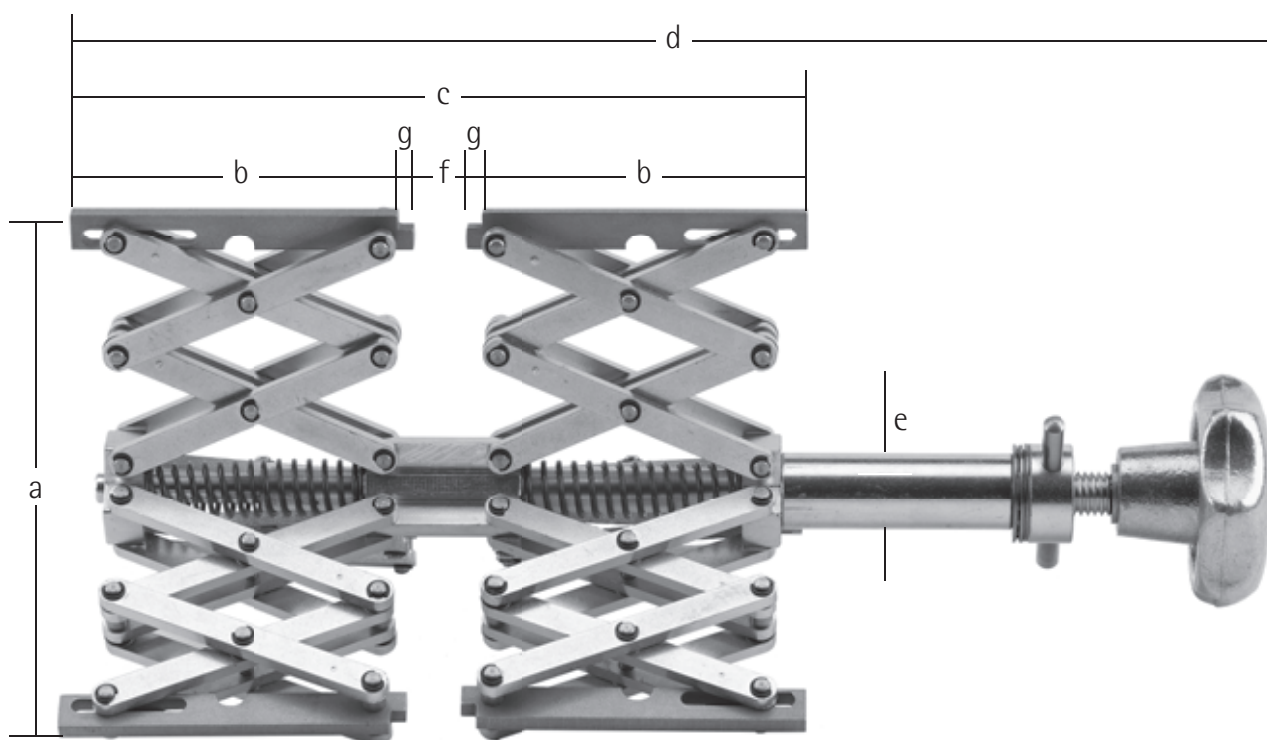

centromat®

|    | Méret 1/es   | Méret 2/es   | Méret 3/es   | Méret 4/es   |
|----|--------------|--------------|--------------|--------------|
| a) | 120 - 250 mm | 220 - 400 mm | 300 - 640 mm | 400 - 940 mm |
| b) | 88 mm        | 144 mm       | 233 mm       | 300 mm       |
| c) | 190 mm       | 309 mm       | 491 mm       | 636 mm       |
| d) | 290 - 310 mm | 445 - 505 mm | 745 - 790 mm | 850 - 960 mm |
| e) | 20 mm        | 26 mm        | 34 mm        | 36 mm        |
| f) | 14 mm        | 21 mm        | 25 mm        | 36 mm        |
| g) | 4 mm         | 5 mm         | 6 mm         | 8 mm         |

Made in Germany

19

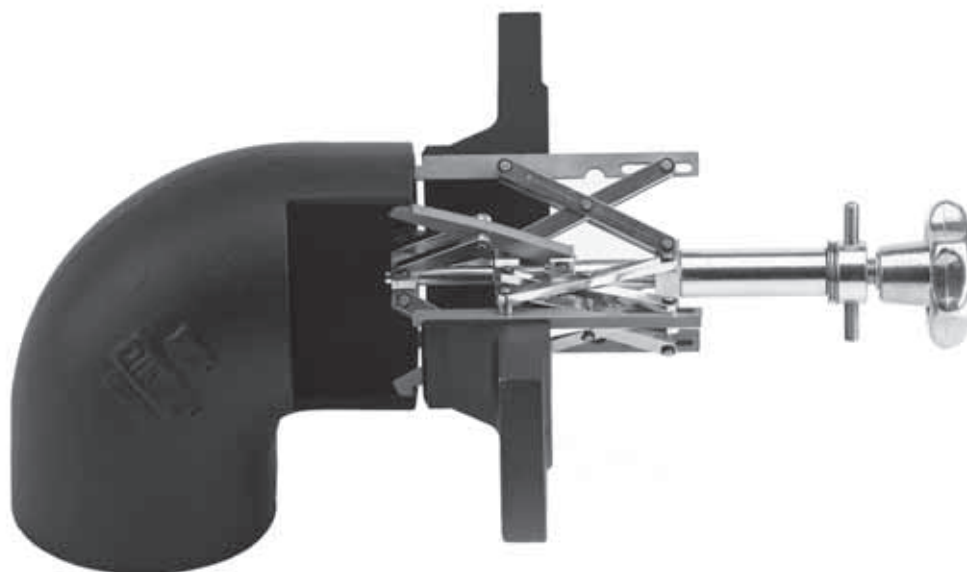

Egymástól függetlenül feszíthető terpesztő testek. Csővekhez és könyökidomokhoz minden sugár esetén. Gyors, biztonságos kezelés további segítség nélkül: a "harmadik kéz" felesleges - a centíroz berendezés alsó speciális teste a csőívben addig lesz feszítve, hogy a felső terpesztő test első élei a csőív homlokoldalán felfeküdjenek. A perem vagy hasonló a felső terpesztő testen lesz felhelyezve és feszítve. Sima peremekhez is. **Automatikus átmérő-kiegyenlítés.**

Elektrolitikus korrózió elkerülése érdekében javasoljuk Önnek a nemesacélból készült felfekvő sínes változatot (VA1.4301).

|             | Fesztávolság | Súly     |
|-------------|--------------|----------|
| Méret 1/b-e | 54 - 115 mm  | 1,00 kg  |
| Méret 2/b-e | 85 - 195 mm  | 3,10 kg  |
| Méret 3/b-e | 120 - 315 mm | 9,30 kg  |
| Méret 4/b-e | 180 - 520 mm | 23,10 kg |

## 5 típus méretlapja

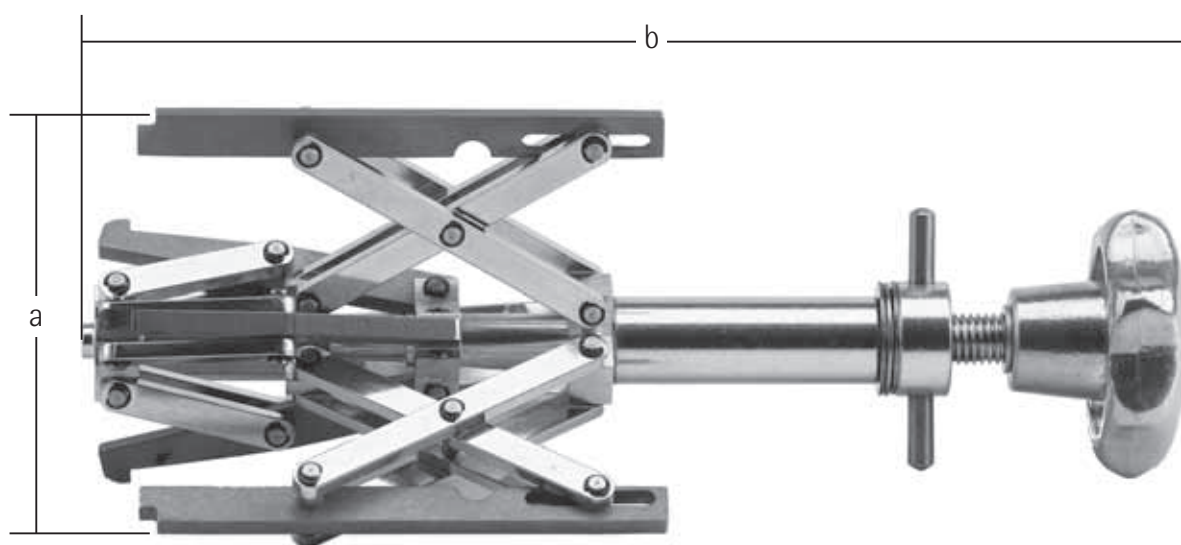

centromat®

|    | Méret 1/b-e | Méret 2/b-e | Méret 3/b-e  | Méret 4/b-e  |
|----|-------------|-------------|--------------|--------------|
| a) | 54 - 115 mm | 85 - 195 mm | 120 - 315 mm | 180 - 520 mm |
| b  | 250 mm      | 395 mm      | 660 mm       | 940 mm       |

Made in Germany

21

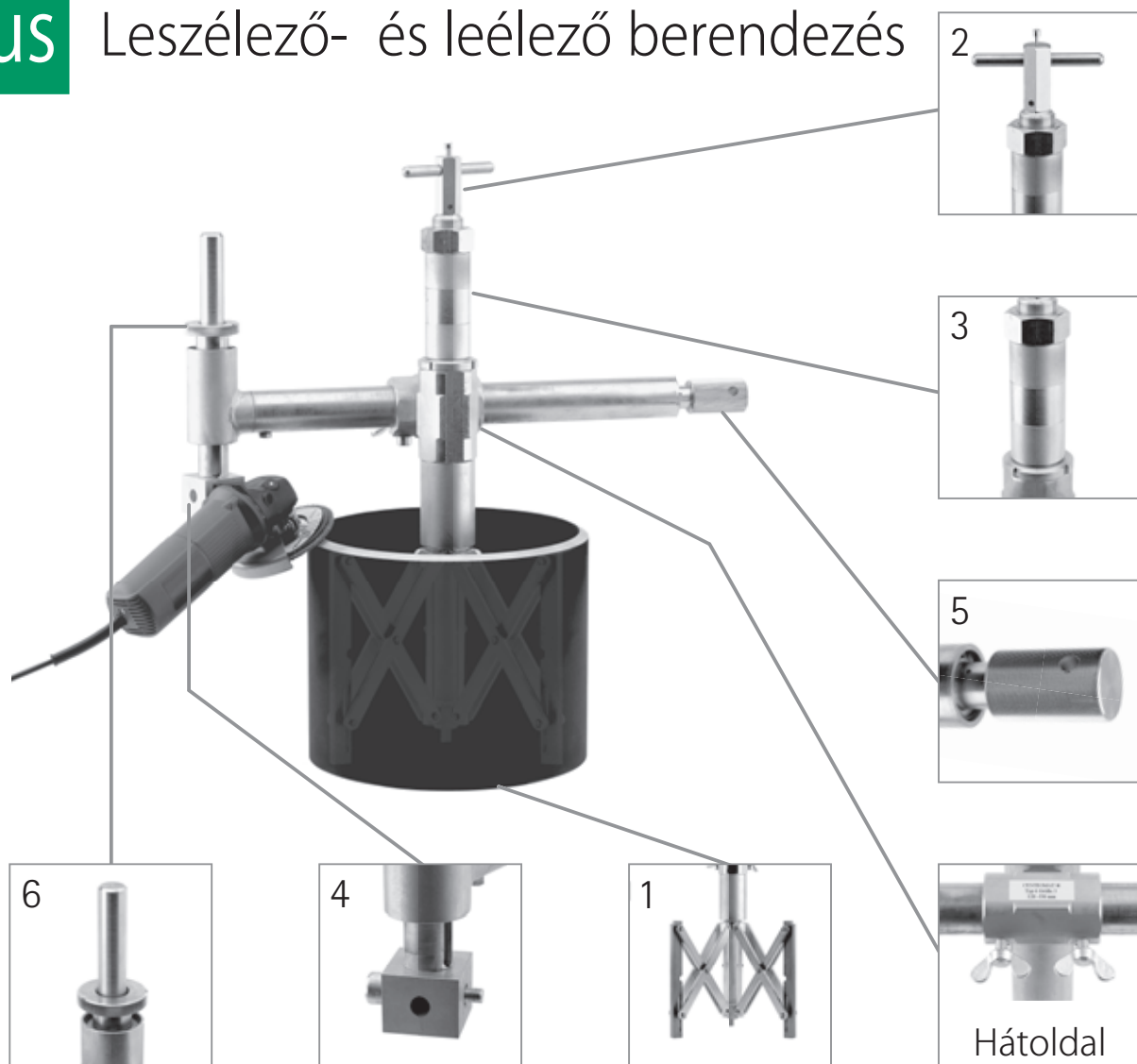

Horizontálisan és vertikálisan elállítható hajlítóberendezés hordozóként egy csiszolókészülékhez csővégek megmunkálásához bármely szögben (pl. V-varrat), gyűrű levágásához, egyetlen csővégek utólagos megmunkálásához. Ez a berendezés belül és kívül is használható a csőben.

Helyezze be a feszítő berendezést (1) a csőbe és feszítse meg. A feszítő berendezés nyelén található hatlapos anyát (2) távolítsa el, a lengőkart (3) helyezze a feszítő berendezésre (1) és a meglévő anyával (2) biztosítsa. A szögcsiszolót a négyzetacélban (4) található belső hatlapos csavarral a szükséges helyzetben csavarozza szorosra. A mindenkori csőátmérőt a recézett kézi markolaton (5) állítsa be. A szögcsiszoló beállítása a recézett csavaron (6) történik.

A kiegészítő berendezés horizontálisan és vertikálisan is, valamint egy belső és egy külső megmunkálásra is használható. Hagyományos szögcsiszolók használhatóak, de nincsenek benne a szállítmányban.

#### Biztonsági tudnivaló:

Kérjük, vegye figyelembe az általános biztonsági előírásokat egy szögcsiszolóval végzett munkák során, és viseljen megfelelő védőruházatot.

## 6 típus méretlapja

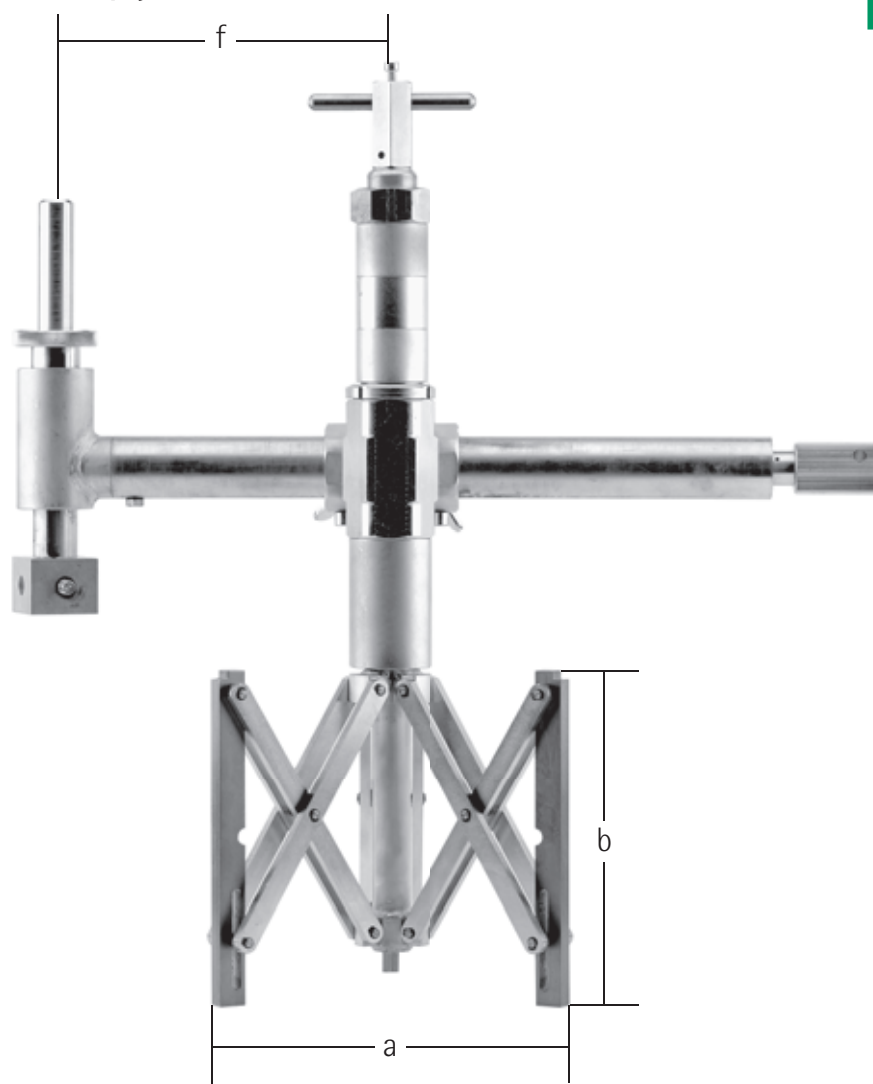

centromat®

|    | Méret 3      | Méret 4      | Méret 4s     |
|----|--------------|--------------|--------------|
| a) | 120 - 350 mm | 180 - 520 mm | 400 - 940 mm |
| b  | 233 mm       | 300 mm       | 300 mm       |
| f) | 140 - 430 mm | 140 - 430 mm | 250 - 550 mm |
|    | 19,90 kg     | 26,50 kg     | 35,00 kg     |

Made in Germany

23

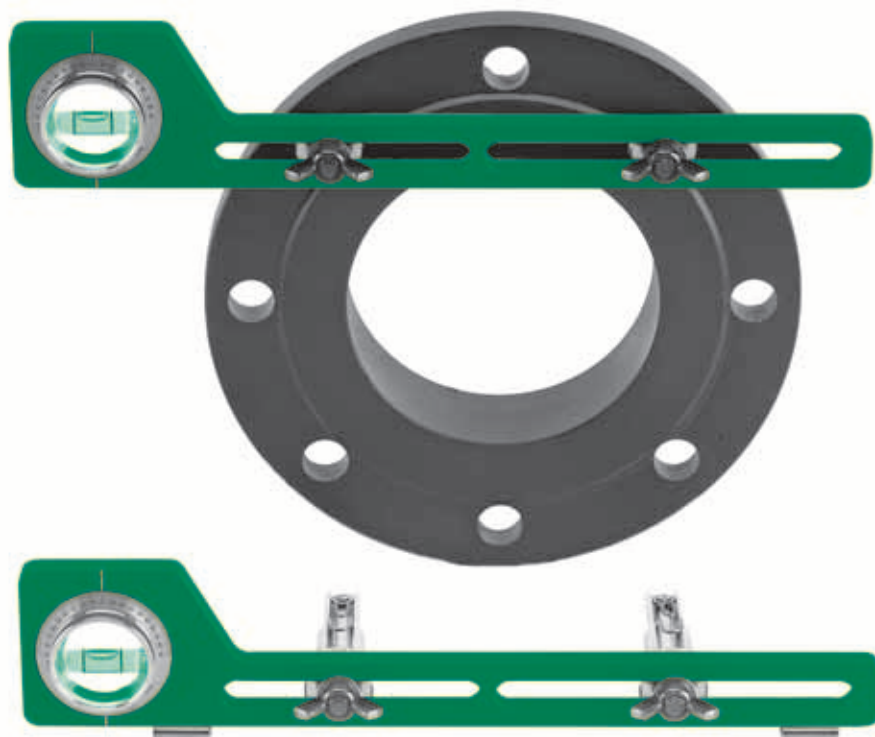

Állítható szögmérő libellával és eltolható illeszkedő csapszeggel. Az illeszkedő csapszegek a peremlyukakba illeszkednek valamennyi szokásos átmérő esetén, ezért a hegesztendő peremek pontosan elhelyezhetők. A szög és dőlés átszámítás nélkül könnyen beállítható és leolvasható. Anyag: Eloxált alumínium.

**Méret 1**

300 mm hosszú, peremlyuk-távolság 35 - 190 mm, felszerelve hagyományos dugaszos csapszegekkel 13 - 22 mm  $\emptyset$

Súly: 0,30 kg

**Méret 1a**

ahogy az 1-es méret, azonban tapadó mágnesekkel a dőlés-vízmértékként való kiegészítő használathoz

Súly: 0,32 kg

**Méret 2**

400 mm hosszú, peremlyuk-távolság 35 - 290 mm, felszerelve hagyományos dugaszos csapszegekkel 13 - 22 mm  $\emptyset$

Súly: 0,35 kg

Minden modellhez kiegészítésként szállítható:

Dugaszos csapszegek peremlyukakhoz 12 - 18 mm  $\emptyset$

dugaszos csövek hagyományos dugaszos csapszegekre felhelyezéshez, 25 - 30 mm  $\emptyset$  peremlyukakhoz



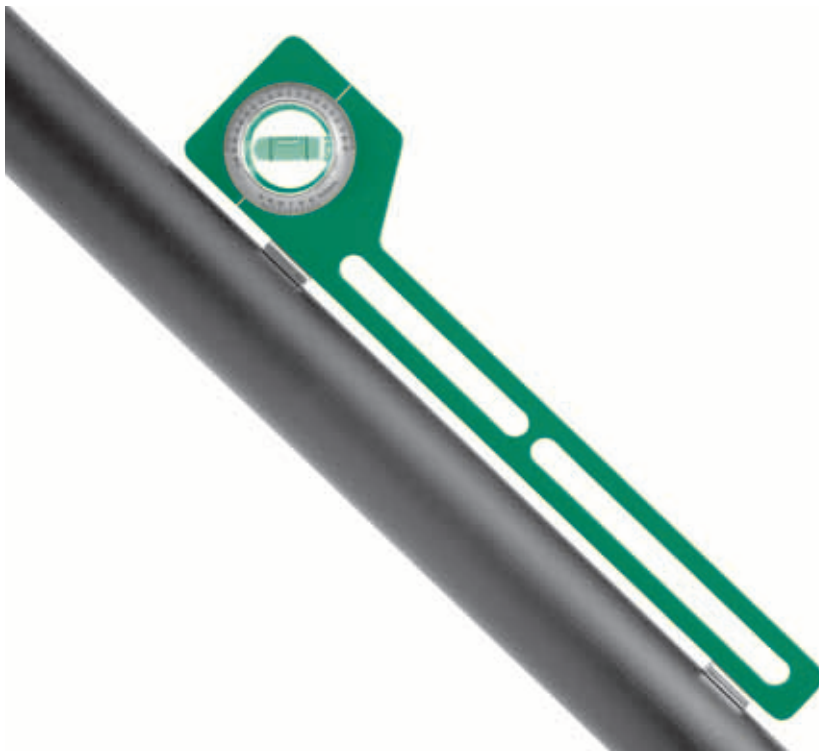

Csővezetékek stb. lefektetésére és ellenőrzésére. Mágneses felfekvő felületekkel, így bármely kívánt csőszinten vagy sima felületen is ragadnak. A vízmérték állítható szögmérő libellával van felszerelve. A szög és dőlés átszámítás nélkül könnyen beállítható és leolvasható. Anyag: Eloxált alumínium.

centromat®

|         | Hossz  | Súly    |
|---------|--------|---------|
| Méret 1 | 300 mm | 0,20 kg |



centromat®

Fokbeosztással és szögmérő libellával a helyzet megjelölésére a középső vonalaktól és csövek és tankok lejárataira bármely szögben. A **dőlésszög** meghatározása, **szögek** beállítása, **középpont keresés** csöveken, **szintezés** tankok és hasonlók felállításánál. A szögmérő libella fokbeosztással állítható, így a szög és a dőlés átszámítás nélkül könnyen beállítható és leolvasható. Anyag: Eloxált alumínium. Magok: Szerszámacél, edzett.

**Méret 1****Súly**

Cső-Ø 12 mm-től kb. 1000 mm-ig

0,60 kg



## ***Igazolás***

A Hermann Rosorius GmbH cégnek  
Lohheckenweg 35  
53347 Alfter

A Rosorius GmbH cég által a *Centromat*<sup>®</sup> márkanev alatt terjesztett speciális szerszámok a csővezetékek és tartályok szereléséhez ésszerű eszközök, amelyek hegesztési munkálatoknál különböző segítséget adhatnak a hegesztőknek. A készülékek mechanikusan tisztán vannak tervezve és jó minőségben legyártva. Teljes mértékben megfelelnek a jogszabályi követelményeknek és rövid eligazítás után betanított személyek által is használhatóak.

Egy CE-jelölés ezekhez a készülékekhez nem szükséges és nem is lehetséges, mivel ez EU-gépirányelv értelmében nem minősülnek gépnek, és a jelenleg hatályos EU-irányelvek közül egyik másiknak sem felelnek meg.

A berendezésektől eredő lehetséges veszélyek és különösen a tárolt rugóenergiák rendeltetészerű használat esetén elhanyagolhatóak, így a használó számára nem állnak fenn különleges veszélyek a készülékek oldaláról.

Köln, 1998. február 12.

TÜV Rheinland Product Safety GmbH

Dr. R. Scheffel

centromat<sup>®</sup>

Made in Germany 27

# Árlista

- 1a centromat® külső centírozó berendezés**  
hosszú csövekhez egyező és különböző átmérővel,  
automatikus  $\emptyset$ -kiegyenlítés.

| Méret | Fesztávolság | Súly     |
|-------|--------------|----------|
| A     | 10 - 70 mm   | 2,00 kg  |
| B     | 40 - 140 mm  | 5,30 kg  |
| C     | 75 - 330 mm  | 26,00 kg |

- 1a centromat® külső centírozó berendezés Orbital**  
hosszú csövekhez egyező és különböző átmérővel,  
automatikus  $\emptyset$ -kiegyenlítés.

| Méret | Fesztávolság | Súly     |
|-------|--------------|----------|
| 1     | 6 - 50 mm    | 3,60 kg  |
| 2     | 10 - 70 mm   | 5,70 kg  |
| 3     | 25 - 140 mm  | 12,60 kg |
| 4     | 75 - 330 mm  | 41,00 kg |

- 1b centromat® cső gyorsfeszítő**  
csővekhez, formadarabokhoz stb. egyező és  
különböző átmérőjű csöveken.

| Méret | Fesztávolság | Súly    |
|-------|--------------|---------|
| A     | 20 - 90 mm   | 1,40 kg |
| B     | 50 - 150 mm  | 3,00 kg |
| C     | 90 - 190 mm  | 3,30 kg |
| D     | 125 - 225 mm | 6,80 kg |
| E     | 225 - 370 mm | 8,65 kg |

- 1c centromat® cső centírozó láncok**  
hosszú csövekhez, csővekhez, hajtható padlókhöz és formadarabokhoz  
csöveken és tartályokon.  
Az ár feszítőzárral együtt, hagyományos hossz mellett értendő.

**Méret 150, könnyű, egyszerű kivitel,**

használható 168,3 mm cső külső- $\emptyset$ -tól

Szabványhossz 650 mm

Kiegészítő tag 125 mm

Pót feszítőzár

**méret 200, közepesen nehéz, egyszerű kivitel,**

használható 219,1 mm cső külső- $\emptyset$ -tól

Szabványhossz 1275 mm

Kiegészítő tag 177 mm

Pót feszítőzár

| Acél-<br>kivitel<br>€/darab + Áfa. | Nemesacél-<br>kivitelzés<br>€/darab + Áfa. |
|------------------------------------|--|
| 195,00                             | 260,00                                     |
| 265,00                             | 330,00                                     |
| 1.110,00                           | 1.260,00                                   |
| 1.560,00                           | 1.750,00                                   |
| 1.680,00                           | 1.880,00                                   |
| 1.980,00                           | 2.210,00                                   |
| 2.890,00                           | 3.270,00                                   |
| 140,00                             | 175,00                                     |
| 180,00                             | 245,00                                     |
| 220,00                             | 295,00                                     |
| 260,00                             | 345,00                                     |
| 390,00                             | 520,00                                     |
| 455,00                             | 570,00                                     |
| 60,00                              | 75,00                                      |
| 175,00                             | 195,00                                     |
| 700,00                             | 1 015,00                                   |
| 75,00                              | 115,00                                     |
| 200,00                             | 230,00                                     |

**méret 300, nehéz, egyszerű kivitel,**  
 használható 323,9 mm cső külső- $\emptyset$ -tól  
 Szabványhossz 1920 mm  
 Kiegészítő tag 265 mm  
 Pót feszítőzár

**méret D 200, közepesen nehéz, dupla kivitel,**  
 használható 323,9 mm cső külső- $\emptyset$ -tól  
 Szabványhossz 1275 mm  
 Kiegészítő tag 177 mm  
 Pót feszítőzár

**méret D 300, nehéz, dupla kivitel,**  
 használható 323,9 mm cső külső- $\emptyset$ -tól  
 Szabványhossz 1920 mm  
 Kiegészítő tag 265 mm  
 Pót feszítőzár

| Acél-<br>kivitel<br>€/darab + Áfa. | Nemesacél-<br>kivitelzés<br>€/darab + Áfa. |
|------------------------------------|--|
| 830,00                             | 1 250,00                                   |
| 90,00                              | 145,00                                     |
| 225,00                             | 265,00                                     |
| 1 080,00                           | 1 565,00                                   |
| 100,00                             | 160,00                                     |
| 390,00                             | 465,00                                     |
| 1 350,00                           | 1 865,00                                   |
| 120,00                             | 190,00                                     |
| 520,00                             | 550,00                                     |

2

**centromat® belső centírozó berendezés**

hengeres forma, peremekhez, csőcsonkokhoz, gyűrűkhöz stb. csöveken és tartályokon, automatikus  $\emptyset$ -kiegyenlítés.

| Méret | Fesztávolság | Súly    |        |        |
|-------|--------------|---------|--------|--------|
| 004   | 15 - 19 mm   | 0,20 kg | 270,00 | 315,00 |
| 003   | 16 - 20 mm   | 0,20 kg | 270,00 | 315,00 |
| 002   | 19 - 25 mm   | 0,25 kg | 270,00 | 315,00 |
| 001   | 24 - 32 mm   | 0,50 kg | 270,00 | 315,00 |
| 01    | 31 - 40 mm   | 0,50 kg | 270,00 | 315,00 |
| 0     | 38 - 52 mm   | 1,25 kg | 315,00 | 380,00 |
| 00    | 51 - 64 mm   | 1,25 kg | 315,00 | 380,00 |

3a

**centromat® belső centírozó berendezés**

ollóforma, peremekhez, csőcsonkokhoz, gyűrűkhöz stb. csöveken és tartályokon, automatikus  $\emptyset$ -kiegyenlítés.

| Méret | Fesztávolság           | Súly    |        |        |
|-------|------------------------|---------|--------|--------|
| 1     | 54 - 140 mm            | 1,25 kg | 250,00 | 280,00 |
| 2     | 85 - 220 mm            | 3,35 kg | 350,00 | 380,00 |
| 3     | lásd típus 4, méret 3e |         |        |        |

3b

**centromat® belső centírozó berendezés**

ollóforma, használható hegesztő forgóasztalokkal és forgótokmányokkal, automatikus  $\emptyset$ -kiegyenlítés.

| Méret | Fesztávolság | Nyelhossz | Súly     |        |        |
|-------|--------------|-----------|----------|--------|--------|
| 1     | 54 - 140 mm  | 120 mm    | 1,40 kg  | 265,00 | 300,00 |
| 2     | 85 - 220 mm  | 150 mm    | 4,20 kg  | 370,00 | 400,00 |
| 3/es  | 120 - 350 mm | 190 mm    | 12,50 kg | 695,00 | 755,00 |

**3c centromat® belső centírozó berendezés**  
ollóforma, feszítéshez és centírozáshoz  
egyező átmérő

| Méret | Fesztávolság | Súly     |
|-------|--------------|----------|
| 1     | 54 - 140 mm  | 1,00 kg  |
| 2     | 85 - 220 mm  | 2,40 kg  |
| 3     | 120 - 350 mm | 6,00 kg  |
| 4     | 180 - 520 mm | 14,00 kg |
| 4/s   | 400 - 940 mm | 20,00 kg |

**4 centromat® belső centírozó berendezés**  
ollóforma, peremekhez, csőcsonkokhoz, gyűrűkhöz stb. csöveken  
és tartályokon. Különösen nagy súlyú  
formadarabokhoz javasolt.

| Méret | Fesztávolság | Súly     |
|-------|--------------|----------|
| 1/e   | 54 - 140 mm  | 1,30 kg  |
| 2/e   | 85 - 220 mm  | 3,90 kg  |
| 3/e   | 120 - 350 mm | 11,50 kg |
| 4/e   | 180 - 520 mm | 27,00 kg |

**4s centromat® belső centírozó berendezés**  
ollóforma, peremekhez, csőcsonkokhoz, gyűrűkhöz stb. csöveken  
és tartályokon.

| Méret | Fesztávolság | Súly     |
|-------|--------------|----------|
| 1/es  | 120 - 250 mm | 1,80 kg  |
| 2/es  | 220 - 400 mm | 5,20 kg  |
| 3/es  | 300 - 640 mm | 16,40 kg |
| 4/es  | 400 - 940 mm | 39,00 kg |

**5 centromat® belső centírozó berendezés**  
ollóforma, peremekhez és formadarabokhoz csőíveken  
és könyökidomokon, automatikus  $\emptyset$ -kiegyenlítés.

| Méret | Fesztávolság | Súly     |
|-------|--------------|----------|
| 1/b-e | 54 - 115 mm  | 1,00 kg  |
| 2/b-e | 85 - 195 mm  | 3,10 kg  |
| 3/b-e | 120 - 315 mm | 9,30 kg  |
| 4/b-e | 180 - 520 mm | 23,10 kg |

**6 centromat® leélező és leszélező berendezés**  
csővégek megmunkálására bármely szögben.

| Méret | Fesztávolság | Súly     |
|-------|--------------|----------|
| 3     | 120 - 350 mm | 19,90 kg |
| 4     | 180 - 520 mm | 26,50 kg |
| 4/s   | 400 - 940 mm | 35,00 kg |

Acél-  
kivitel  
€/darab + Áfa.

Nemesacél-  
kivitel  
€/darab + Áfa.

|        |        |
|--------|--------|
| 185,00 | 215,00 |
| 260,00 | 290,00 |
| 390,00 | 440,00 |
| 580,00 | 640,00 |
| 750,00 | 850,00 |

|          |          |
|----------|----------|
| 320,00   | 330,00   |
| 425,00   | 455,00   |
| 615,00   | 670,00   |
| 1 125,00 | 1 190,00 |

|          |          |
|----------|----------|
| 410,00   | 415,00   |
| 585,00   | 615,00   |
| 950,00   | 980,00   |
| 1 580,00 | 1 690,00 |

|          |          |
|----------|----------|
| 370,00   | 390,00   |
| 575,00   | 610,00   |
| 770,00   | 820,00   |
| 1 175,00 | 1 275,00 |

|          |          |
|----------|----------|
| 2 590,00 | 2 620,00 |
| 3 050,00 | 3 080,00 |
| 3 320,00 | 3 400,00 |

- 9 centromat® peremes vízmérték**  
perem-lyukkörök kialakítására illeszkedő, csapszeggel és szögmérő libellával a szögek és dőlések beállítására, szabványos dugasz-csapszegekkel 13 - 22 mm.

Méret 1

35 - 190 mm-es peremlyuk-távolsághoz

Méret 2

35 - 290 mm-es peremlyuk-távolsághoz

Kivitel 1 a kiegészítésképpen tapadó mágnesekkel van felszerelve és így dőlés-vízmértékként is használható.

| Méret | Hossz   | Súly    |     | Acél-<br>kivitel<br>€/darab + Áfa. | Nemesacél-<br>kivitelzés<br>€/darab + Áfa. |
|-------|---|---------|-----|------------------------------------|--|
| 1     | 300 mm  | 0,30 kg |     | 190,00                             | nem  |
| 1 a   | tapadó mágnessel  |         |     |                                    |  |
|       | 300 mm  | 0,32 kg |     | 220,00                             | nem  |
| 2     | 400 mm  | 0,35 kg |     | 205,00                             | nem  |
|       | Kiegészítő dugaszos csapszeg $\varnothing$ 12 - 18 mm-hez                   |         | pár | 50,00                              | nem  |
|       | Kiegészítő dugaszos csövek bővítéshez peremlyukon- $\varnothing$ 25 - 30 mm |         | pár | 50,00                              | nem  |

- 10 centromat® dőlés-vízmérték**  
mágneses felfekvő felületekkel és szögmérő libellákkal a szögek és dőlések beállítására.

| Méret | Hossz  | Súly    |  | Acél-<br>kivitel<br>€/darab + Áfa. | Nemesacél-<br>kivitelzés<br>€/darab + Áfa. |
|-------|--------|---------|--|------------------------------------|--|
| 1     | 300 mm | 0,20 kg |  | 120,00                             | nem  |

- 11 centromat® centírozó magok**

| Méret | cső- $\varnothing$ -terület | Súly    |  | Acél-<br>kivitel<br>€/darab + Áfa. | Nemesacél-<br>kivitelzés<br>€/darab + Áfa. |
|-------|-----------------------------|---------|--|------------------------------------|--|
| 1     | 12 mm-től kb. 1000 mm       | 0,60 kg |  | 190,00                             | nem  |

A megadott árak szabadok.

Minden eddigi ajánlat és árlista jelen árlista megjelenésével hatályát veszti.

Szállított áruk a maradéktalan

kifizetésig a szállító tulajdonában maradnak.

Joghatóság: Bonn.

Köztes eladás, árváltoztatás és

műszaki változtatások joga fenntartva.

Szállítás: csomagolással együtt,

EXW Bornheim az INCOTERMS® 2010 alapján vagy

küldés DPD/UPS-en keresztül a szállítási költség felszámolásával

Fizetés: nettó 30 nap

Állapot: 2012. április

# Centromat®

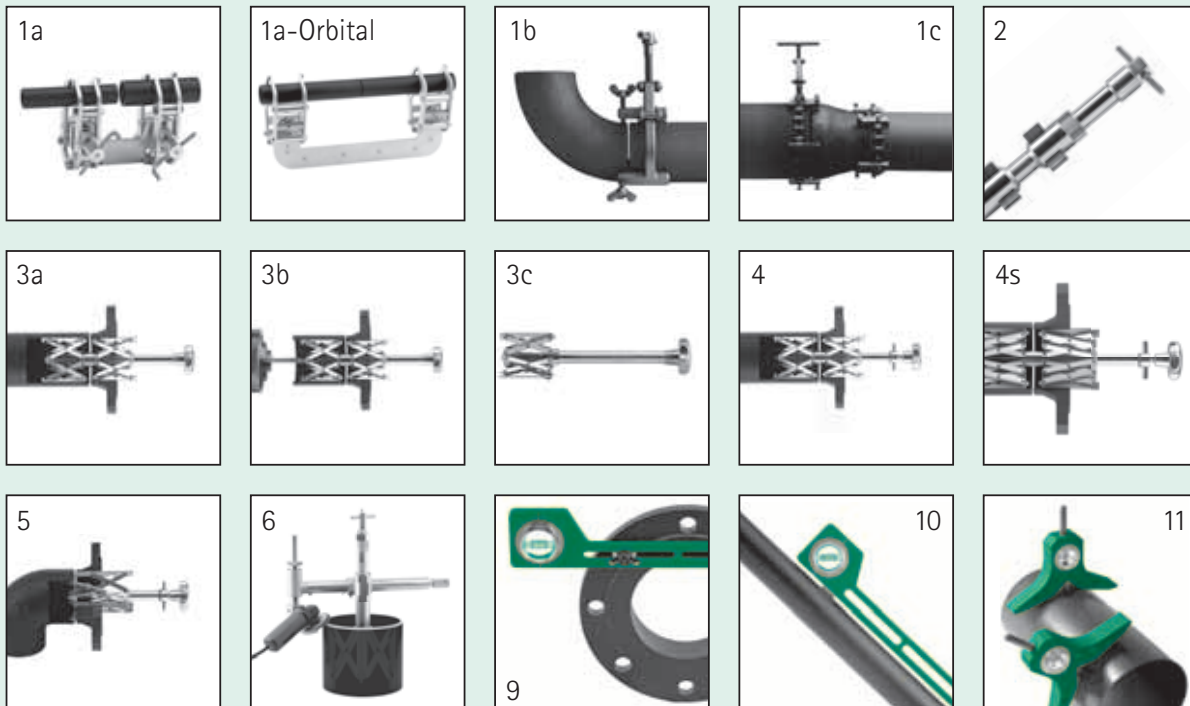

centromat®

# Hermann Rosorius

Ingenieurbüro GmbH

**Speciális szerszámok  
csővezetékek,  
berendezések és tartályok építéséhez**

Burgstrasse 66  
D-53332 Bornheim  
Telefon +49 (0)2222 2155  
Telefax +49 (0)2222 65533  
info@centromat.de  
www.centromat.de